

climacontrol+ L
Type 3752

climacontrol+ M
Type 3751

climacontrol+ S
Type 3750



de	Bedienungsanleitung
en	Operating manual
fr	Mode d'emploi
it	Istruzioni per l'uso
es	Manual de instrucciones
pt	Manual de instruções
nl	Bedieningshandleiding
da	Betjeningsvejledning
sv	Bruksanvisning
no	Bruksanvisning
fi	Käyttöohje
tr	Kullanma kılavuzu

pl	Instrukcja obsługi
cs	Návod k obsluze
sk	Návod na obsluhu
hu	Használati utasítás
sl	Navodila za uporabo
sr	Uputstvo za upotrebu
ro	Manual de utilizare
bg	Инструкция за експлоатация
ru	Руководство по обслуживанию
el	Οδηγίες χρήσης
ko	사용 설명서
zh	操作说明书

de	Bedienungsanleitung (Original) – Aquarium Klimagerät climacontrol+	6
en	Operating manual (translation) – Aquarium climate control unit climacontrol+	11
fr	Mode d'emploi (traduction) – Climatiseur pour aquarium climacontrol+	16
it	Istruzioni per l'uso (traduzione) – Condizionatore per acquari climacontrol+	21
es	Manual de instrucciones (traducción) – Climatizador para acuarios climacontrol+	26
pt	Manual de instruções (Tradução) – Aparelho de climatização para aquário climacontrol+	31
nl	Gebruiksaanwijzing (vertaling) – Aquarium temperatuurregelaar climacontrol+	36
da	Betjeningsvejledning (oversættelse) – Akvarium klimaapparat climacontrol+	41
sv	Bruksanvisning (översättning) – Akvarie-klimatanläggning climacontrol+	46
no	Bruksanvisning (oversettelse) – Klimaapparat for akvarium climacontrol+	51
fi	Käyttöohje (käännös) – Akvaario ilmastointilaitte climacontrol+	56
tr	Akvaryum klima cihazı climacontrol+ – kullanım kılavuzu (çeviri)	61
pl	Instrukcja obsługi (tłumaczenie) – Klimatyzator akwarystyczny climacontrol+	66
cs	Návod k obsluze (překlad) – Klimatizační zařízení do akvária climacontrol+	71
sk	Návod na obsluhu (preklad) – Klimatizačný prístroj pre akvária climacontrol+	76
hu	Használati utasítás (fordítás) – climacontrol+ akváriumban használt klímaberendezéséhez.....	81
sl	Navodila za uporabo (prevod) – Akvarijska klimatska naprava.....	86
sr	Uputstvo za upotrebu (prevod) – Klima uređaj za akvarijume climacontrol+	91
ro	Manual de utilizare (traducere) – Aparat de climatizare pentru acvariu climacontrol+	96
bg	Инструкция за експлоатация (превод) – климатично устройство за аквариум climacontrol+	101
ru	Руководство по эксплуатации (перевод) – Кондиционер для аквариума climacontrol+	106
el	Εγχειρίδιο οδηγιών (μετάφραση) – Κλιματιστικό ενυδρείων climacontrol+	112
ko	사용 설명서(번역) – 수족관 온도조절기 climacontrol+	118
zh	操作说明书 (翻译件) – 鱼缸空调机 climacontrol+	123

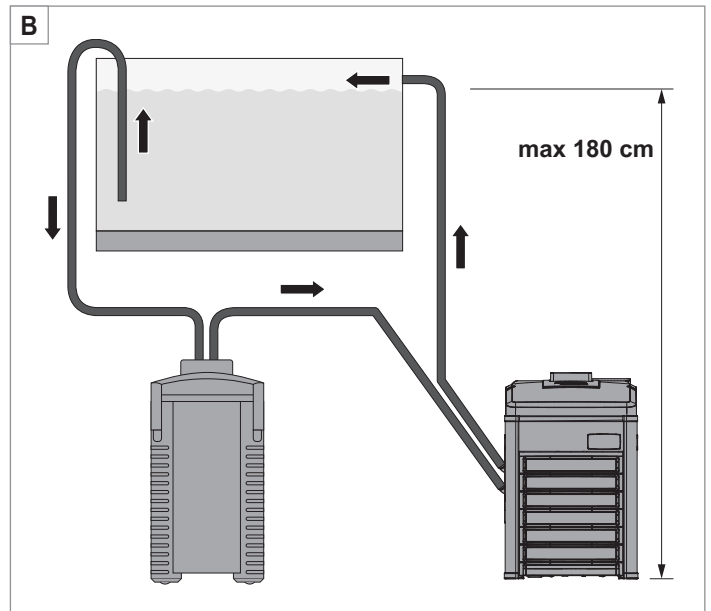
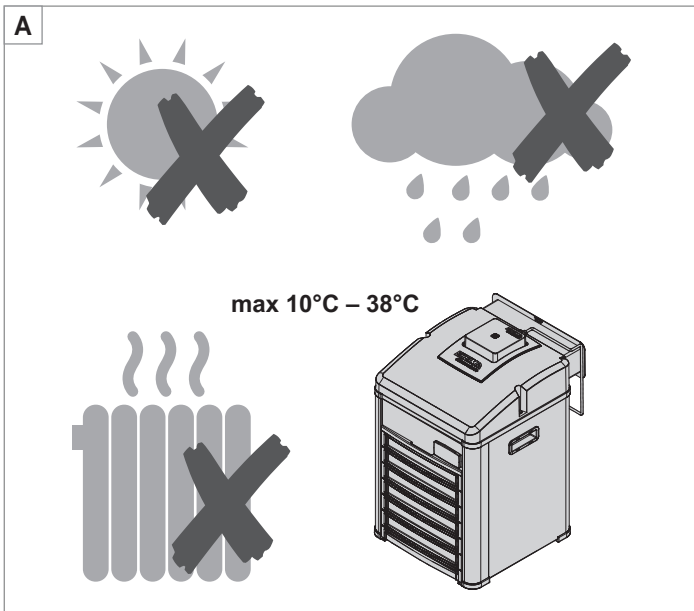
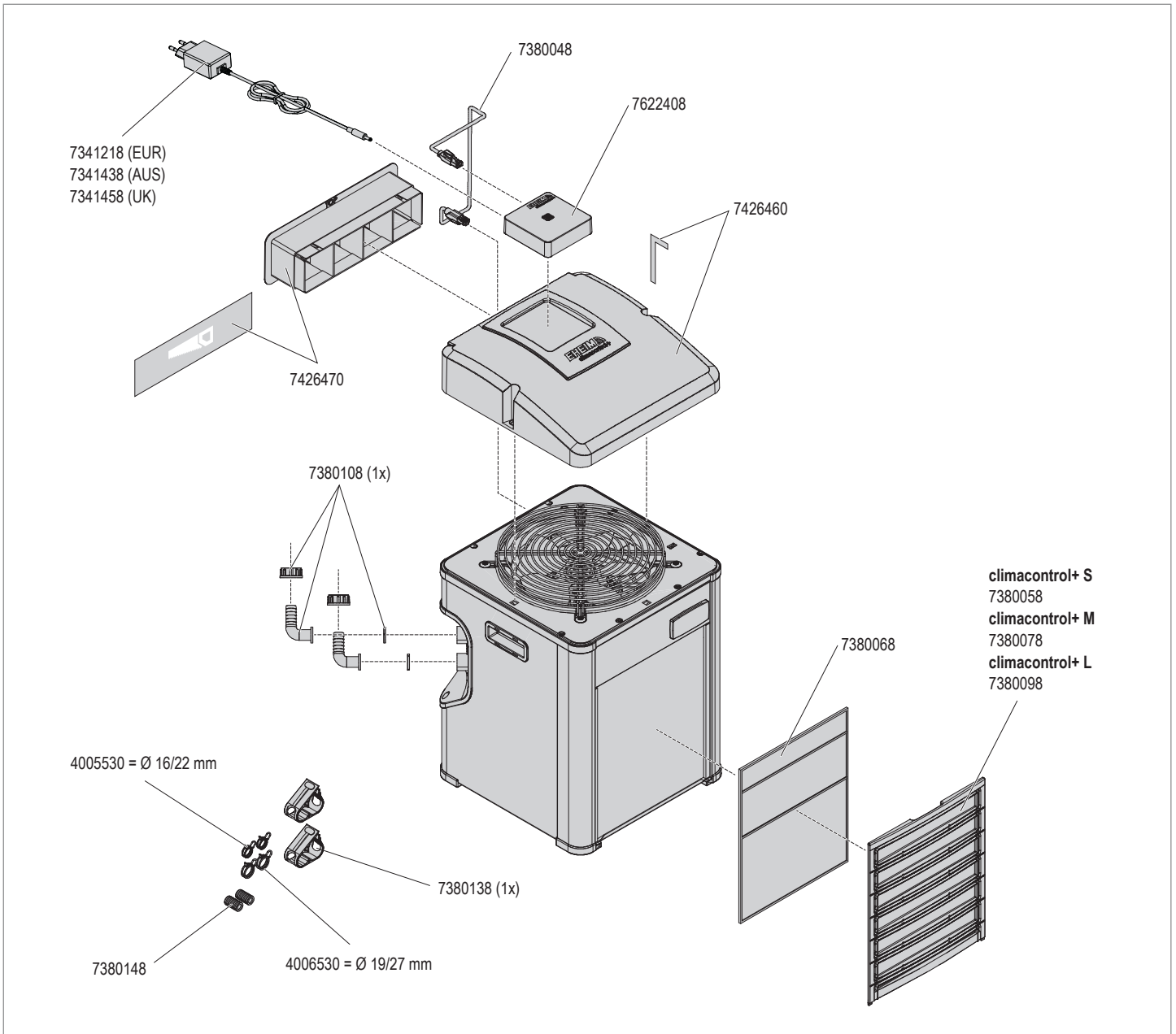

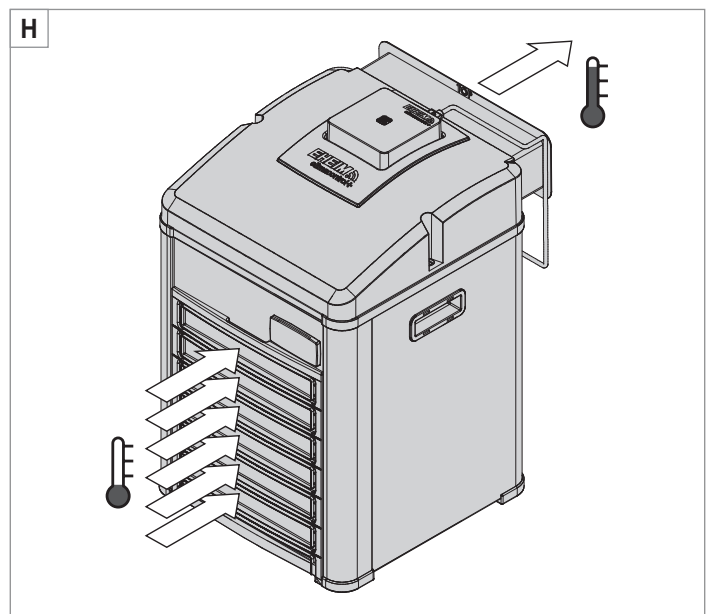
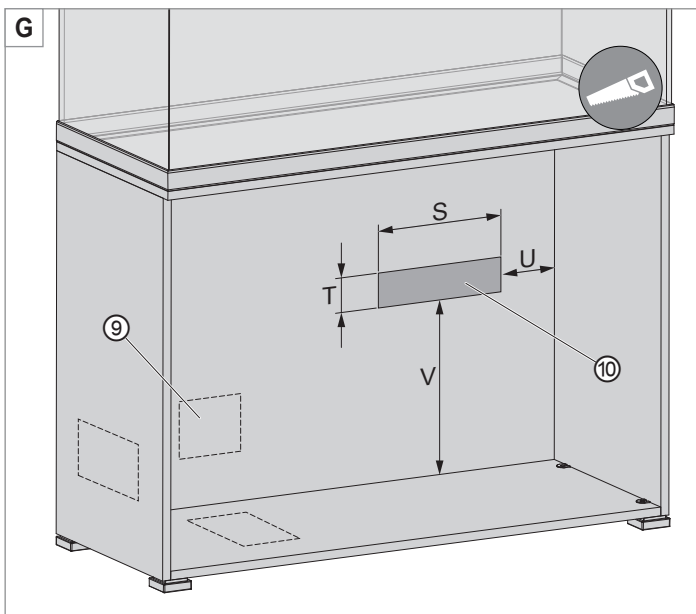
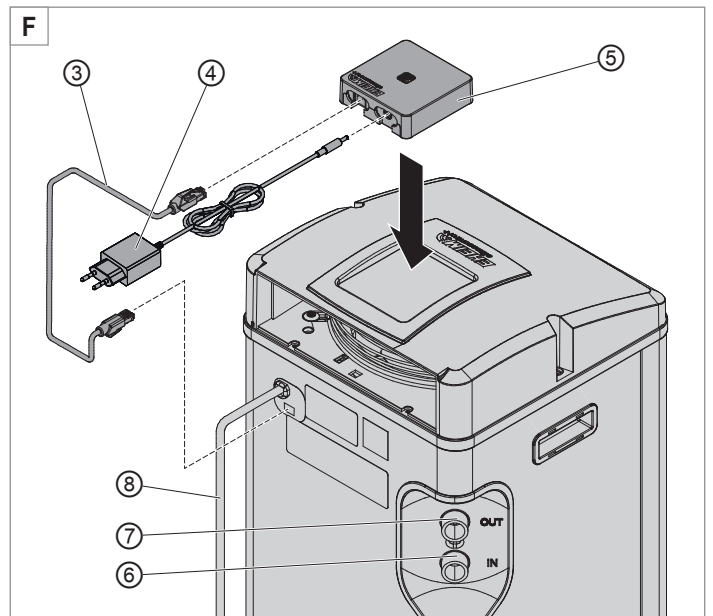
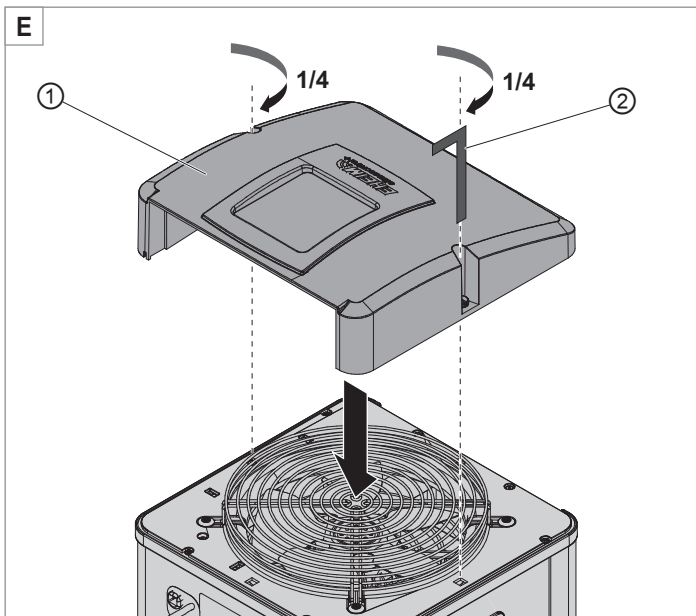
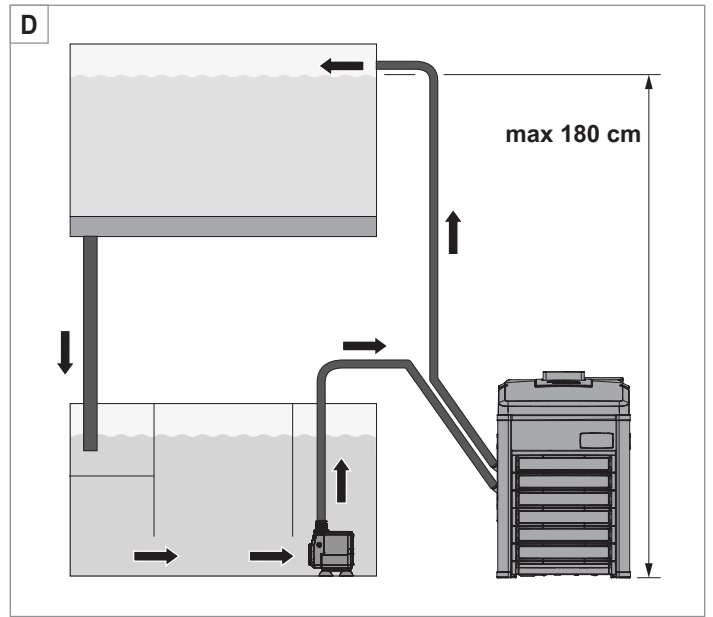
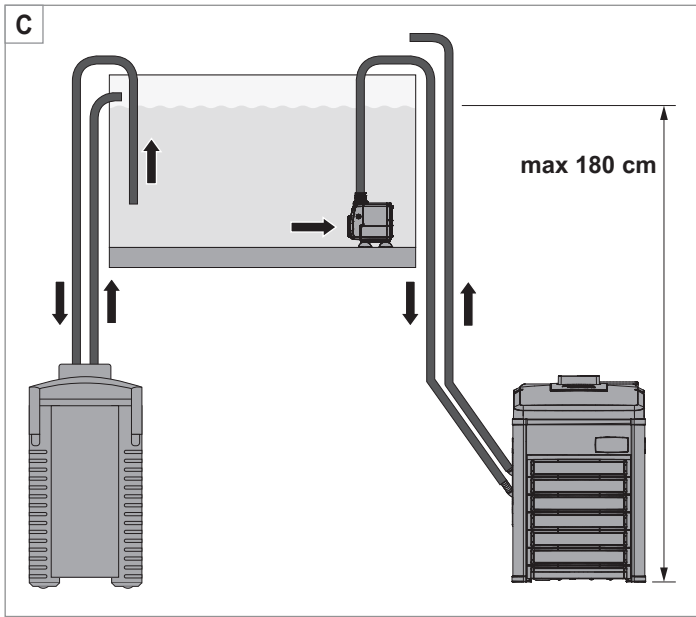

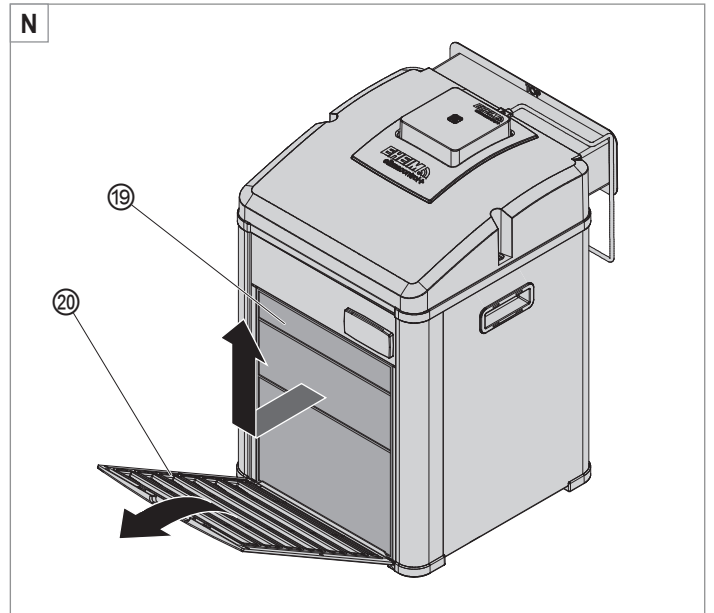
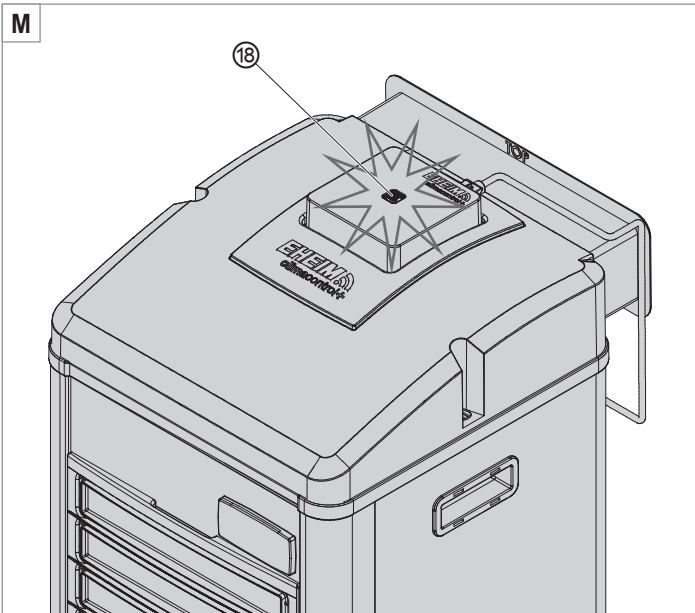
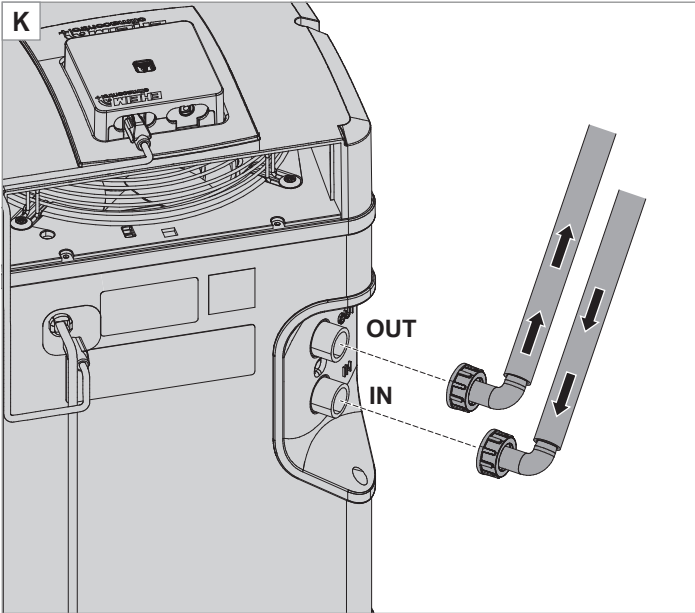
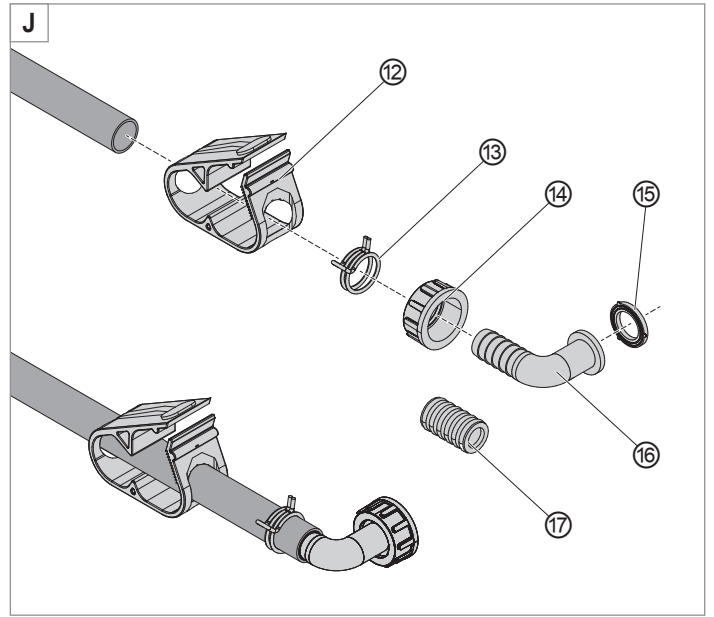
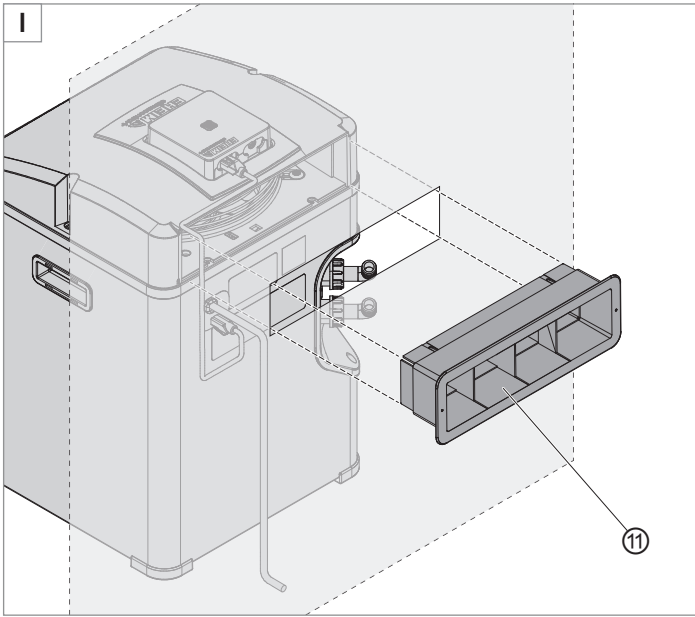

Bedienungsanleitung (Original) Aquarium Klimagerät climacontrol+

Allgemeine Benutzerhinweise

Informationen zum Gebrauch der Bedienungsanleitung



- ▶ Bevor Sie das Gerät zum ersten Mal in Betrieb nehmen, muss die Bedienungsanleitung vollständig gelesen und verstanden werden.
- ▶ Betrachten Sie die Bedienungsanleitung als Teil des Produkts und bewahren Sie sie gut und erreichbar auf.
- ▶ Fügen Sie diese Bedienungsanleitung bei Weitergabe des Geräts an Dritte bei.

Symbolerklärung

Die folgenden Symbole werden auf dem Gerät verwendet:



Das Gerät darf nur in Innenräumen für aquaristische Einsatzbereiche verwendet werden.



Das Klimagerät besitzt die Schutzklasse I.



Der WiFi-Controller besitzt die Schutzklasse III.



Das Gerät ist nach den jeweiligen nationalen Vorschriften und Richtlinien approbiert und entspricht den EU-Normen.

Die folgenden Symbole und Signalworte werden in dieser Bedienungsanleitung verwendet:



GEFAHR!

Gefahr durch eine allgemeine Gefahrenquelle mit möglicher schwerer Körperverletzung oder Tod als Folge.



GEFAHR!

Gefahr durch Stromschlag mit möglicher schwerer Körperverletzung oder Tod als Folge.



GEFAHR!

Gefahr durch die Verwendung entzündlicher Stoffe. Durch Brandstehung mögliche schwere Körperverletzung oder Tod als Folge.



WARNUNG!

Warnung vor einer möglichen Körperverletzung oder einem gesundheitlichen Risiko.



VORSICHT!

Hinweis auf die Gefahr von Sachschäden.



Hinweis mit nützlichen Informationen und Tipps.

Darstellungskonvention:

- ☒ **A** Verweis auf eine Abbildung, hier Verweis auf Abbildung A.

- ▶ Sie werden zu einer Handlung aufgefordert.

Einsatzgebiet

EHEIM climacontrol+ ist ein elektronisch geregeltes Klimagerät für Aquarien. Es eignet sich für die konstante Regelung der Wassertemperatur.

Das Gerät und alle im Lieferumfang enthaltenen Teile sind für die Benutzung im privaten Bereich bestimmt und dürfen ausschließlich verwendet werden:

- für aquaristische Zwecke
- zur Temperierung von Wasser in Süß- und Meerwasseraquarien
- in Innenräumen
- unter Einhaltung der technischen Daten

Für das Gerät gelten folgende Einschränkungen:



- nicht für gewerbliche oder industrielle Zwecke verwenden
- die Wassertemperatur darf 35°C nicht überschreiten
- nicht temperiert werden dürfen ätzende, leicht brennbare, aggressive oder explosive Stoffe, Lebensmittel sowie Trinkwasser
- niemals ohne Wasserdurchfluss betreiben.

Sicherheit

Von diesem Gerät können Gefahren für Personen und Sachwerte ausgehen, wenn das Gerät unsachgemäß bzw. nicht dem Verwendungszweck entsprechend eingesetzt wird oder wenn die Sicherheitshinweise nicht beachtet werden.

Für Ihre Sicherheit



- Die Geräteverpackung und Kleinteile nicht in die Hände von Kindern oder Personen, die sich ihrer Handlungen nicht bewusst sind, gelangen lassen, da hiervon Gefahren ausgehen können (Erstickungsgefahr!). Von Tieren fern halten.
- Dieses Gerät ist nicht für den Gebrauch von Personen (einschließlich Kindern) mit verringerten körperlichen, sensorischen oder geistigen Fähigkeiten oder Mangel an Erfahrung und Wissen bestimmt, es sei denn, sie werden beaufsichtigt oder erhalten eine Anweisung hinsichtlich des Gebrauches des Gerätes von einer Person, die für ihre Sicherheit verantwortlich ist. Kinder sollten beaufsichtigt werden, um sicherzustellen, dass sie nicht mit dem Gerät spielen.
- Nur für europäische Märkte:
Dieses Gerät kann von Kindern ab 3 Jahren sowie von Personen mit reduzierten physischen, sensorischen oder mentalen Fähigkeiten oder Mangel an Erfahrung und/oder Wissen benutzt werden, wenn sie beaufsichtigt oder bezüglich des sicheren Gebrauchs des Gerätes unterwiesen wurden und die daraus resultierenden Gefahren verstanden haben. Kinder dürfen nicht mit dem Gerät spielen. Reinigung und Benutzer-Wartung dürfen nicht durch Kinder durchgeführt werden, es sei denn, sie sind beaufsichtigt.
- Führen Sie vor Benutzung eine Sichtkontrolle durch, um sicherzustellen, dass das Gerät, insbesondere Netzkabel und Netzteil, unbeschädigt sind.
- Benutzen Sie das Gerät nicht, wenn es nicht ordnungsgemäß funktioniert oder wenn es beschädigt ist.
- Benutzen Sie das Klimagerät bzw. den WiFi-Controller niemals mit einem beschädigten Netzkabel oder Netzteil.
- Das Netzkabel des Netztesiles kann nicht ersetzt werden. Bei Beschädigung des Kabels ist das Netzteil zu verschrotten.
- Wenn das Netzkabel des Klimagerätes beschädigt ist, muss es einer autorisierten EHEIM-Kundendienststelle oder einem qualifizierten Elektriker ersetzt werden.
- Ziehen oder tragen Sie das Gerät nicht am Netzkabel. Zum Trennen vom Stromnetz immer am Stecker und nicht am Kabel oder Gerät ziehen.
- Stecken Sie auf keinen Fall Ihre Finger oder Gegenstände

durch die Schlitze des Lüftungsgitters. Der Kontakt mit dem Lüfterrad kann zu Verletzungen führen.

- Führen Sie nur Arbeiten durch, die in dieser Anleitung beschrieben sind.
- Schützen Sie das Netzkabel vor Hitze, Öl und scharfen Kanten.
- Nehmen Sie niemals technische Änderungen am Gerät vor.
- Verwenden Sie nur Original-Ersatzteile und -Zubehör für das Gerät.
- Reparaturen dürfen ausschließlich von einer EHEIM Service-stelle durchgeführt werden.



- Wir empfehlen alle elektrischen Aquariengeräte über eine Fehlerstrom-Schutzeinrichtung mit einem Bemessungsfehlerstrom von maximal 30 mA abzusichern.
- Trennen Sie grundsätzlich alle Geräte im Aquarium vom Stromnetz, wenn sie nicht benutzt werden, bevor Sie Teile ein- bzw. ausbauen und vor allen Reinigungs- und Wartungsarbeiten.
- Schützen Sie Steckdose, Netzstecker und Netzteil vor Feuchtigkeit und Nässe. Bilden Sie mit dem Netzkabel unbedingt eine Tropfschleife. Diese verhindert, dass evtl. am Kabel entlang laufendes Wasser zur Steckdose gelangt und dadurch ein Kurzschluss verursacht wird.
- Die elektrischen Daten des Gerätes und des Netztes müssen mit den Daten des Stromnetzes übereinstimmen. Sie finden diese Daten auf dem Typenschild, der Verpackung oder in dieser Anleitung.
- Bringen Sie keine Mehrfachsteckdosen oder tragbare Netzteile an der Rückseite des Geräts an.
- Das Gerät entspricht der Funkanlagen-Richtlinie 2014/53/EU. Der vollständige Text der EU-Konformitätserklärung ist unter der folgenden Internetadresse verfügbar: www.eheim.com
- Verwenden Sie nur das mit dem Wifi-Controller gelieferte Netzteil. Im Ersatzbedarf muss das original EHEIM Netzteil benutzt werden.

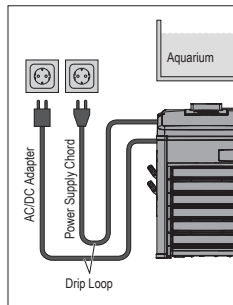

- Das Gerät enthält brennbares Kältemittel R290. Arbeiten dürfen ausschließlich von erfahrenen und ausgebildeten Fachpersonal für das R290-Gasmanagement-Verfahren durchgeführt werden.
- Der Kältemittelkreislauf darf nicht beschädigt werden.
- Wenn das Gerät entsorgt werden muss, gehen Sie wie im Kapitel Außerbetriebnahme und Entsorgung beschrieben vor.

Montage und Installation

Auspacken



VORSICHT! Sachbeschädigung.

- ▶ Beachten Sie das Gewicht des Gerätes. Tragen Sie das Gerät immer an den beiden Griffmulden.



Bewahren Sie das Verpackungsmaterial für eine spätere sichere Lagerung oder Transport auf.

1. Öffnen Sie die Verpackung und entnehmen Sie das Zubehör.
2. Ziehen Sie das Gerät an den Griffmulden nach oben aus der Verpackung.
3. Entfernen Sie die Styroporschalen und Kunststoffbeutel.
4. Kontrollieren Sie die Vollständigkeit des Lieferumfangs.
5. Prüfen Sie alle Teile auf eventuelle Transportschäden.

Aufstellort

- Um einen bestimmungsgemäßen und sicheren Betrieb des Gerätes zu gewährleisten, darf es keinesfalls Witterungseinflüssen oder direkten Wärmequellen ausgesetzt werden. Das Gerät kann in einem Umgebungstemperaturbereich von 10°C bis 38°C verwendet werden.
- Das Gerät muss immer tiefer als der Wasserspiegel im Aquarium platziert werden. Beachten Sie dabei die max. Aufstellhöhe von 180 cm.

Vorbereitung (☒E/F)

1. Setzen Sie die Haube ① auf das Klimagerät.
2. Sichern Sie die Haube mit dem Schraubschlüssel ② durch eine Vierteldrehung der Schrauben links und rechts im Uhrzeigersinn.
3. Verbinden Sie den WiFi-Controller ⑤ über das RJ45-Datenkabel ③ mit dem Klimagerät.
4. Verbinden Sie den WiFi-Controller mit dem Netzteil ④.
5. Entfernen Sie die Verschlussstopfen am Anschluss IN ⑥ und am Anschluss OUT ⑦.



Bewahren Sie die Verschlussstopfen auf. Diese können Sie als Transportsicherung gegen auslaufendes Restwasser verwenden.

Platzierung im Aquarien-Unterschrank bzw. in Schränken (☒G/H/I)



Beachten Sie die Mindestabstände von **mindestens 50 mm** zu den Schrankwänden und -türen. Halten Sie die Be- und Entlüftungsöffnungen frei.

1. Wählen Sie eine ebene Fläche für die Platzierung des Gerätes aus.
2. Sägen Sie einen Ausschnitt ⑨ von ca. 200 × 200 mm (ca. 400 cm²) z.B. in die Schrankrückwand, um die Frischluftzufuhr und das Verlegen der Schlauch- und Elektroinstallation zu gewährleisten.
3. Sägen Sie einen Ausschnitt in den Schrank ⑩ für die Aufnahme des Warmabluftschachtes ⑪, um die Warmluft des Gerätes aus dem Schrank zu führen.



- Verwenden Sie die selbstklebende Schablone zum Markieren des Aussparung.
- Wir empfehlen die Aussparung für den Warmabluftschacht in der Schrankrückwand anzubringen. So ist die Digitalanzeige gut von vorne sichtbar. Beachten Sie dabei die Maßangaben in der folgenden Tabelle:

Maße Warmabluftschacht		
S		260 mm
T		74 mm
U		> 60 mm
V	climacontrol+ S	343 mm
	climacontrol+ M	385 mm
	climacontrol+ L	427 mm

4. Schieben Sie nach der Schlauchinstallation das Gerät an die entsprechende Wand und stecken Sie den Warmabluftschacht von hinten durch die Aussparung auf das Gerät.

Platzierung frei stehend



Beachten Sie die Mindestabstände von **mindestens 50 mm** zu Wänden, Möbelstücken o.ä., um eine optimale Frischluftzufuhr und Warmluftabfuhr zu gewährleisten.

1. Wählen Sie eine ebene Fläche für die Platzierung des Gerätes aus.

Schläuche installieren (☒J/K)



VORSICHT! Sachbeschädigung.

- ▶ Betreiben Sie das Gerät ausschließlich mit gefiltertem, sauberm Wasser.



- Beachten Sie die Installationsbeispiele ☒B/C/D.
- Um eine optimale und effiziente Umwälzleistung des Filters zu gewährleisten, empfehlen wir Aquarienfilter und Klimageräte mit separaten Wasserkreisläufen zu betreiben (☒C).
- Wir empfehlen zur einfacheren Installation die Verbindungsteile leicht mit Vaseline einzufetten.

1. Führen Sie den Schlauch (Ø 16/22) durch die Schlauchklemme ⑫ und die Schlauchsicherung ⑬.
2. Schieben Sie die Überwurfmutter ⑭ auf den Schlauchstutzen ⑮.
3. Legen Sie die Dichtung ⑯ in die Überwurfmutter.
4. Verbinden Sie den Schlauch mit dem Schlauchstutzen.



Ziehen Sie bei einem Schlauch-Ø 19/27 zuerst die Reduziermuffe ⑰ auf den Schlauchstutzen. Verbinden Sie dann den Schlauch.

5. Sichern Sie die Schlauchverbindung mit der Schlauchsicherung. Verwenden Sie dazu eine Zange.
6. Verbinden Sie die Druckseite des Filters oder Pumpe (Rücklauf ins Aquarium) mit dem Anschluss **IN** des Klimagerätes. Den Wasserrücklauf zum Aquarium verbinden Sie mit dem Anschluss **OUT** am Klimagerät.
7. Ziehen Sie die Überwurfmutter der beiden Schlauchstutzen handfest an. Verwenden Sie keine Zange!

Inbetriebnahme



VORSICHT! Sachbeschädigung.

- ▶ Betreiben Sie das Klimagerät nicht ohne Wasserdurchfluss.
- ▶ Stellen Sie sicher, dass der Wasserkreislauf hergestellt und das Leitungssystem komplett entlüftet ist

1. Nehmen Sie die Pumpe bzw. Filter in Betrieb, um den Wasserkreislauf herzustellen.
2. Warten Sie ca. 2 Minuten bis sich das Leitungssystem komplett entlüftet hat.
3. Überprüfen Sie die Schlauchanschlüsse ⑥/⑦ des Klimagerätes auf Dichtheit (☒F).
4. Stecken Sie das Netzteil ④ des WiFi-Controllers in die Netzsteckdose.
5. Stecken Sie den Netzstecker ③ des Klimagerätes in die Netzsteckdose. Das Display auf der Frontseite zeigt **OFF** an (☒L).

Bedienung mit WLAN-Verbindung



VORSICHT! Sachbeschädigung.

- ▶ Schließen Sie keine anderen Geräte, außer den im Lieferumfang enthaltenen WiFi-Controller an.

Systemvoraussetzung

WLAN-fähiges Endgerät (Smart-Phone, Tablet, Notebook ect.)

Netzwerk erstellen

1. Stecken Sie das Netzteil in die Netzsteckdose. Die Status-LED ⑱ leuchtet.



- Status-LED blinkt weiß: Netzwerk wird gesucht bzw. erstellt
- Status-LED leuchtet blau: Ein neues Netzwerk wurde erstellt

- Das Display des Gerätes zeigt die aktuelle Wassertemperatur an.
- Der Kompressor schaltet beim ersten Start mit einer Verzögerung von 2 Minuten ein.

Verbinden mit WLAN-Netzwerk

2. Öffnen Sie die Netzwerkeinstellungen Ihres Endgeräts (Smart-Phone, Tablet, Notebook ect.).
3. Verbinden Sie das Endgerät mit dem WLAN-Netzwerk (SSID) **EHEIM clima XXXXXXXX**.
4. Geben Sie den Netzwerksicherheitsschlüssel (Key) ein.



Sie finden den Netzwerksicherheitsschlüssel (Key) auf dem Etikett auf der Rückseite des WiFi-Controllers. Alternativ können Sie auch den QR-Code 1 (siehe Etikett) für den Verbindungsaufbau scannen.

Aufrufen der Website

5. Öffnen Sie Ihren Webbrowser und geben Sie folgende Web-Adresse ein: **http://192.168.1.1**



Alternativ können Sie auch den QR-Code 2 (siehe Etikett) scannen um die Software im Browser zu öffnen.

Erstkonfiguration

6. Wählen Sie die gewünschte Sprache aus der Sprachauswahl und folgen Sie den Anweisungen für die Erstkonfiguration.

Bedeutung Status-LED

- Status-LED blinkt weiß: Netzwerk wird gesucht bzw. erstellt
- Status-LED leuchtet blau: Gerät hat Netzwerk erstellt
- Status-LED leuchtet grün: Gerät ist mit einem anderen EHEIMdigital-Gerät verbunden

Reset

1. Drücken Sie den Reset-Knopf auf der Rückseite des WiFi-Controllers ⑤ für ca. 8 – 10 Sekunden bis die Status-LED ⑱ im Farbwechsel leuchtet.



- Der Reset ist abgeschlossen sobald die Status-LED grün leuchtet. Das Gerät erstellt das Netzwerk erneut.
- Netzwerksicherheitsschlüssel (Key) und QR-Code 1 sind ungültig. Die Verbindung mit dem Netzwerk ist ohne Netzwerksicherheitsschlüssel (Key) möglich

Anzeigen auf dem Display (☒L)

Das Display zeigt im Betriebsmodus ständig die aktuelle Wassertemperatur an.

Bedeutung Symbole	
OFF	Das Gerät ist ausgeschaltet.
°C	Wassertemperatur wird in Grad Celsius gemessen.
°F	Wassertemperatur wird in Grad Fahrenheit gemessen.
	Blinkt: Kühl-Modus wird vorbereitet. Leuchtet: Kühlung ist eingeschaltet. Klimagerät kühlt.
	Leuchtet: Heizung ist eingeschaltet. Klimagerät heizt.

Wartung



GEFAHR! Stromschlag!

- ▶ Ziehen vor allen Wartungsarbeiten das Netzteil des WiFi-Controllers und den Netzstecker des Klimagerätes.



VORSICHT! Sachbeschädigung.

- ▶ Verwenden Sie zur Reinigung keine harten Gegenstände oder aggressive Reinigungsmittel.
- ▶ Alle Teile sind nicht spülmaschinenbeständig.



In den nachstehenden Abschnitten sind Wartungsarbeiten beschrieben, die für einen optimalen und störungsfreien Betrieb erforderlich sind. Eine regelmäßige Wartung verlängert die Lebensdauer und sichert über einen langen Zeitraum die Funktion des Klimagerätes.

Reinigen des Luftfilters



Wartungsempfehlung

Reinigen Sie den Luftfilter ⓘ ca. alle 2 – 3 Wochen, jedoch mindestens einmal im Monat.

1. Klappen Sie das Kunststoffgitter ⓘ an der Frontseite des Klimagerätes nach vorne.
2. Entnehmen Sie den Luftfilter und reinigen Sie den Filter mit lauwarmen Wasser.
3. Setzen Sie den trockenen Luftfilter wieder an der Fronseite ein und schließen Sie das Kunststoffgitter.



Bevor Sie die Schlauchleitungen vom Klimagerät trennen, unterbrechen Sie den Wasserkreislauf durch Ausschalten der Pumpe bzw. Filter. Drücken Sie die beiden Schlauchklemmen ⓘ zusammen, um auslaufendes Wasser zu verhindern.

Außerbetriebnahme und Entsorgung

Lagern und Überwintern



1. Nehmen Sie das Gerät aus dem Wasserkreislauf des Aquariums.
2. Reinigen Sie das Gerät
3. Lagern Sie das Gerät an einem frostsicheren Ort.

Entsorgen



Beachten Sie im Falle der Entsorgung des Geräts die jeweiligen gesetzlichen Vorschriften.

Information zur Entsorgung von elektrischen und elektronischen Geräten in der europäischen Gemeinschaft: Innerhalb der Europäischen Gemeinschaft wird für elektrisch betriebene Geräte die Entsorgung durch nationale Regelungen vorgegeben, die auf der EU-Richtlinie 2012/19/EU über Elektronik-Altgeräte (WEEE) basieren. Danach darf das Gerät nicht mehr mit dem kommunalen oder Hausmüll entsorgt werden. Das Gerät wird bei den kommunalen Sammelstellen bzw. Wertstoffhöfen kostenlos entgegengenommen. Die Produktverpackung besteht aus recyclingfähigen Materialien. Entsorgen Sie diese umweltgerecht und führen diese der Wiederverwertung zu.

Für Deutschland gilt:

Besitzer von Altgeräten aus privaten Haushalten können diese bei den Sammelstellen der öffentlich-rechtlichen Entsorgungsträger oder bei den von Herstellern oder Vertreibern im Sinne des ElektroG eingerichteten Rücknahmestellen unentgeltlich abgeben.

Beheben von Störungen



GEFAHR! Stromschlag!

- ▶ Ziehen Sie vor dem Beheben von Störungen den Netzstecker und Steckerschaltnetzteil.

Störung	Mögliche Ursache	Abhilfe
Display schaltet nicht ein	Keine Stromversorgung	▶ Kontrollieren Sie, ob der Netzstecker vollständig in die Steckdose eingesteckt ist
Display zeigt dauerhaft OFF an	WiFi-Controller nicht betriebsbereit	▶ Überprüfen Sie, ob das Netzteil vollständig in die Steckdose eingesteckt ist ▶ Prüfen Sie, ob das Kabel des Netztesiles mit dem WiFi-Controller verbunden und vollständig eingesteckt ist
Unzureichende Wasserkühlung bzw. Wassererwärmung, Soll-Temperatur wird nicht erreicht	Unzureichender Wasserkreislauf	▶ Überprüfen Sie, ob der Aquarien-Filter oder die Pumpe in Betrieb ist ▶ Überprüfen Sie die Schlauchinstallation auf Knicke bzw. Querschnittsverengungen ▶ Reinigen Sie den Aquarien-Filter oder Pumpe ▶ Reinigen Sie das Leitungssystem
	Kühlleistung bzw. Wärmeleistung für die Wassermenge zu gering	▶ Überprüfen Sie die Leistungsdaten (siehe Technische Daten)
	Aquarium und/oder Leitungssystem unzureichend isoliert oder die Schlauchleitungen sind zu lang	▶ Isolieren Sie das Leitungssystem oder die Aquarienwände ▶ Installieren Sie die Schlauchleitungen so kurz wie möglich
	Erhöhte Strömungswiderstände durch zusätzliches Zubehör im Schlauchsystem (z.B. CO ₂ -Reaktoren, UVC-Klärer o.ä. Aggregate)	▶ Verringern Sie die Strömungswiderstände ▶ Betreiben Sie das Klimagerät über einen separaten Wasserkreislauf
	Keine warme Abluft aus dem Warmabluftschacht	▶ Kühlkompressor arbeitet nicht korrekt. Wenden Sie sich an den EHEIM-Kundendienst: www.eheim.com

Bei sonstigen Störungen wenden Sie sich bitte an den EHEIM Service.

Fehlermeldungen (Display)



GEFAHR! Stromschlag!

- ▶ Ziehen Sie vor dem Beheben von Störungen den Netzstecker und Steckerschaltnetzteil.

Meldung	Mögliche Ursache	Abhilfe
P1	Temperaturfühler für die Wassertemperatur ist defekt	▶ Wenden Sie sich an den EHEIM-Kundendienst: www.eheim.com
P2	Temperaturfühler für den Überhitzungsschutz ist defekt	▶ Wenden Sie sich an den EHEIM-Kundendienst: www.eheim.com
HA	Wassertemperatur liegt über der eingestellten Soll-Temperatur	<ul style="list-style-type: none"> ▶ Überprüfen Sie, ob der Aquarien-Filter oder die Pumpe in Betrieb ist ▶ Überprüfen Sie die Schlauchinstallation auf Knicke bzw. Querschnittsverengungen ▶ Reinigen Sie den Aquarien-Filter oder Pumpe ▶ Reinigen Sie das Leitungssystem
HA2 (Überhitzung)	Luftfilter und/oder Lüftungsgitter verschmutzt	▶ Reinigen Sie den Luftfilter
	Umgebungstemperatur zu hoch	▶ Stellen Sie sicher, dass das Gerät bei einer max. Umgebungstemperatur von +38°C betrieben wird
	Lüftungssystem des Gerätes beschädigt	▶ Wenden Sie sich an den EHEIM-Kundendienst: www.eheim.com
LA	Wassertemperatur liegt unter der eingestellten Soll-Temperatur	<ul style="list-style-type: none"> ▶ Überprüfen Sie, ob der Aquarien-Filter oder die Pumpe in Betrieb ist ▶ Überprüfen Sie die Schlauchinstallation auf Knicke bzw. Querschnittsverengungen ▶ Reinigen Sie den Aquarien-Filter oder Pumpe ▶ Reinigen Sie das Leitungssystem
		▶ Prüfen Sie, ob die Heizfunktion eingeschaltet ist

Bei sonstigen Störungen wenden Sie sich bitte an den EHEIM Service.

Technische Daten

climacontrol+		S	M	L
Typ		3750	3751	3752
Aquariengröße bis		500 l	1.000 l	2.000 l
Netzspannung/Frequenz		230 V / 50 Hz		
Leistungsaufnahme (Kühl-Modus)		260 W (230 V)	300 W (230 V)	400 W (230 V)
Kühlleistung: *				
Wassertemperatur 25°C ¹	max.	500 l	1.000 l	2.000 l
Wassertemperatur 12°C ²	max.	200 l	300 l	500 l
Geräuschpegel / 80 cm (Kühl-Modus)		~47 – 50 dB	~50 – 53 dB	~51 – 54 dB
Leistungsaufnahme (Heiz-Modus)		300 W		
Heizleistung Δt^{**}		~15°C	~10°C	~6°C
Schlauchanschluss für Schlauch-Ø	IN	Ø 16/22 mm / mit Reduziermuffe 19/27 mm		
	OUT			
Wasserdurchfluss	min.	500 l/h		
	max.	800 l/h		
Systemdruck	max.	1 bar / 14,4 psi		
Drahtlose Datenübertragungsart		WiFi 2.4GHz – IEEE802.11 b/g/n		
Sicherheitsschlüssel		WPA, WPA2, WPA/WPA2		
Ausgestrahlte Sendeleistung		≤ 16 ±2 dBm		
Frequenzbänder		Kanal 1 – 11 / 2412 MHz – 2462 MHz		
Gewicht		17,0 kg	18,7 kg	19,7 kg
Abmaße (L × B × H)		310 × 310 × 447 mm	310 × 310 × 489 mm	310 × 310 × 531 mm
Netzteil				
Typ		7341218	7341458	7341438
Stecker		EUR	UK	AUS
Eingang		100 – 240 V / 50/60 Hz / 0,4 A		
Ausgang		5 V DC / 1 A / 5 W		

* = Wertermittlung: 1× Aquarium mit Abdeckung, Raumtemperatur 30°C, Wärmebelastung

¹ Modell S und M = 0,3 W/l, Modell L = 0,2 W/l,

² = 0,1 W/l

** = Wertermittlung 1× Aquarium mit Abdeckung, Raumtemperatur 20°C,

Δt = Temperaturdifferenz Raum- zu Wassertemperatur

Ersatzteile

Siehe Seite 3.

Operating manual (translation) Aquarium climate control unit climacontrol+





General user instructions

Information on using the operating manual







-  ▶ Before using the appliance for the first time, the operating manual must be read fully and understood.
- ▶ Consider the operating manual as part of the product and keep in a safe and accessible location.
- ▶ Enclose this operating manual if passing the appliance on to a third party.

Symbol explanation

The following symbols are used on the appliance:

-  The appliance must only be used indoors, and exclusively for aquariums.
-  The climate control unit is of protection class I.
-  The WiFi controller is of protection class III.
-  The appliance is certified according to the relevant national regulations and directives, and conforms to EU standards

The following symbols and signal words are used in this operating manual:

-  **DANGER!**
Risk of serious personal injury or death from a general source of danger.
-  **DANGER!**
Danger of electric shock with the risk of serious personal injury or death.
-  **DANGER!**
Danger resulting from the use of flammable materials. In case of fire, risk of serious personal injury or death.
-  **WARNING!**
Danger of serious personal injury or health hazard.
-  **CAUTION!**
Note on the risk of material damage.
-  Note with useful information and tips.

Typographical conventions:

-  Reference to a figure, in this case, reference to figure A.
- ▶ You are prompted for an action.

Application

EHEIM climacontrol+ is an electronically controlled climate control unit for aquariums. It ensures the constant control of the water temperature.

The appliance and all parts included in the scope of delivery are intended for private use and must only be used:

- for aquarium-related purposes
- for controlling the temperature of the water in freshwater and salt water aquariums

- indoors
- in compliance with the technical data



The following limitations apply to the appliance:

-  · do not use for commercial or industrial purposes
- the water temperature may not exceed 35°C
- the temperature of caustic, inflammable, aggressive or explosive substances, food or drinking water may not be controlled
- never operate without a water flow

Safety

Risks for persons and property can arise from this appliance if the appliance is improperly used or not used as intended or if the safety instructions are not heeded.

For your safety

-  · Do not let the appliance packaging and small parts get into the hands of children or people who are unaware of how to handle them, as hazards can arise (danger of suffocation!). Keep away from animals.
 - This appliance is not intended for use by persons (including children) with reduced physical, sensory or mental capabilities, or lack of experience and knowledge, unless they are under the supervision of someone responsible for their safety or have received instruction on usage of the appliance from said person. Children should be supervised to ensure that they do not play with the appliance.
 - Only for European markets:
This appliance can be used by children from the age of 3 and by persons with reduced physical, sensory or mental capabilities or lack of experience and/or knowledge if they are supervised and have been instructed in the safe use of the appliance and have understood the resulting dangers. Children must not play with the appliance. Cleaning and user maintenance must not be carried out by children unless they are supervised.
 - Perform a visual inspection prior to use to ensure that the appliance, in particular the power cable and power supply unit, are undamaged.
 - Do not use the appliance if it is not working properly or is damaged.
 - Never use the climate control unit or the WiFi controller with a damaged power cable or power supply unit.
 - It is not possible to replace the power cable on the power supply unit. If the cable is damaged, the power supply unit must be scrapped.
 - If the mains cable of the climate control unit is damaged, it has to be replaced by an authorised EHEIM customer service point or a qualified electrician.
 - Do not pull or carry the appliance at the mains cable. Pull on the plug and not on the cable or appliance in order to disconnect from the power supply.
 - Never put a finger or any object through the slots of the ventilation grille. The contact with the fan propeller can cause injuries.
 - Only carry out the work described in these instructions.
 - Protect the mains cable against heat, oil and sharp edges.
 - Never make technical modifications to the appliance.
 - Only use original spare parts and accessories for the appliance.
 - Repairs must only be carried out by an EHEIM service centre.
-  · We recommend protecting all electrical aquarium appliances via a residual current protection device with a rated residual current of 30 mA maximum.

- If they are not being used, always disconnect all devices in the aquarium from the power supply before you install/remove any parts and before all cleaning and maintenance work.
- Protect the mains socket, mains plug and power supply unit from damp and wetness. A drip loop must be formed with the mains cable. This prevents any water running along the cable to the mains socket, which would result in a short-circuit.
- The electrical data of the appliance and its power supply unit must match the data from the power mains. This data is found on the type plate, the packaging and in these instructions.
- Do not attach multiple sockets or portable power supply units to the rear of the device.
- The device complies with the radio equipment directive 2014/53/EU. The full text of the EU declaration of conformity is available online here: www.eheim.com
- Only use the power supply unit supplied with the WiFi controller. If it needs to be replaced, then an original EHEIM power supply unit has to be used.

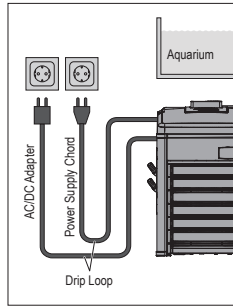

- The device contains the flammable coolant R290. Any work with it has to be performed by experienced expert personnel trained in the R290 gas managed process.
- The cooling circuit must not be damaged.
- When disposing of the appliance, proceed as described in the chapter Decommissioning and disposal.

Assembly and installation

Unpacking



CAUTION! Material damage.

- ▶ Take into account the weight of the device. Always use the recessed grips to carry the device.



Preserve the packaging for a safe future storage or transportation.

1. Open the packaging and remove the accessories.
2. Use the recessed grips to pull the device upwards and out of the packaging.
3. Remove the Styrofoam trays and plastic bags.
4. Ensure that the scope of delivery is complete.
5. Check all components for transport damage.

Installation site

- In order to ensure the intended and safe operation of the device, it must never be exposed to the elements or direct heat sources. The device can be used in ambient temperatures from 10°C to 38°C.
- The device always has to be placed below the water level of the aquarium. Note that the maximum installation height is 180 cm.

Preparation (☒E/F)

1. Place the cover ① onto the climate control unit.
2. Secure the cover with the wrench ② by tightening the screws on the left and the right a quarter turn clockwise.
3. Connect the WiFi controller ⑤ to the climate control unit with the RJ45 data cable ③.
4. Connect the WiFi controller to the ④ power supply unit.
5. Remove the plugs at the connection IN ⑥ and the connection OUT ⑦.



Keep the plugs. They can be used as transport protection to prevent the leaking of residual water.

Placement in the base cabinet of the aquarium or the cabinets (☒G/H/I)



Maintain a minimum distance of **at least 50 mm** to the walls and doors of the cabinet. Keep the ventilation openings free.

1. Choose an even surface for the placement of the device.
2. Saw a section ⑨ of approx. 200 × 200 mm (approx. 400 cm²) into the rear wall of the cabinet (for example) in order to ensure the fresh air supply and the laying of hoses and electrical installations.
3. Saw a section for receiving the warm exhaust air duct ⑩ into the cabinet ⑩ in order to ensure that the warm air of the device can leave the cabinet.



- Use the self-adhesive template for marking the opening.
- We recommend placing the opening for the warm exhaust air duct in the back wall of the cabinet. This allows the digital display to be clearly visible from the front. Please note the dimensions in the following table:

Warm exhaust air duct dimensions		
S	260 mm	
T	74 mm	
U	> 60 mm	
V	climacontrol+ S	343 mm
	climacontrol+ M	385 mm
	climacontrol+ L	427 mm

4. Following the hose installation, slide the device against the respective wall and push the warm exhaust air duct onto the device from behind through the opening.

Free-standing placement



Maintain a minimum distance of **at least 50 mm** to walls, furniture, etc. in order to ensure an optimal fresh air supply and the removal of warm air.

1. Choose an even surface for the placement of the device.

Installing the hoses (☒J/K)



CAUTION! Material damage.

- ▶ Only operate the device with filtered, clean water.



- Take note of the installation examples ☒B/C/D.
- In order to ensure an optimal and efficient circulation performance of the filter, we recommend operating aquarium filters and climate control units with separate water circuits (☒C).
- For a simpler installation, we recommend slightly greasing the connecting parts with Vaseline.

1. Guide the hose (Ø 16/22) through the hose clamp ⑫ and the hose lock ⑬.
2. Slide the union nut ⑭ onto the hose connecting piece ⑮.
3. Insert the seal ⑯ into the union nut.
4. Connect the hose to the hose connecting piece.



For a hose of Ø 19/27, first pull the reducing coupling ⑰ onto the hose connecting piece. Then connect the hose.

5. Secure the hose connection to the hose lock. Use pliers for this.

- Connect the pressure side of the filter and/or pump (return flow into the aquarium) with the connection **IN** of the climate control unit. Connect the return flow of the water to the aquarium to the connection **OUT** at the climate control unit.
- Tighten the union nuts of the two hose connecting pieces hand-tight. Do not use pliers!

Commissioning



CAUTION! Material damage.

- Do not operate the climate control unit without a water flow.
- Ensure that the water circuit has been established and the piping has been ventilated completely.

- Start the pump and/or filter in order to start the water circuit.
- Wait approx. 2 minutes to ensure the piping has been ventilated completely.
- Check to ensure that the hose connections ⑥/⑦ of the climate control unit are watertight (☒F).
- Insert the power supply unit ④ of the WiFi controller into the mains socket.
- Insert the mains plug ③ of the climate control unit into the mains socket. The display at the front says **OFF** (☒L).

Operation with WLAN connection



CAUTION! Material damage.

- Do not connect any devices other than the WiFi controller included in the scope of delivery.

System requirement

WLAN-enabled terminal device (smartphone, tablet, notebook etc.)

Creating the network

- Insert the power supply unit in the mains socket. The status LED ⑩ illuminates.



- The status LED flashes white: The network is being searched for or created.
- The status LED illuminates blue: A new network has been established.
- The display of the device shows the current water temperature.
- When it is first started, the compressor starts with a delay of 2 minutes.

Connecting to the WLAN network

- Open the network settings of your terminal device (smartphone, tablet, notebook etc.).
- Connect the terminal device to the WLAN network (SSID) **EHEIM clima XXXXXXXX**.
- Enter the network security key.



You can find the security key of the network on the label at the back of the WiFi controller. Alternatively, you can also scan the QR code 1 (see label) to establish the connection.

Calling up the website

- Open your web browser and enter the following address:
http://192.168.1.1



Alternatively, you can also scan the QR code 2 (see label) to open the software in the browser.

Initial configuration

- Select the desired language from the language selection and follow the instructions for the initial configuration.

Meaning of the status LED

- The status LED flashes white: The network is being searched for or created
- The status LED illuminates blue: The device has established a network.
- The status LED illuminates green: The device is connected to another EHEIM digital device

Reset



- Press the Reset button at the back of the WiFi controller ⑤ for approx. 8 – 10 seconds until the status LED ⑩ in the colour change unit lights up.



- When the status LED lights up green, the reset is complete. The network restores power to the appliance again.
- The network security key and QR code 1 are invalid. The network can be connected to without the network security key

Information on the display (☒L)

When it is in operation, the display of the device always shows the current water temperature.

Symbol meaning	
OFF	The device is switched off.
°C	The water temperature is measured in degrees Celsius.
°F	The water temperature is measured in degrees Fahrenheit.
	Flashes: Cooling mode is being prepared. Illuminated: Cooling is switched on. Climate control unit is cooling.
	Illuminated: Heating is switched on. Climate control unit heats.

Maintenance



DANGER! Electric shock!

- Prior to any maintenance, disconnect the power supply unit of the WiFi controller and the remove mains plug from the climate control unit.



CAUTION! Material damage.

- Do not use hard objects or aggressive cleaning agents for cleaning.
- All components are not dishwasher-resistant.



The following sections describe maintenance work necessary for optimum and fault-free operation. Regular maintenance prolongs the service life and assures functionality of the climate control unit over a long period.

Cleaning the air filter



Recommended maintenance

Clean the air filter ⑨ approx. every 2 – 3 weeks but at least once a month.

- Fold the plastic grilles ⑩ at the front side of the climate control unit forward.
- Remove the air filter and clean it with lukewarm water.
- Reinsert the dry air filter at the front side and close the plastic grille.

- i** Prior to disconnecting the hose lines from the climate control unit, stop the water circuit by turning off the pump and/or filter. Press the hose clamps  together to prevent water from leaking out.

Decommissioning and disposal

Storing and overwintering

-  1. Take the appliance out of the water circuit of the aquarium.
2. Clean the appliance
3. Store the appliance in a frost-proof place.

Disposal



When disposing of the appliance, pay attention to the relevant statutory regulations.

Information on the disposal of electrical and electronic appliances in the European Union: Within the European Union, disposal of electrically operated appliances is governed by national regulations that are based on the EU Directive 2012/19/EU on waste electrical and electronic equipment (WEEE). The appliance may no longer be disposed of with the municipal or household waste. The appliance will be accepted free of charge at municipal collection points or recycling centres. The product packaging is made up of recyclable materials. Dispose of them in an environmentally responsible manner and take them for recycling.

Clearing faults



DANGER! Electric shock!

- Before clearing faults, remove the mains plug and the switching power supply unit.

Fault	Possible cause	Remedy
The display does not switch on	No power supply	► Make sure that the mains plug has been plugged into the socket all the way
Display always says OFF	WiFi controller not operational	► Make sure that the power supply unit has been plugged into the socket fully ► Check whether the cable of the power supply unit is connected to the WiFi controller and has been plugged in fully
Insufficient water cooling or water heating, target temperature not reached	Insufficient water circuit	► Check whether the aquarium filter or the pump are working ► Check the hose installation for bends or constrictions. ► Clean the aquarium filter and/or pump ► Clean the piping
	Cooling or heating output too low for the amount of water	► Check the performance data (see technical data)
	Aquarium and/or piping insufficiently insulated or the hose lines are too long	► Insulate the piping or the walls of the aquarium ► Keep the hose lines as short as possible
	Increased flow resistance due to additional accessories in the hose system (e.g. CO ₂ reactors, UVC clarifiers or other units)	► Reduce the flow resistance ► Operate the climate control unit with a separate water circuit
	No warm exhaust air from the warm exhaust air duct	► Cooling compressor does not work properly Contact the EHEIM customer service: www.eheim.com

For other faults, please contact EHEIM Service.

Error messages



DANGER! Electric shock!

- Before clearing faults, remove the mains plug and the switching power supply unit.

Message	Possible cause	Remedy
P1	Water temperature sensor is defective	► Contact the EHEIM customer service: www.eheim.com
P2	Temperature sensor for the overheating protection is defective	► Contact the EHEIM customer service: www.eheim.com
HA	Water temperature is above the set target temperature	► Check whether the aquarium filter or the pump are working ► Check the hose installation for bends or constrictions ► Clean the aquarium filter and/or pump ► Clean the piping ► Check if the cooling function is switched on

Message	Possible cause	Remedy
HA2 (Overheating)	Air filter and/or ventilation grille dirty	▶ Clean the air filter
	Ambient temperature too high	▶ Make sure that the device is operated in an ambient temperature of no more than +38°C
	Ventilation system damaged	▶ Contact the EHEIM customer service: www.eheim.com
LA	Water temperature is below the set target temperature	▶ Check whether the aquarium filter or the pump are working ▶ Check the hose installation for bends or constrictions ▶ Clean the aquarium filter and/or pump ▶ Clean the piping ▶ Check if the heating function is switched on

For other faults, please contact EHEIM Service.

Technical data

climacontrol+ L		S	M	L
Type		3750	3751	3752
Aquarium size up to		500 l	1000 l	2000 l
Mains voltage/frequency		230 V / 50 Hz		
Power consumption (cooling mode)		260 W (230 V)	300 W (230 V)	400 W (230 V)
Cooling output: *				
Water temperature 25°C ¹	max.	500 l	1000 l	2000 l
Water temperature 12°C ²	max.	200 l	300 l	500 l
Noise level / 80 cm (cooling mode)		~47 – 50 dB	~50 – 53 dB	~51 – 54 dB
Power consumption (heating mode)		300 W		
Heating output Δt**		~15°C	~10°C	~6°C
Hose connection for hose Ø	IN OUT	Ø 16/22 mm / with reducing coupling 19/27 mm		
Water flow	min.	500 l/h		
	max.	800 l/h		
System pressure	max.	1 bar / 14.4 psi		
Wireless data transmission		WiFi 2.4GHz – IEEE802.11 b/g/n		
Safety key		WPA, WPA2, WPA/WPA2		
Emitted transmission power		≤ 16 ±2 dBm		
Frequency bands		Channel 1 – 11 / 2412 MHz – 2462 MHz		
Weight		17.0 kg	18.7 kg	19.7 kg
Dimensions (L×W×H)		310×310×447 mm	310×310×489 mm	310×310×531 mm
Power supply unit				
Type		7341218	7341458	7341438
Plug		EUR	UK	AUS
Input		100 – 240 V / 50/60 Hz / 0.4 A		
Output		5 V DC / 1 A / 5 W		

* = value calculation: 1× Aquarium with cover, room temperature 30°C, thermal load

¹ Model S and M = 0.3 W/l, Model L = 0.2 W/l,

² = 0.1 W/l

** = value calculation 1× Aquarium with cover, room temperature 20°C,

Δt = temperature difference: room temperature to water temperature

Spare parts

See page 3.

Mode d'emploi (traduction) Climatiseur pour aquarium climacontrol+





Consignes générales à destination de l'utilisateur

Informations sur l'utilisation du mode d'emploi







-  ▶ Le mode d'emploi doit être intégralement lu et compris par l'utilisateur, avant que ce dernier n'utilise l'appareil pour la première fois.
- ▶ Le mode d'emploi constitue une partie intégrante du produit, veuillez le conserver à portée de main.
- ▶ Joignez ce mode d'emploi quand vous transmettez l'appareil à un tiers.

Explication des symboles

Les symboles suivants sont apposés sur cet appareil :

-  L'appareil doit uniquement être utilisé à l'intérieur pour des domaines d'application aquaristiques.
-  Le climatiseur possède l'indice de protection I.
-  Le contrôleur WiFi possède l'indice de protection III.
-  L'appareil a été approuvé conformément aux prescriptions et directives nationales correspondantes, et il satisfait aux normes de l'UE.

Les symboles et mots-signaux suivants sont utilisés dans ce mode d'emploi :

-  **DANGER !**
Risque dû à un danger de nature générale pouvant entraîner des blessures graves ou la mort.
-  **DANGER !**
Risque d'électrocution pouvant entraîner des blessures graves ou la mort.
-  **DANGER !**
Danger en raison de l'utilisation de substances inflammables. La survenance d'un incendie peut entraîner des blessures graves ou la mort.
-  **AVERTISSEMENT !**
Risque de blessures éventuelles ou risque pour la santé.
-  **ATTENTION !**
Risque de dommages matériels.
-  **i** Conseils et informations utiles.

Convention topographique :

- ☒ **A** Référence à une illustration, ici référence à l'illustration A.
- ▶ Vous êtes invité à effectuer une manipulation.

Domaine d'application

EHEIM climacontrol+ est un climatiseur pour aquarium avec réglage électronique. Il permet la régulation constante de la température de l'eau.

L'appareil et toutes les pièces comprises dans le contenu de la livraison sont adaptés à une utilisation à des fins privées et doivent uniquement être utilisés :

- pour des aquariums
- pour la régulation de la température de l'eau dans des aquariums d'eau douce et d'eau de mer
- pour l'intérieur
- en respectant les caractéristiques techniques

Les restrictions suivantes s'appliquent à l'appareil :

-  · ne pas utiliser à des fins commerciales ou industrielles
- la température de l'eau ne doit pas dépasser 35°C
- ne convient pas à la régulation de la température de substances abrasives, inflammables, agressives, explosives ou d'eau potable
- ne jamais utiliser sans courant d'eau

Sécurité

Des dangers peuvent émaner de cet appareil pour les personnes et les biens matériels si ce dernier est utilisé de manière incorrecte ou non-conforme à la destination prévue, ou si les consignes de sécurité ne sont pas respectées.

Pour votre sécurité

-  · Conserver l'emballage de l'appareil et les pièces de petite taille hors de portée des enfants. Ces derniers ne savent pas comment les manipuler et peuvent se retrouver en danger (risque d'asphyxie !). Conserver hors de portée des animaux.
- Cet appareil n'est pas prévu pour une utilisation par des personnes (y compris les enfants) dont les facultés physiques, sensorielles ou intellectuelles sont limitées ou dont l'expérience et les connaissances sont insuffisantes, sauf si ces personnes sont surveillées ou qu'elles ont été formées à l'utilisation de l'appareil par une personne responsable de leur sécurité. Les enfants doivent être surveillés afin de s'assurer qu'ils ne jouent pas avec l'appareil.
- Uniquement pour le marché européen :
Cet appareil peut uniquement être utilisé par des enfants de plus de 3 ans, ainsi que par des personnes (y compris les enfants) dont les facultés physiques, sensorielles ou intellectuelles sont limitées ou dont l'expérience et les connaissances sont insuffisantes si ces personnes sont surveillées ou qu'elles ont été formées à l'utilisation sécurisée de l'appareil et qu'elles ont compris les dangers qui en résultent. Ne laissez pas les enfants jouer avec l'appareil. Les enfants ne sont pas autorisés à effectuer le nettoyage et la maintenance utilisateur, sauf s'ils sont surveillés.
- Effectuez une inspection visuelle avant d'utiliser l'appareil afin de vérifier si l'appareil et, en particulier, le câble secteur et le bloc d'alimentation sont intacts.
- N'utilisez pas l'appareil s'il ne fonctionne pas correctement ou s'il est endommagé.
- N'utilisez jamais le climatiseur resp. le contrôleur WiFi avec un câble secteur ou un bloc d'alimentation endommagé.
- Le câble du bloc d'alimentation ne peut pas être remplacé. En cas de détérioration du câble, le bloc d'alimentation doit être mis au rebut.
- Si le câble du climatiseur est endommagé, il doit être remplacé par un centre de service EHEIM autorisé ou un électricien qualifié.

- Ne tirez pas ou ne portez pas directement l'appareil par le câble secteur. Tirez toujours sur la fiche et non pas sur le câble ou sur l'appareil pour le séparer du secteur.
- N'insérez jamais vos doigts ou des objets par les fentes de la grille d'aération. Le contact avec la roue de ventilation peut entraîner des blessures.
- Effectuez exclusivement des travaux qui sont décrits dans cette notice.
- Protégez le câble secteur de la chaleur, l'huile et des arêtes tranchantes.
- Ne procédez jamais à des modifications techniques sur l'appareil.
- Utilisez uniquement des pièces de rechange et accessoires d'origine pour cet appareil.
- Les réparations doivent exclusivement être effectuées par un centre de S.A.V. EHEIM.



- Nous conseillons de protéger tous les appareils électriques d'aquariums par l'intermédiaire d'un disjoncteur de protection à courant de défaut, à un courant de défaut de calcul maximum de 30 mA.
- En règle générale, quand ils ne sont pas utilisés, débranchez du secteur tous les appareils de l'aquarium avant de monter ou démonter des pièces et avant tous travaux de nettoyage ou de maintenance.
- Protégez la prise, la fiche et le bloc d'alimentation de l'humidité. Formez impérativement une boucle d'égouttement avec le câble secteur. Cela empêche que l'eau s'écoulant éventuellement le long du câble atteigne la prise et occasionne ainsi un court-circuit.
- Les caractéristiques électriques de l'appareil et du bloc d'alimentation doivent coïncider avec les caractéristiques du secteur. Elles sont indiquées sur la plaque signalétique, l'emballage ou dans le présent mode d'emploi.
- Ne montez pas de prises multiples ou de blocs d'alimentation portables à l'arrière de l'appareil.
- L'appareil est conforme à la directive RED 2014/53/EU. Le texte complet de la Déclaration de conformité UE est accessible à l'adresse Internet suivante : www.eheim.com
- Utilisez uniquement le contrôleur WiFi avec le bloc d'alimentation fourni. Si un remplacement est nécessaire, il faut utiliser le bloc d'alimentation EHEIM original.

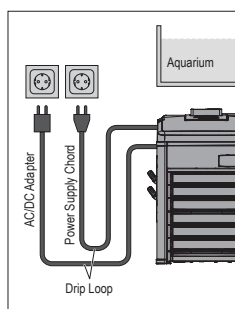

- L'appareil contient un fluide réfrigérant combustible R290. Les travaux doivent uniquement être réalisés par le personnel spécialisé expérimenté et formé en ce qui concerne la procédure de gestion du gaz R290.
- Le circuit de refroidissement ne doit pas être endommagé.
- Si l'appareil doit être mis au rebut, procédez comme décrit dans le chapitre Mise hors service et élimination.

Montage et installation

Déballage



ATTENTION ! Dommage matériel.

- ▶ Notez le poids de l'appareil. Portez toujours l'appareil par les deux poignées encastrées.



Conservez le matériel d'emballage pour un stockage ou un transport ultérieurs sûrs.

1. Ouvrez l'emballage et sortez les accessoires.
2. Retirez l'appareil de l'emballage par les poignées encastrées.
3. Retirez les coques en polystyrène et les sacs en plastique.
4. Vérifiez l'exhaustivité du contenu de livraison.
5. Vérifiez toutes les pièces quant à d'éventuels dommages survenus pendant le transport.

Lieu de montage

- Afin de garantir un fonctionnement conforme et sûr de l'appareil, celui-ci ne doit en aucun cas être soumis à des influences météorologiques ou à des sources de chaleur directes. L'appareil peut être utilisé dans une plage de température entre 10°C et 38°C.
- L'appareil doit toujours être placé en-dessous du niveau de l'eau dans l'aquarium. Pour cela, respectez également une hauteur de montage max. de 180 cm.

Préparation (☒E/F)

1. Placez le capot ① sur le climatiseur.
2. Fixez le capot avec la clé à vis ② en tournant les vis de gauche et de droite d'un quart dans le sens des aiguilles d'une montre.
3. Raccordez le contrôleur WiFi ⑤ au climatiseur via le câble de données RJ45 ③.
4. Raccordez le contrôleur WiFi au bloc d'alimentation ④.
5. Ôtez le bouchon de fermeture sur le raccordement IN ⑥ et le raccordement OUT ⑦.



Conservez les bouchons de fermeture. Vous pouvez utiliser ceux-ci en guise de sécurisations de transport contre l'eau résiduelle qui s'écoule.

Placement dans le sous-meuble d'aquarium resp. dans des meubles (☒G/H/I)



Respectez les distances minimales d'au moins 50 mm par rapport aux parois et portes des meubles. Gardez des ouvertures libres pour la ventilation et la sortie d'air.

1. Sélectionnez une surface plate pour le placement de l'appareil.
2. Sciez une portion ⑨ d'env. 200 x 200 mm (env. 400 cm²), p. ex. dans le fond du meuble afin de garantir l'arrivée d'air frais et pour la pose de l'installation de tuyauterie et de l'installation électrique.
3. Sciez une portion dans l'armoire ⑩ pour la pose du compartiment d'évacuation de l'air chaud ⑪ afin d'évacuer l'air chaud de l'appareil en-dehors du meuble.



- Utilisez le gabarit autocollant pour marquer l'évidement.
- Nous recommandons d'installer l'évitement pour le compartiment d'évacuation de l'air chaud à l'arrière du meuble. Ainsi, l'affichage numérique sera bien visible à l'avant. Ce faisant, veuillez prendre en compte les dimensions du tableau suivant :

Dimensions du compartiment d'évacuation de l'air chaud		
S	260 mm	
T	74 mm	
U	> 60 mm	
V	climacontrol+ S	343 mm
	climacontrol+ M	385 mm
	climacontrol+ L	427 mm

4. Après l'installation du tuyau, faites glisser l'appareil dans la paroi correspondante et insérez le compartiment d'évacuation de l'eau chaude sur l'appareil depuis l'arrière, en le faisant passer par l'évitement.

Placement libre

i Respectez les distances minimales **d'au moins 50 mm** par rapport aux parois, meubles, etc., afin de garantir une arrivée d'air frais et une évacuation de l'air chaud optimales.

1. Sélectionnez une surface plate pour le placement de l'appareil.

Installer les tuyaux (☒J/K)

! **ATTENTION ! Dommage matériel.**
 ▶ Faites uniquement fonctionner l'appareil avec de l'eau propre filtrée.

i · Notez les exemples d'installation ☒B/C/D.
 · Afin de garantir un débit de recyclage optimal et efficace du filtre, nous conseillons de faire fonctionner le filtre à aquarium et les climatiseurs avec des circuits hydrauliques séparés (☒C).
 · Pour une installation plus simple, nous recommandons de légèrement lubrifier les pièces de connexion avec de la vaseline.

1. Faites passer le tuyau (Ø 16/22) à travers la bride² et le dispositif de serrage du tuyau ³.
2. Enfoncez l'écrou-raccord ⁴ dans la buse du tuyau ⁶.
3. Placez le joint ⁵ dans l'écrou-raccord.
4. Raccordez le tuyau avec les buses du tuyau.

i Pour un tuyau Ø 19/27, tirez d'abord le manchon de réduction ⁷ sur les buses du tuyau. Ensuite, raccordez le tuyau.

5. Bloquez le raccordement du tuyau avec le dispositif de serrage du tuyau. Pour cela, utilisez une pince.
6. Raccordez le côté refoulement du filtre ou de la pompe (refoulement dans l'aquarium) avec le raccordement **IN** du climatiseur. Raccordez le refoulement d'eau vers l'aquarium avec le raccordement **OUT** sur le climatiseur.
7. Serrez les écrous-raccords à la main dans les deux buses du tuyau. N'utilisez pas de pince!

Mise en service

! **ATTENTION ! Dommage matériel.**
 ▶ Ne faites pas fonctionner le climatiseur sans écoulement d'eau.
 ▶ Assurez-vous que l'eau circule et que le système de conduite soit entièrement ventilé.

1. Branchez la pompe resp. le filtre afin d'activer la circulation de l'eau.
2. Attendez env. 2 minutes jusqu'à ce que le système de conduite soit entièrement ventilé.
3. Vérifiez l'étanchéité des raccords de tuyaux ⁶/⁷ du climatiseur (☒F).
4. Insérez le bloc d'alimentation ⁴ du contrôleur WiFi dans la prise secteur.
5. Insérez la fiche secteur ⁸ du climatiseur dans la prise secteur. L'écran à l'avant affiche **OFF** (☒L).

Utilisation avec une connexion WLAN

! **ATTENTION ! Dommage matériel.**
 ▶ Ne raccordez pas d'autres appareils hormis le contrôleur WiFi fourni dans le contenu de livraison.

Conditions système

Terminal compatible WLAN (smartphone, tablette, notebook, etc.)

Connexion au réseau

1. Insérez le bloc d'alimentation dans la prise secteur. La LED d'état ⁹ s'allume.

i · La LED d'état clignote en blanc : recherche de réseau ou connexion en cours
 · La LED d'état s'allume en bleu : une nouvelle connexion au réseau est établie
 · l'écran de l'appareil affiche la température actuelle de l'eau
 · lors du premier démarrage, le compresseur s'allume après 2 minutes

Connexion au réseau WLAN

2. Activez les réglages au réseau de votre terminal (smartphone, tablette, notebook, etc.).
3. Connectez votre terminal au réseau WLAN (SSID) **EHEIM clima XXXXXXXX**.
4. Saisissez la clé de sécurité réseau (key).

i Vous trouverez la clé de sécurité du réseau (Key) sur l'étiquette à l'arrière du contrôleur WiFi. Vous pouvez aussi scanner le QR-Code 1 (voir étiquette) pour établir la connexion.

Visite du site Internet

5. Ouvrez la page de votre navigateur puis saisissez l'adresse Internet suivante : **http://192.168.1.1**

i Vous pouvez aussi scanner le QR-Code 2 (voir étiquette) afin d'ouvrir le logiciel dans le navigateur.

Configuration initiale

6. Sélectionnez la langue de votre choix parmi les langues proposées puis suivez les instructions relatives à la configuration initiale.

Signification de la-LED d'état

· La LED d'état clignote en blanc : recherche de réseau ou connexion en cours
 · La LED d'état s'allume en bleu : l'appareil s'est connecté au réseau
 · La LED d'état s'allume en vert : l'appareil est connecté à un autre appareil numérique EHEIM



Réinitialisation

1. Appuyez sur la touche de réinitialisation à l'arrière du contrôleur WiFi ⁵ pendant environ 8 – 10 secondes jusqu'à ce que la LED d'état ⁹ s'allume en changeant de couleur.

i · La réinitialisation est terminée lorsque la LED d'état s'allume en vert. L'appareil crée de nouveau le réseau.
 · La clé de sécurité du réseau (Key) et le QR-Code 1 sont incorrects. La connexion au réseau est possible sans clé de sécurité du réseau (Key).

Affichage sur l'écran (☒L)

Pendant le fonctionnement, l'écran de l'appareil affiche toujours la température actuelle de l'eau.

Signification des symboles	
OFF	L'appareil est hors tension.
°C	La température de l'eau est mesurée en degrés Celsius.
°F	La température de l'eau est mesurée en degrés Fahrenheit.
	Clignote : le mode refroidissement est en cours de préparation. S'illumine : le refroidissement est activé. Le refroidisseur refroidit.
	S'illumine : le chauffage est allumé. Le climatiseur chauffe.

Maintenance



DANGER ! Électrocution !

- ▶ Avant tous les travaux de maintenance, débranchez le bloc d'alimentation du contrôleur WiFi et l'alimentation du climatiseur.



ATTENTION ! Dommage matériel.

- ▶ N'utilisez pas d'objets durs ou de produits agressifs pour le nettoyage.
- ▶ Toutes les pièces ne sont pas lavables au lave-vaisselle.



Les travaux de maintenance requis pour un fonctionnement optimal et irréprochable sont décrits dans les sections suivantes. Une maintenance régulière prolongera la durée de vie du refroidisseur et assurera le bon fonctionnement sur une longue période.

Nettoyage du filtre à air



Recommandation de maintenance

Nettoyez le filtre à air ⑩ env. toutes les 2-3 semaines et au moins une fois par mois.

1. Rabattez la grille en plastique ⑫ située à l'avant du climatiseur vers l'avant.

2. Enlevez le filtre à air et nettoyez le filtre à l'eau tiède.
3. Posez de nouveau le filtre à air sec à l'avant et fermez la grille en plastique.



Avant de débrancher les tuyaux du climatiseur, arrêtez la circulation de l'eau en désactivant la pompe resp. le filtre. Rapprochez les deux brides ⑬ afin d'éviter que l'eau s'écoule.

Mise hors service et élimination

Élimination/destruction



Pour éliminer l'appareil, respectez les prescriptions légales en vigueur.

Informations relatives à l'élimination des appareils électriques et électroniques au sein de la Communauté Européenne : au sein de la Communauté Européenne, l'élimination d'appareils électriques est règlementée par des prescriptions nationales basées sur la directive de l'UE 2012/19/UE relative aux appareils électroniques usagés (WEEE). Conformément à cette directive, l'appareil ne doit plus être éliminé avec les déchets communaux ou ménagers. L'appareil peut être déposé gratuitement auprès des points de collecte ou déchetteries municipaux. L'emballage du produit est composé de matériaux recyclables. Éliminez-le de manière écologique et déposez-le dans un point de recyclage.

Élimination des anomalies



DANGER ! Électrocution !

- ▶ Retirez la fiche secteur et le bloc d'alimentation avant le dépannage.

Dysfonctionnement	Cause possible	Remède
L'écran ne s'allume pas	Pas de courant	▶ Vérifiez si la fiche secteur est totalement insérée dans la prise
L'écran affiche OFF en permanence	Le contrôleur WiFi n'est pas prêt à fonctionner	▶ Vérifiez si le bloc d'alimentation est totalement inséré dans la prise ▶ Vérifiez si le câble du bloc d'alimentation est raccordé au contrôleur WiFi et entièrement inséré
Refroidissement ou réchauffement de l'eau insuffisant, la température de consigne n'est pas atteinte	Circulation insuffisante de l'eau	▶ Vérifiez si le filtre de l'aquarium ou la pompe fonctionnent ▶ Vérifiez la présence de plis et de rétrécissements de sections sur l'installation de tuyauterie ▶ Nettoyez le filtre de l'aquarium ou la pompe ▶ Nettoyez le système de tuyauterie
	La puissance de refroidissement ou de réchauffement est trop faible pour la quantité d'eau	▶ Vérifiez les données de puissance (voir Caractéristiques techniques)
	L'aquarium ou le système de tuyauterie ne sont pas suffisamment isolés ou les conduites de tuyauterie sont trop longues	▶ Isolez le système de tuyauterie ou les parois de l'aquarium ▶ Installez les conduites de tuyauterie de façon à ce que celles-ci soient aussi courtes que possible
	Résistances plus importantes à l'écoulement en raison d'accessoires supplémentaires dans le système de tuyauterie (p. ex. réacteurs CO ₂ , clarificateurs UVC ou autres groupes)	▶ Diminuez les résistances à l'écoulement ▶ Faites fonctionner le climatiseur via un circuit hydraulique séparé
Aucun air chaud ne s'échappe du compartiment d'évacuation de l'air chaud	▶ Le compresseur de refroidissement ne fonctionne pas correctement Adressez-vous au service clients EHEIM : www.eheim.com	

Pour tout autre dysfonctionnement, veuillez vous adresser au S.A.V. EHEIM.

Messages d'erreur (écran)



DANGER ! Électrocution !

- ▶ Retirez la fiche secteur et le bloc d'alimentation avant le dépannage.

Message	Cause possible	Remède
P1	Le capteur de température pour la température de l'eau est défectueux	▶ Adressez-vous au service clients EHEIM : www.eheim.com

Message	Cause possible	Remède
P2	Le capteur de température pour la protection anti-sur-chauffe est défectueux	► Adressez-vous au service clients EHEIM : www.eheim.com
HA	La température de l'eau est supérieure à la température de consigne définie	<ul style="list-style-type: none"> ► Vérifiez si le filtre de l'aquarium ou la pompe fonctionnent ► Vérifiez la présence de plis et de rétrécissements de sections sur l'installation de tuyauterie ► Nettoyez le filtre de l'aquarium ou la pompe ► Nettoyez le système de tuyauterie
HA2 (Surchauffe)	Le filtre à air et/ou la grille d'aération sont sales	► Nettoyez le filtre à air
	La température ambiante est trop élevée	► Assurez-vous que l'appareil fonctionne avec une température ambiante max. de +38°C
	Le système d'aération de l'appareil est endommagé	► Adressez-vous au service clients EHEIM : www.eheim.com
LA	La température de l'eau est inférieure à la température de consigne définie	<ul style="list-style-type: none"> ► Vérifiez si le filtre de l'aquarium ou la pompe fonctionnent ► Vérifiez la présence de plis et de rétrécissements de sections sur l'installation de tuyauterie ► Nettoyez le filtre de l'aquarium ou la pompe ► Nettoyez le système de tuyauterie
		► Vérifiez si la fonction de chauffage est activée

Pour tout autre dysfonctionnement, veuillez vous adresser au S.A.V. EHEIM.

Caractéristiques techniques

climacontrol+		S	M	L
Type		3750	3751	3752
Taille d'aquarium jusqu'à		500 l	1000 l	2000 l
Tension secteur/fréquence		230 V / 50 Hz		
Puissance absorbée (mode refroidissement)		260 W (230 V)	300 W (230 V)	400 W (230 V)
Puissance de refroidissement : *				
Température de l'eau 25°C ¹	max.	500 l	1000 l	2000 l
Température de l'eau 12°C ²	max.	200 l	300 l	500 l
Niveau sonore / 80 cm (mode refroidissement)		~47 – 50 dB	~50 – 53 dB	~51 – 54 dB
Puissance absorbée (mode chauffage)		300 W		
Performance de chauffage Δt**		~15°C	~10°C	~6°C
Raccord de tuyau pour Ø de tuyau	IN OUT	Ø 16/22 mm / avec manchon de réduction 19/27 mm		
Débit d'eau	min.	500 l/h		
	max.	800 l/h		
Pression du système	max.	1 bar / 14,4 psi		
Transmission des données sans fil		WiFi 2.4GHz – IEEE802.11 b/g/n		
Clé de sécurité		WPA, WPA2, WPA/WPA2		
Puissance d'émission		≤ 16 ±2 dBm		
Bandes de fréquences		Canal 1 – 11 / 2412 MHz – 2462 MHz		
Poids		17,0 kg	18,7 kg	19,7 kg
Dimensions (L x P x H)		310×310×447 mm	310×310×489 mm	310×310×531 mm
Bloc d'alimentation				
Type		7341218	7341458	7341438
Prise		EUR	UK	AUS
Entrée		100 – 240 V / 50/60 Hz / 0,4 A		
Sortie		5 V DC / 1 A / 5 W		

* = détermination des valeurs : 1× aquarium avec cache, température ambiante 30°C, charge thermique

¹ modèle S et M = 0,3 W/l, modèle L = 0,2 W/l,

² = 0,1 W/l

* = détermination des valeurs 1× aquarium avec cache, température ambiante 20°C,

Δt = différence de température entre la température ambiante et la température de l'eau

Pièces de rechange

Voir page 3.

Istruzioni per l'uso (traduzione) Condizionatore per acquari climacontrol+

Istruzioni per l'uso generali

Informazioni sull'uso delle istruzioni per l'uso

-  ▶ Prima di mettere in funzione l'apparecchio per la prima volta, è necessario leggere per intero e comprendere le istruzioni per l'uso.
- ▶ Considerare le istruzioni per l'uso come parte del prodotto e conservarle bene e a portata di mano.
- ▶ In caso di trasmissione dell'apparecchio a terzi, allegare le presenti istruzioni per l'uso.

Spiegazione dei simboli

Sull'apparecchio vengono impiegati i seguenti simboli:

 L'apparecchio deve essere utilizzato solo in ambienti interni e per impieghi acquaristici.

 Il condizionatore appartiene alla classe di isolamento I.

 Il controller WiFi appartiene alla classe di isolamento III.

 L'apparecchio è approvato secondo le rispettive norme e direttive nazionali e corrisponde alle norme UE.

Nelle presenti istruzioni per l'uso vengono utilizzati i simboli e le avvertenze seguenti:

 **PERICOLO!**
Pericolo dovuto a una fonte di pericolo generale che può provocare lesioni personali o la morte.

 **PERICOLO!**
Pericolo dovuto a scosse elettriche che possono provocare lesioni personali o la morte.

 **PERICOLO!**
Pericolo dovuto all'impiego di sostanze infiammabili. La propagazione di fiamme può provocare gravi lesioni fisiche o morte.

 **AVVERTENZA!**
Messa in guardia da una possibile lesione corporea o da un rischio per la salute

 **ATTENZIONE!**
Segnalazione del pericolo di danni materiali.

 Avvertenza con informazioni e suggerimenti utili.

Convenzioni di rappresentazione:

- ☒ **A** Rimando a una figura, qui rimando alla figura A
 - ▶ Viene richiesta un'azione da parte vostra.

Campo d'impiego

EHEIM climacontrol+ è un condizionatore a controllo elettronico per acquari. È adatto per la regolazione costante della temperatura dell'acqua.

L'apparecchio e tutte le parti fornite in dotazione sono destinati all'uso nel campo privato e devono essere usati esclusivamente:

- per scopi acquaristici
- per il controllo della temperatura dell'acqua in acquari di acqua dolce e marina
- in ambienti interni
- nel rispetto dei dati tecnici

Per l'apparecchio valgono le seguenti restrizioni:

-  · non utilizzare per scopi commerciali o industriali
- la temperatura dell'acqua non deve superare i 35 °C
- è vietato regolare la temperatura di liquidi corrosivi, facilmente infiammabili, aggressivi o esplosivi, generi alimentari nonché acqua potabile
- non utilizzarlo mai senza flusso d'acqua

Sicurezza

Questo apparecchio può costituire un pericolo per persone o beni materiali se non viene utilizzato correttamente o secondo la finalità d'impiego oppure se le avvertenze di sicurezza non vengono osservate.

Per la vostra sicurezza

-  · Non lasciare l'imballaggio dell'apparecchio in mano a bambini o a persone che non sono coscienti delle loro azioni in quanto può essere fonte di pericoli (pericolo di soffocamento!). Tenere lontano dagli animali.
- Questo apparecchio non è destinato all'uso da parte di persone (compresi i bambini) con ridotte capacità fisiche, sensoriali o mentali o mancanza di esperienza e conoscenza, a meno che non siano sorvegliati o abbiano ricevuto istruzioni sull'uso dell'apparecchio da una persona responsabile della loro sicurezza. I bambini dovrebbero essere sorvegliati per assicurarsi che non giochino con l'apparecchio.
- Solo per i mercati europei:
Questo apparecchio può essere utilizzato da bambini sopra gli 3 anni di età e da persone con capacità fisiche, sensoriali o mentali ridotte o che non dispongono di esperienza e cognizioni tecniche a condizione che vengano sorvegliate e siano state addestrate nell'uso corretto dell'apparecchio e siano in grado di capire i pericoli conseguenti. I bambini non possono giocare con l'apparecchio. Gli interventi di pulizia e manutenzione non possono essere eseguiti da bambini se questi non vengono sorvegliati.
- Prima dell'utilizzo, effettuare un controllo visivo per assicurare che l'apparecchio, in particolare il cavo di rete e l'alimentatore, non siano danneggiati.
- Non utilizzare l'apparecchio se non funziona correttamente o se è danneggiato.
- Non utilizzare mai il condizionatore o il controller WiFi con un cavo di rete o un alimentatore danneggiato.
- Non è possibile sostituire il cavo di rete dell'alimentatore. In caso di danneggiamento del cavo, l'alimentatore non potrà più essere utilizzato.
- Se il cavo di rete del condizionatore è danneggiato, deve essere sostituito da un centro di assistenza autorizzato EHEIM o da un elettricista qualificato.
- Non tirare o trasportare l'apparecchio per il cavo di rete. Per il disinserimento dalla rete elettrica, tirare sempre la spina e non il cavo o l'apparecchio.
- Non inserire in nessun caso le mani o oggetti attraverso le fessure della griglia di aerazione. Il contatto con la ventola può provocare lesioni.
- Eseguire solo lavori che sono stati descritti nelle presenti istruzioni.

- Proteggere il cavo di rete dal calore, dall'olio e da spigoli vivi.
- Non effettuare mai modifiche tecniche all'apparecchio.
- Utilizzare solo pezzi di ricambio e accessori originali per l'apparecchio.
- Le riparazioni possono essere eseguite esclusivamente da un punto di assistenza EHEIM.



- Consigliamo di proteggere tutti i dispositivi per acquari elettrici mediante un interruttore differenziale con una corrente nominale differenziale di intervento pari a max 30 mA.
- Per principio, staccare tutti gli apparecchi nell'acquario dalla rete elettrica, se non vengono utilizzati, prima di montare o smontare componenti e prima di tutti i lavori di pulizia e di manutenzione.
- Proteggere la presa, la spina di rete e l'alimentatore dall'umidità e dal bagnato. Formare assolutamente una curva di sgocciolamento con il cavo di rete. Questa impedisce che l'acqua che eventualmente scorre lungo il cavo possa arrivare alla presa e provocare un cortocircuito.
- I dati elettrici dell'apparecchio e dell'alimentatore devono corrispondere ai dati della rete elettrica. Questi dati sono riportati sulla targhetta, sulla confezione o nelle presenti istruzioni.
- Non applicare prese multiple o alimentatori portatili sul retro dell'apparecchio.
- L'apparecchio è conforme alla direttiva sulle apparecchiature radio 2014/53/UE. Il testo completo della dichiarazione di conformità UE è disponibile al seguente indirizzo Internet: www.eheim.com
- Utilizzare solo l'alimentatore fornito insieme al controller WiFi. Se è necessaria la sostituzione, deve essere utilizzato un alimentatore originale EHEIM.

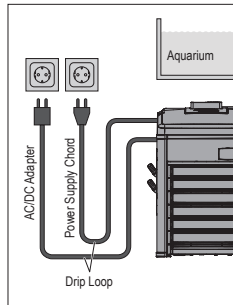

- L'apparecchio contiene refrigerante infiammabile R290. I lavori devono essere eseguiti esclusivamente da personale specializzato esperto e formato per le procedure di gestione del gas R290.
- Il circuito di refrigerante non deve essere danneggiato.
- Se è necessario smaltire l'apparecchio, procedere come descritto nel capitolo Messa fuori servizio e smaltimento.

Montaggio e installazione

Disimballaggio



ATTENZIONE! Danni materiali.

- ▶ Notare il peso dell'apparecchio. Trasportare sempre l'apparecchio per le due maniglie a incavo.



Conservare il materiale d'imballaggio per un successivo stoccaggio e trasporto sicuro.

1. Aprire la confezione ed estrarre gli accessori.
2. Tirare l'apparecchio per la maniglie a incavo e sollevarlo dalla confezione.
3. Rimuovere i gusci in polistirolo e i sacchetti di plastica.
4. Controllare la completezza della fornitura.
5. Verificare tutte le parti per eventuali danni da trasporto.

Luogo d'installazione

- Per assicurare un funzionamento sicuro dell'apparecchio secondo la sua destinazione d'uso, questo non deve mai essere esposto agli agenti atmosferici o a fonti di calore dirette. L'apparecchio può essere utilizzato in una gamma di temperatura ambiente da 10°C a 38°C.
- L'apparecchio deve essere sempre posizionato a un livello inferiore a quello dell'acqua nell'acquario. In tal caso è necessario osservare la massima altezza di installazione di 180 cm.

Preparazione (E/F)

1. Posizionare la calotta ① sul condizionatore.
2. Fissare la calotta con la chiave per dadi ② girando le viti a sinistra e a destra di un quarto di giro in senso orario.
3. Collegare il controller WiFi ⑤ tramite il cavo dati RJ45 ③ con il condizionatore.
4. Collegare il controller WiFi con l'alimentatore ④.
5. Rimuovere i tappi sulla connessione IN ⑥ e sulla connessione OUT ⑦.



Conservare i tappi. Questi possono essere utilizzati come sicurezze per il trasporto per evitare la fuoriuscita di acqua residua.

Posizionamento nel mobiletto di supporto dell'acquario o in armadi (G/H/I)



Osservare le distanze minime di **almeno 50 mm** dalle pareti e ante dell'armadio. Tenere libere le aperture di ventilazione e di scarico.

1. Selezionare una superficie piana per il posizionamento dell'apparecchio.
2. Praticare un'apertura ⑨ di circa 200 × 200 mm (ca. 400 cm²) ad es. nella parete posteriore dell'armadio per garantire l'apporto di aria fresca e la posa dei tubi flessibili e dell'installazione elettrica.
3. Praticare un'apertura nell'armadio ⑩ per accogliere la condotta dell'aria calda di scarico ⑪, per convogliare l'aria calda dell'apparecchio fuori dall'armadio.



Utilizzare la dima autoadesiva per marcare l'incavo. Consigliamo di realizzare l'incavo per la condotta dell'aria calda di scarico nella parete posteriore dell'armadio. In questo modo il display digitale sarà ben visibile dalla parte anteriore. Notare le dimensioni nella tabella seguente:

Misure condotta dell'aria calda di scarico		
S	260 mm	
T	74 mm	
U	> 60 mm	
V	climacontrol+ S	343 mm
	climacontrol+ M	385 mm
	climacontrol+ L	427 mm

4. Dopo l'installazione dei tubi flessibili, spingere l'apparecchio sulla parete corrispondente e inserire la condotta dell'aria calda di scarico da dietro attraverso l'incavo sull'apparecchio.

Posizionamento indipendente



Osservare le distanze minime di **almeno 50 mm** da pareti, mobili o simili, per garantire un apporto di aria fresca e uno scarico dell'aria calda ottimali.

1. Selezionare una superficie piana per il posizionamento dell'apparecchio.

Installare i tubi flessibili (☒J/K)



ATTENZIONE! Danni materiali.

- Far funzionare l'apparecchio solo con acqua filtrata e pulita.



- Osservare gli esempi di installazione ☒B/C/D.
- Per garantire una capacità di circolazione ottimale ed efficiente del filtro, consigliamo di far funzionare i filtri per acquari e i condizionatori con circuiti d'acqua separati (☒C).
- Per semplificare l'installazione, consigliamo di ingrassare leggermente gli elementi di collegamento con vaselina.

1. Introdurre il tubo flessibile (Ø 16/22) attraverso la cravatta fermatubi ⑫ e il fermatubo di sicurezza ⑬.
2. Far scorrere il dado a risvolto ⑭ sul raccordo per tubo flessibile ⑯.
3. Inserire la guarnizione ⑰ nel dado a risvolto.
4. Collegare il tubo flessibile con il raccordo per tubo flessibile.



Con un Ø del tubo flessibile di 19/27, applicare prima il manicotto riduttore ⑰ sul raccordo per tubo flessibile. In seguito collegare il tubo flessibile.

5. Fissare il raccordo per tubo flessibile con il fermatubo di sicurezza. A tale scopo utilizzare una pinza.
6. Collegare il lato di pressione del filtro o della pompa (ritorno nell'acquario) alla connessione **IN** del condizionatore. Collegare il ritorno dell'acqua all'acquario alla connessione **OUT** del condizionatore.
7. Stringere a mano i dadi a risvolto dei due raccordi per tubo flessibile. Non utilizzare una pinza!

Messa in funzione



ATTENZIONE! Danni materiali.

- Non far funzionare il condizionatore senza flusso d'acqua.
- Assicurarsi che il circuito dell'acqua sia stabilito e che il sistema di tubature sia completamente sfiato.

1. Mettere in funzione la pompa o il filtro per stabilire il circuito dell'acqua.
2. Attendere circa 2 minuti fino allo sfiato completo del sistema di tubature.
3. Verificare i raccordi portagomma ⑥/⑦ del condizionatore per assicurarne la tenuta (☒F).
4. Inserire l'alimentatore ④ del controller WiFi nella presa di rete.
5. Inserire la spina elettrica ③ del condizionatore nella presa di rete. Il display sul lato anteriore indica **OFF** (☒L).

Comando con connessione WLAN



ATTENZIONE! Danni materiali.

- Non collegare altri apparecchi all'infuori del controller WiFi fornito in dotazione.

Requisiti di sistema

Terminale compatibile WLAN (smartphone, tablet, notebook ecc.)

Creazione della rete

1. Inserire la spina dell'alimentatore nella presa elettrica. Il LED di stato ⑩ è acceso.



- Il LED di stato lampeggia con luce bianca: la rete viene cercata o creata
- Il LED di stato si accende con luce blu: è stata creata una nuova rete

- il display dell'apparecchio indica l'attuale temperatura dell'acqua
- al primo avvio, il compressore si accende con un ritardo di 2 minuti

Collegamento alla rete WLAN

2. Aprire le impostazioni di rete del proprio terminale (smartphone, tablet, notebook ecc.).
3. Collegare il terminale con la rete WLAN (SSID) **EHEIM clima XXXXXXXX**.
4. Inserire la chiave di sicurezza della rete (key).



La chiave di sicurezza della rete (key) è indicata sull'etichetta presente sul lato posteriore del controller WiFi. Alternativamente è anche possibile scansionare il codice QR 1 (vedere etichetta) per stabilire la connessione.

Richiamo del sito web

5. Aprire il proprio browser web e inserire il seguente indirizzo web: **http://192.168.1.1**



Alternativamente è anche possibile scansionare il codice QR 2 (vedere etichetta) per aprire il software nel browser.

Configurazione iniziale

6. Selezionare la lingua desiderata dal selettore di lingua e seguire le istruzioni per la configurazione iniziale.

Significato LED di stato

- Il LED di stato lampeggia con luce bianca: la rete viene cercata o creata
- Il LED di stato si accende con luce blu: l'apparecchio ha creato una rete
- Il LED di stato si accende con luce verde: l'apparecchio è collegato con un altro apparecchio EHEIMdigital

Reset (ripristino)

1. Toccare il pulsante di reset sul lato posteriore del controller WiFi ⑤ per ca. 8 – 10 secondi finché il LED di stato ⑩ si accende cambiando colore ad intervalli regolari.



- Il ripristino è completato una volta che il LED di stato si illumina con luce verde. L'apparecchio ristabilisce la rete.
- La chiave di sicurezza della rete (key) e il codice QR 1 non sono validi. La connessione alla rete è possibile anche senza relativa chiave di sicurezza (key)

Indicazioni sul display (☒L)

Nella modalità di esercizio, il display indica continuamente l'attuale temperatura dell'acqua.

Significato dei simboli	
OFF	L'apparecchio è spento.
°C	La temperatura dell'acqua viene misurata in gradi Celsius.
°F	La temperatura dell'acqua viene misurata in gradi Fahrenheit.
	Lampeggia: la modalità di raffreddamento viene preparata. Acceso: il raffreddamento è acceso. Il condizionatore raffredda.
	Acceso: il riscaldamento è acceso. Il condizionatore riscalda.

Manutenzione



PERICOLO! Scossa elettrica!

- Prima di tutti i lavori di manutenzione, staccare l'alimentatore del controller WiFi e la spina elettrica del condizionatore.

**ATTENZIONE! Danni materiali.**

- ▶ Per la pulizia, non utilizzare oggetti duri o detergenti aggressivi.
- ▶ Nessuna delle parti è lavabile in lavastoviglie.



Nelle sezioni successive sono descritti lavori di manutenzione che sono necessari per un funzionamento ottimale e privo di disturbi. Una manutenzione regolare prolunga la durata e assicura il funzionamento del condizionatore per un lungo periodo.

Pulizia del filtro dell'aria**Consigli per la manutenzione**

Pulire il filtro dell'aria  ca. ogni 2 – 3 settimane, ma almeno una volta al mese.

1. Piegare in avanti la griglia di plastica  sul lato anteriore del condizionatore.
2. Rimuovere il filtro dell'aria e pulire il filtro con acqua tiepida.
3. Reinscrivere il filtro dell'aria asciutto sul lato anteriore e chiudere la griglia di plastica.



Prima di staccare le tubazioni flessibili dal condizionatore, interrompere il circuito dell'acqua spegnendo la pompa o il filtro. Comprimerle le due cravatte fermatubi  per impedire la fuoriuscita d'acqua.

Messa fuori servizio e smaltimento**Smaltimento**

In caso di smaltimento dell'apparecchio, osservare le rispettive normative di legge.

Informazione sullo smaltimento di apparecchi elettrici ed elettronici nella comunità europea: All'interno dell'Unione Europea, lo smaltimento di apparecchi elettrici viene stabilito da norme nazionali che sono basate sulla direttiva UE 2012/19/UE sui rifiuti di apparecchiature elettriche ed elettroniche (RAEE). Di conseguenza, l'apparecchio non deve più essere smaltito insieme ai rifiuti comunali o domestici. L'apparecchio viene preso in consegna gratuitamente dai punti di raccolta o centri di riciclaggio comunali. L'imballaggio del prodotto è composto da materiali riciclabili. Questi devono essere smaltiti nel rispetto dell'ambiente e riciclati.

Eliminazione di guasti**PERICOLO! Scossa elettrica!**

- ▶ Prima dell'eliminazione di guasti, staccare la spina elettrica e l'alimentatore a commutazione a spina.

Guasto	Possibile causa	Rimedio
Il display non si accende	Nessuna alimentazione elettrica	<ul style="list-style-type: none"> ▶ Controllare se la spina elettrica è completamente inserita nella presa di rete
Il display indica continuamente OFF	Il controller WiFi non è pronto per l'esercizio	<ul style="list-style-type: none"> ▶ Verificare se l'alimentatore è completamente inserito nella presa di rete ▶ Verificare se il cavo dell'alimentatore è collegato con il controller WiFi e completamente inserito.
Raffreddamento dell'acqua insufficiente o temperatura nominale non raggiunta	Circuito dell'acqua insufficiente	<ul style="list-style-type: none"> ▶ Verificare se il filtro dell'acquario o la pompa è in funzione ▶ Verificare l'installazione dei tubi flessibili per controllare che non ci siano piegature o strozzature. ▶ Pulire il filtro dell'acquario o la pompa ▶ Pulire il sistema di tubature
	Potenza frigorifera o calorifica insufficiente per la quantità d'acqua	<ul style="list-style-type: none"> ▶ Verificare i dati sulle prestazioni (vedi dati tecnici)
	Acquario e/o sistema di tubature isolati in modo insufficiente o tubazioni flessibili troppo lunghe	<ul style="list-style-type: none"> ▶ Isolare il sistema di tubature o le pareti degli acquari ▶ Installare le tubazioni flessibili in modo che siano il più corte possibile
	Maggiori restringimenti del flusso a causa di accessori aggiuntivi nel sistema di tubature (ad es. reattori di CO ₂ , depuratori UVC o unità simili)	<ul style="list-style-type: none"> ▶ Ridurre i restringimenti del flusso ▶ Far funzionare il condizionatore tramite un circuito dell'acqua separato
	Nessun'aria di scarico dalla condotta dell'aria calda di scarico	<ul style="list-style-type: none"> ▶ Il compressore di refrigerazione non funziona correttamente. Rivolgersi al servizio clienti EHEIM: www.eheim.com

In caso di altri guasti, rivolgersi all'assistenza EHEIM.

Messaggi di errore (display)**PERICOLO! Scossa elettrica!**

- ▶ Prima dell'eliminazione di guasti, staccare la spina elettrica e l'alimentatore a commutazione a spina.

Messaggio	Possibile causa	Rimedio
P1	Il sensore di temperatura per la temperatura dell'acqua è difettoso	▶ Rivolgersi al servizio clienti EHEIM: www.eheim.com
P2	Il sensore di temperatura per la protezione antisurriscaldamento è difettoso	▶ Rivolgersi al servizio clienti EHEIM: www.eheim.com

Messaggio	Possibile causa	Rimedio
HA	La temperatura dell'acqua è superiore alla temperatura nominale impostata	<ul style="list-style-type: none"> ▶ Verificare se il filtro dell'acquario o la pompa è in funzione ▶ Verificare l'installazione dei tubi flessibili per controllare che non ci siano piegature o strozzature. ▶ Pulire il filtro dell'acquario o la pompa ▶ Pulire il sistema di tubature
HA2 (Surriscaldamento)	Filtro dell'aria e/o griglia di aerazione imbrattati	▶ Pulire il filtro dell'aria
	Temperatura ambiente troppo alta	▶ Assicurarsi che l'apparecchio venga fatto funzionare con una temperatura ambiente massima di +38°C
	Sistema di ventilazione dell'apparecchio danneggiato	▶ Rivolgersi al servizio clienti EHEIM: www.eheim.com
LA	La temperatura dell'acqua è inferiore alla temperatura nominale impostata	<ul style="list-style-type: none"> ▶ Verificare se il filtro dell'acquario o la pompa è in funzione ▶ Verificare l'installazione dei tubi flessibili per controllare che non ci siano piegature o strozzature. ▶ Pulire il filtro dell'acquario o la pompa ▶ Pulire il sistema di tubature
		▶ Verificare se la funzione di riscaldamento è attivata

In caso di altri guasti, rivolgersi all'assistenza EHEIM.

Dati tecnici

climacontrol+ L		S	M	L
Tipo		3750	3751	3752
Dimensione dell'acquario fino a		500 l	1000 l	2000 l
Tensione di rete/Frequenza		230 V / 50 Hz		
Potenza assorbita (modalità di raffreddamento)		260 W (230 V)	300 W (230 V)	400 W (230 V)
Potenza frigorifera: *				
Temperatura dell'acqua 25°C ¹	max	500 l	1000 l	2000 l
Temperatura dell'acqua 12°C ²	max	200 l	300 l	500 l
Livello di rumore / 80 cm (modalità di raffreddamento)		~47 – 50 dB	~50 – 53 dB	~51 – 54 dB
Potenza assorbita (modalità di riscaldamento)		300 W		
Potenza calorifera Δt**		~15°C	~10°C	~6°C
Raccordo portagomma per Ø del tubo flessibile	IN	Ø 16/22 mm / con manicotto riduttore 19/27 mm		
	OUT			
Flusso d'acqua	min.	500 l/h		
	max	800 l/h		
Pressione del sistema	max	1 bar / 14,4 psi		
Modalità di trasferimento wireless dei dati		WiFi 2.4 GHz – IEEE802.11 b/g/n		
Chiave di sicurezza		WPA, WPA2, WPA/WPA2		
Potenza di trasmissione irradiata		≤ 16 ±2 dBm		
Bande di frequenza		Canale 1 – 11 / 2412 MHz – 2462 MHz		
Peso		17,0 kg	18,7 kg	19,7 kg
Ingombri (L×P×A)		310×310×447 mm	310×310×489 mm	310×310×531 mm
Alimentatore				
Tipo		7341218	7341458	7341438
Spina		EUR	UK	AUS
Ingresso		100 – 240 V / 50/60 Hz / 0,4 A		
Uscita		5 V CC / 1 A / 5 W		

* = Determinazione dei valori: 1× acquario con copertura, temperatura ambiente 30°C, inquinamento termico

¹ Modello S e M = 0,3 W/l, modello L = 0,2 W/l,

² = 0,1 W/l

** = Determinazione dei valori 1× Acquario con copertura, temperatura ambiente 20°C,

Δt = Differenza di temperatura tra la temperatura ambiente e la temperatura dell'acqua

Pezzi di ricambio

Vedi a pagina 3.

Manual de instrucciones (traducción) Climatizador para acuarios climacontrol+

Indicaciones generales

Información sobre cómo utilizar el manual de instrucciones



- ▶ Antes de poner en marcha el aparato por primera vez, tiene que haber leído y entendido el manual de instrucciones.
- ▶ El manual de instrucciones es parte integrante del producto y se tiene que guardar en lugar seguro y accesible.
- ▶ Por eso, si traspasa el producto a otra persona entréguele también el manual de instrucciones.

Símbolos

En el aparato se utilizan los símbolos descritos a continuación:



Los aparatos solo pueden utilizarse en interiores para aplicaciones en acuarios.



El climatizador posee la clase de protección I.



El controlador WiFi posee la clase de protección III.



Este aparato ha sido autorizado con arreglo a las normas y directrices nacionales aplicables y es conforme con las normas de la UE.

En este manual de instrucciones se emplean los siguientes símbolos y advertencias:



¡PELIGRO!

Peligro derivado de un foco de peligro general que puede tener como consecuencia lesiones graves o la muerte.



¡PELIGRO!

Peligro de electrocución, que puede tener como consecuencia lesiones graves o la muerte.



¡PELIGRO! Peligro por el uso de sustancias inflamables. Posibles lesiones físicas graves o la muerte como consecuencia de un incendio.



¡ADVERTENCIA!

Peligro de lesiones o de otros riesgos para la salud.



¡ATENCIÓN!

Este símbolo indica que existe peligro de daños materiales.



Este símbolo señala información y recomendaciones útiles.

Presentación de las indicaciones:

- ☞ **A** Este símbolo remite a figuras, aquí a la Figura A.
 - ▶ Este símbolo insta a realizar una acción.

Ámbito de aplicación

El EHEIM climacontrol+ es un climatizador con control electrónico para acuarios. Es adecuado para el control constante de la temperatura del agua.

El aparato y los componentes contenidos en el volumen de suministro están diseñados para su uso en el ámbito privado y solo pueden utilizarse:

- en acuarios
- para el climatizar el agua en acuarios de agua dulce y salada
- en espacios interiores
- conforme a lo especificado en los datos técnicos

Sobre el aparato rigen las siguientes restricciones:



- no es apto para su uso industrial o comercial
- la temperatura del agua no puede ser superior a 35°C
- no apto para climatizar medios corrosivos, fácilmente inflamables, agresivos o explosivos, alimentos o agua potable
- no utilizar nunca sin circulación de agua

Seguridad

Este aparato puede conllevar peligro para las personas y las cosas si se utiliza de forma indebida o no conforme con su finalidad de uso o si no se respetan las indicaciones de seguridad.

Para su seguridad



- Mantenga el embalaje y las piezas pequeñas del producto lejos del alcance de los niños y de las personas que no son conscientes de sus acciones, puesto que su manipulación puede entrañar riesgos (¡peligro de asfixia!). Mantenga el aparato alejado de los animales.
- Este aparato no debe ser utilizado por personas (incluidos niños) con alguna disminución física, sensorial o mental, o bien sin experiencia o sin el conocimiento suficiente, a menos que sean vigiladas por otra persona responsable de su seguridad o hayan sido instruidas por ésta en el uso del aparato. Vigile a los niños para impedir que jueguen con el aparato.
- Solo para mercados europeos:
Este aparato también puede ser utilizado por niños a partir de 3 años y por personas con disminución de sus facultades físicas, sensoriales o psíquicas o por personas inexpertas, siempre y cuando lo hagan bajo supervisión o se les haya instruido sobre la manipulación segura del aparato y sobre sus posibles riesgos. No deje que los niños jueguen con el aparato. La limpieza y el mantenimiento del aparato no pueden ser realizados por niños, a menos que lo hagan bajo supervisión.
- Antes de poner en marcha el aparato realice un examen visual para asegurarse de que no presenta daños, en especial el cable de red y la fuente de alimentación.
- No utilice el aparato si no funciona debidamente o si presenta algún daño.
- No utilice nunca el climatizador ni el controlador WiFi con un cable de red o una fuente de alimentación que presenten daños.
- El cable de red de la fuente de alimentación no se puede cambiar por otro. Si el cable se daña, se tiene que desechar la fuente de alimentación.
- Si el cable de red del climatizador está dañado deberá cambiarlo un centro de servicio técnico autorizado por EHEIM o un electricista cualificado.
- No traslade ni arrastre el aparato sujetándolo por el cable de red. Para desconectar el aparato de la red eléctrica, tire siempre del enchufe y no del cable o del aparato.
- No introduzca nunca los dedos ni objetos por las ranuras de la rejilla de ventilación. El contacto con el rodete del ventilador puede provocar lesiones.

- Realice solo los trabajos descritos en este manual.
- Proteja el cable de red del calor, el aceite y las aristas cortantes.
- No realice nunca modificaciones técnicas en el aparato.
- Utilice únicamente accesorios y recambios originales para el aparato.
- Las reparaciones solo las puede llevar a cabo un servicio técnico oficial de EHEIM.



- Recomendamos proteger todos los aparatos eléctricos para acuarios mediante un dispositivo de protección diferencial con una sensibilidad nominal de 30 mA como máximo.
- Desconecte de la corriente todos los aparatos del acuario cuando no los utilice, antes de montar o desmontar algún componente y antes de realizar cualquier trabajo de limpieza y mantenimiento.
- Proteja la toma de corriente, el enchufe y la fuente de alimentación de la humedad. Haga un lazo antigoteo con el cable de red. De este modo evitará que el agua pueda resbalar por el cable hasta la toma de corriente y provocar un cortocircuito.
- Los datos eléctricos del aparato y de la fuente de alimentación tienen que coincidir con los datos de la red eléctrica. Encontrará estos datos en la placa de características, en el embalaje o en este manual de instrucciones.
- No coloque enchufes múltiples o fuentes de alimentación portátiles en la parte trasera de la unidad.
- El aparato es conforme con la Directiva 2014/53/UE sobre equipos radioeléctricos. El texto completo de la declaración de conformidad UE está disponible en la siguiente dirección de internet: www.eheim.com
- Utilice únicamente la fuente de alimentación suministrada con el controlador WiFi. Si es necesario cambiarla, debe utilizarse una fuente de alimentación original de EHEIM.

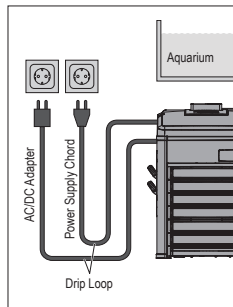

- El aparato contiene el refrigerante inflamable R290. Los trabajos deben ser realizados únicamente por personal experimentado y formado en el procedimiento de gestión de los gases R290.
- El del refrigerante no puede sufrir daños.
- Si el aparato tiene que ser eliminado, proceda como se describe en el capítulo Puesta fuera de servicio y eliminación de residuos.

Montaje e instalación

Desembalaje



¡ATENCIÓN! Peligro de daños materiales.

- ▶ Tenga en cuenta el peso del aparato. Utilice las zonas de agarre para desplazar el aparato.



Guarde el material de embalaje para un almacenamiento o transporte seguro.

1. Abra el embalaje y extraiga los accesorios.
2. Extraiga el equipo del embalaje sujetándolo por las zonas de agarre.
3. Retire las capas de poliestireno y las bolsas de plástico.
4. Compruebe que no falta ningún componente.
5. Inspeccione todos los componentes para comprobar que no han sufrido daños durante el transporte.

Lugar de instalación

- Para garantizar un funcionamiento del aparato seguro y de acuerdo con su uso previsto, no debe exponerse nunca a los efectos de la intemperie ni a la acción de fuentes de calor directas. El aparato se puede utilizar a una temperatura ambiente de entre 10°C y 38°C.
- El aparato debe colocarse siempre por debajo del nivel del agua del acuario. Respete la altitud de instalación máxima de 180 cm.

Preparación (☒E/F)

1. Coloque la cubierta ① en el climatizador.
2. Fije la cubierta con la llave fija ② girando los tornillos a la izquierda y a la derecha un cuarto de vuelta en el sentido de las agujas del reloj.
3. Conecte el controlador WiFi ⑤ al climatizador a través del cable de datos RJ45 ③.
4. Conecte el controlador WiFi con la fuente de alimentación ④.
5. Retire los tapones de cierre de la conexión IN ⑥ y de la conexión OUT ⑦.



Conservar los tapones de cierre. Puede utilizarlos como protección para el transporte contra las fugas de agua residual.

Colocación en el mueble del acuario o en armarios (☒G/H/I)



Respete las distancias mínimas de **al menos 50 mm** con respecto a las paredes y puertas del armario. Deje libres los orificios de ventilación.

1. Elija una superficie plana para la colocación del aparato.
2. Corte un hueco ⑨ de aprox. 200 × 200 mm (unos 400 cm²), por ejemplo, en la pared trasera del armario, para garantizar la entrada de aire y el paso de la manguera y la instalación eléctrica.
3. Corte un hueco en el armario ⑩ para alojar el conducto de salida de aire caliente ⑪ que permite conducir el aire caliente del aparato fuera del armario.



- Utilice la plantilla adhesiva para marcar el recorte.
- Recomendamos instalar el conducto de salida de aire caliente en la pared trasera del armario. De ese modo la pantalla digital se podrá ver claramente desde el frente. Respete las medidas indicadas en la tabla siguiente:

Dimensiones del conducto de salida de aire caliente		
S	260 mm	
T	74 mm	
U	> 60 mm	
V	climacontrol+ S	343 mm
	climacontrol+ M	385 mm
	climacontrol+ L	427 mm

4. Después de instalar la manguera empuje el aparato junto a la pared correspondiente e inserte el conducto de salida de aire caliente desde atrás a través del hueco en la unidad.

Colocación sin fijación



Respete las distancias mínimas **de al menos 50 mm** de las paredes, muebles o similares para garantizar la entrada de aire y la evacuación de aire caliente óptimas.

1. Elija una superficie plana para la colocación del aparato.

Instalación de las mangueras (☒J/K)



¡ATENCIÓN! Peligro de daños materiales.

- ▶ Utilice el aparato solo con agua filtrada y limpia.

- i** · Utilice como referencia los ejemplos de instalación **B/C/D**.
- Para garantizar un rendimiento óptimo y eficaz de circulación del filtro se recomienda hacer funcionar los filtros y los climatizadores de acuario con circuitos de agua separados (**C**).
- Recomendamos lubricar ligeramente las piezas de conexión con vaselina para facilitar la instalación.

1. Pase la manguera (Ø 16/22) por la pinza y por el sistema de retención de la manguera .
2. Coloque la tuerca racor en el racor de manguera .
3. Coloque la junta en la tuerca racor.
4. Conecte la manguera con el racor de manguera.

- i** Con mangueras de Ø 19/27 tire primero del manguito reductor sobre la boquilla de la manguera. Luego conecte la manguera.

5. Asegure la conexión de la manguera con el sistema de retención de manguera. Utilice unos alicates.
6. Conecte el lado de presión del filtro o de la bomba (retorno al acuario) a la conexión **IN** del acondicionador de aire. Conecte el retorno de agua del acuario a la conexión **OUT** del climatizador.
7. Apriete a mano las tuercas racor de los dos racores de manguera. ¡No utilice alicates!

Puesta en marcha

- !** **¡ATENCIÓN! Peligro de daños materiales.**
 - ▶ No utilice el climatizador sin circulación de agua.
 - ▶ Asegúrese de que se ha creado el circuito de agua y de que se ha purgado de aire toda el sistema de conductos

1. Ponga en marcha la bomba y el filtro para crear el circuito de agua.
2. Espere unos 2 minutos hasta que el sistema de conductos se haya purgado por completo.
3. Compruebe la estanqueidad de las conexiones de manguera del climatizador (**F**).
4. Enchufe la fuente de alimentación del controlador WiFi a la toma de corriente.
5. Enchufe la fuente de alimentación del climatizador a la toma de corriente. La pantalla del panel frontal muestra **OFF** (**L**).

Uso con conexión WLAN

- !** **¡ATENCIÓN! Peligro de daños materiales.**
 - ▶ No conecte ningún otro dispositivo excepto el controlador WiFi incluido en el volumen de suministro.

Requisitos del sistema

Dispositivo con conexión WLAN (teléfono móvil, tableta, portátil, etc.)

Establecer la conexión a red

1. Enchufe de nuevo la fuente de alimentación a la corriente. El LED de estado se ilumina.

- i** · El LED de estado se ilumina en blanco: buscando y estableciendo conexión a red
- El LED de estado se ilumina en azul: se ha establecido una nueva red
- la pantalla del aparato muestra la temperatura actual del agua
- el compresor se enciende con un retraso de 2 minutos en el primer arranque

Conectar con red WLAN

2. Abra la configuración de red de su dispositivo (teléfono móvil, tableta, portátil, etc.).
3. Conecte el terminal a la red WLAN (SSID) **EHEIM clima XXXXXXXX**.
4. Introduzca la clave de seguridad de la red (Key).

- i** Encontrará la clave de seguridad de la red (Key) en la etiqueta de la parte trasera del controlador WiFi. También puede escanear el código QR 1 (véase la etiqueta) para establecer la conexión.

Acceso al sitio web

5. Abra el buscador e introduzca la siguiente dirección web: **http://192.168.1.1**

- i** También puede escanear el código QR 2 (véase la etiqueta) para abrir el software en el navegador.

Configuración inicial

6. Seleccione el idioma deseado de la lista y siga las instrucciones de la configuración inicial.

Código del LED de estado

- El LED de estado se ilumina en blanco: buscando y estableciendo conexión a red
- El LED de estado se ilumina en azul: el dispositivo ha creado una red
- El LED de estado se ilumina en verde: la unidad está conectada a otro equipo EHEIMdigital

Reset

1. Pulse el botón de reinicio en la parte posterior del controlador WiFi durante 8-10 segundos hasta que el LED de estado cambie de color.

- i** · El reinicio está completado cuando el LED de estado se ilumina en verde. El aparato vuelve a establecer la conexión a red.
- Cuando se reinicia el controlador, la clave de seguridad de red (Key) y el código QR 1 ya no son válidos. No obstante ello, es posible establecer la conexión a red sin la clave de seguridad (Key).

En el display aparece **L**

En el modo de funcionamiento el display muestra constantemente la temperatura del agua.

Significado de los símbolos	
OFF	El aparato está apagado.
°C	La temperatura del agua se mide en grados Celsius.
°F	La temperatura del agua se mide en grados Fahrenheit.
	Parpadea: Se está preparando el modo de refrigeración. Se ilumina: La refrigeración está conectada. El climatizador refrigera.
	Se ilumina: La calefacción está conectada. El climatizador calienta.

Mantenimiento

- !** **¡PELIGRO! ¡Peligro de electrocución!**
 - ▶ Antes de realizar cualquier trabajo de mantenimiento, desconecte la fuente de alimentación del controlador WiFi y el enchufe del climatizador.

- !** ¡ATENCIÓN! Peligro de daños materiales.
- ▶ No utilice productos de limpieza agresivos ni objetos duros para realizar las tareas de limpieza.
 - ▶ Ninguno de los componentes son aptos para el lavavajillas.

i En los siguientes apartados se describen los trabajos de mantenimiento necesarios para garantizar un funcionamiento óptimo y sin incidencias del aparato. Un mantenimiento adecuado alarga la vida útil del climatizador y garantiza su correcto funcionamiento durante mucho tiempo.

Limpieza del filtro de aire

i **Consejo de mantenimiento**
Limpie el filtro de aire ⑩ aproximadamente cada 2-3 semanas, pero al menos una vez al mes.

1. Abata hacia delante la rejilla de plástico ⑩ de la parte delantera del climatizador.
2. Retire el filtro de aire y limpie el filtro con agua tibia.

3. Vuelva a colocar el filtro de aire seco en la parte delantera y cierre la rejilla de plástico.

i Antes de desconectar las mangueras del climatizador interrumpa el circuito de agua desconectando la bomba o el filtro. Presione las dos pinzas ⑫ para evitar que salga el agua.

Puesta fuera de servicio y eliminación de residuos

Eliminación de residuos



Si desecha el aparato tenga en cuenta las disposiciones legales aplicables sobre eliminación de residuos.

Información sobre la eliminación de aparatos eléctricos y electrónicos en la Comunidad Europea: Dentro de la Comunidad Europea la eliminación de aparatos eléctricos está regulada por normativas nacionales que se basan en la Directiva 2012/19/UE sobre residuos de aparatos eléctricos y electrónicos. El aparato no puede, por tanto, desecharse con la basura doméstica, sino que tiene que llevarse a un punto de recogida de residuos o de reciclaje municipal. El embalaje del producto está compuesto de materiales reciclables, que deben desecharse y reciclarse de forma respetuosa con el medio ambiente.

Subsanación de fallos

- !** ¡PELIGRO! ¡Peligro de electrocución!
▶ Antes de subsanar ningún fallo desconecte el enchufe y la fuente de alimentación.

Fallo	Posible causa	Solución
La pantalla no se enciende	No hay alimentación eléctrica	▶ Compruebe que el enchufe está completamente conectado en la toma de corriente
El display muestra OFF permanentemente	Controlador WiFi no operativo	▶ Asegúrese de que la fuente de alimentación está correctamente enchufada a la toma de corriente ▶ Compruebe que el cable de la fuente de alimentación está conectado al controlador WiFi y completamente enchufado
Refrigeración del agua o calentamiento del agua insuficiente, no se alcanza la temperatura nominal	Circuito de agua insuficiente	▶ Compruebe que el filtro de acuario o la bomba están funcionando ▶ Compruebe que la manguera no presenta torceduras ni aplastamientos en la sección ▶ Limpie el filtro del acuario o la bomba ▶ Limpie el sistema de conductos
	Capacidad de refrigeración o potencia calorífica demasiado baja para el volumen de agua	▶ Revise los datos de rendimiento (ver datos técnicos)
	El acuario o el sistema de conductos no están suficientemente aislados o las mangueras son demasiado largas	▶ Aísle el sistema de conductos o las paredes del acuario ▶ Instale mangueras lo más cortas posible
	Aumento de la resistencia al flujo por el uso de otros accesorios en el sistema de mangueras (por ejemplo reactores de CO ₂ , esterilizadores UVC o unidades similares)	▶ Disminuya la resistencia al flujo ▶ Utilice el climatizador con un circuito de agua independiente
No sale aire por el conducto de salida de aire caliente	▶ El compresor de refrigeración no funciona correctamente. Póngase en contacto con el servicio técnico de EHEIM: www.eheim.com	

Si se produce cualquier otro fallo póngase en contacto con el servicio técnico de EHEIM.

Mensajes de fallo (display)

- !** ¡PELIGRO! ¡Peligro de electrocución!
▶ Antes de subsanar ningún fallo desconecte el enchufe y la fuente de alimentación.

Mensaje	Posible causa	Solución
P1	El sensor de temperatura del agua está defectuoso	▶ Póngase en contacto con el servicio técnico de EHEIM: www.eheim.com

Mensaje	Posible causa	Solución
P2	El sensor de temperatura frente al sobrecalentamiento está defectuoso	▶ Póngase en contacto con el servicio técnico de EHEIM: www.eheim.com
HA	La temperatura del agua está por encima de la temperatura nominal ajustada	▶ Compruebe que el filtro de acuario o la bomba están funcionando ▶ Compruebe que la manguera no presenta torceduras ni aplastamientos en la sección ▶ Limpie el filtro del acuario o la bomba ▶ Limpie el sistema de conductos ▶ Compruebe si se ha conectado la función de refrigeración
HA2 (Sobrecalentamiento)	Filtro de aire y/o rejilla de ventilación sucios	▶ Limpie el filtro de aire
	La temperatura ambiente es demasiado alta	▶ Asegúrese de que el aparato funciona a una temperatura ambiente máxima de +38°C
	Sistema de ventilación del aparato dañado	▶ Póngase en contacto con el servicio técnico de EHEIM: www.eheim.com
LA	La temperatura del agua está por debajo de la temperatura nominal ajustada	▶ Compruebe que el filtro de acuario o la bomba están funcionando ▶ Compruebe que la manguera no presenta torceduras ni aplastamientos en la sección ▶ Limpie el filtro del acuario o la bomba ▶ Limpie el sistema de conductos ▶ Compruebe si se ha conectado la función de calefacción

Si se produce cualquier otro fallo póngase en contacto con el servicio técnico de EHEIM.

Datos técnicos

climacontrol+		S	M	L
Modelo		3750	3751	3752
Tamaño del acuario hasta		500 l	1000 l	2000 l
Tensión de red / Frecuencia		230 V / 50 Hz		
Consumo de energía (modo de refrigeración)		260 W (230 V)	300 W (230 V)	400 W (230 V)
Potencia frigorífica: *				
Temperatura del agua 25°C ¹	máx.	500 l	1000 l	2000 l
	mín.	200 l	300 l	500 l
Temperatura del agua 12°C ²				
Nivel de ruido / 80 cm (modo de refrigeración)		~47 – 50 dB	~50 – 53 dB	~51 – 54 dB
Consumo de energía (modo de calefacción)		300 W		
Potencia calorífica Δt**		~15°C	~10°C	~6°C
Conexión para manguera de Ø	IN	Ø 16/22 mm / con manguito reductor 19/27 mm		
	OUT			
Flujo de agua	mín.	500 l/h		
	máx.	800 l/h		
Presión de sistema	máx.	1 bar/ 14,4 psi		
Conexión inalámbrica		WiFi 2.4GHz – IEEE802.11 b/g/n		
Clave de seguridad		WPA, WPA2, WPA/WPA2		
Potencia de emisión		≤ 16 ±2 dBm		
Bandas de frecuencia		Canal 1 – 11 / 2412 MHz – 2462 MHz		
Peso		17,0 kg	18,7 kg	19,7 kg
Dimensiones (L x An x Al)		310×310×447 mm	310×310×489 mm	310×310×531 mm
Fuente de alimentación				
Modelo		7341218	7341458	7341438
Conector		EUR	UK	AUS
Entrada		100 – 240 V / 50/60 Hz / 0,4 A		
Salida		5 V DC / 1 A / 5 W		

* = determinación del valor: 1× acuario con tapa, temperatura ambiente 30°C, carga térmica

¹ Modelo S y M = 0,3 W/l, modelo L = 0,2 W/l,

² = 0,1 W/l

** = Determinación del valor 1× acuario con tapa, temperatura ambiente 20°C, carga térmica,

Δt = Diferencia de temperatura entre la sala y el agua

Recambios

Ver página 3.

Manual de instruções (Tradução) Aparelho de climatização para aquário climacontrol+

Instruções gerais para o utilizador

Informações relativamente à utilização do manual de instruções



- ▶ Antes de colocar o aparelho pela primeira vez em funcionamento, o utilizador tem de ter lido e compreendido o manual de instruções na sua íntegra.
- ▶ O manual de instruções é parte integrante do produto, devendo ser bem guardado, de forma a estar sempre acessível.
- ▶ No caso de entregar o aparelho a terceiros, forneça também o presente manual de instruções.

Explicação dos símbolos

Os seguintes símbolos são utilizados no aparelho:



O aparelho só pode ser utilizado em espaços interiores para áreas de aplicação da aquariofilia.



O aparelho de climatização possui o grau de proteção I.



O controlador WiFi possui o grau de proteção III.



O aparelho foi aprovado de acordo com as respetivas normas e diretivas nacionais, e corresponde às normas da UE.

Os seguintes símbolos e palavras de sinalização são utilizados neste manual de instruções:



PERIGO!

Perigo devido a uma fonte de perigo geral, que pode causar a morte ou danos físicos graves.



PERIGO!

Perigo devido a choque elétrico, que pode causar a morte ou danos físicos graves.



PERIGO!

Perigo devido à utilização de substâncias inflamáveis. Devido ao surgimento de um incêndio podem ocorrer danos físicos graves ou mesmo a morte.



AVISO!

Aviso de potenciais danos físicos ou riscos para a saúde.



CUIDADO!

Aviso de perigo de danos materiais.



Indicação com informações e dicas úteis.

Informação sobre a apresentação:

- ☒ **A** Referência a uma figura, neste caso, à Figura A.

- ▶ É solicitado a tomar uma medida.

Âmbito de aplicação

O EHEIM climacontrol+ é um aparelho de climatização controlado eletronicamente para aquários. É adequado para o controlo constante da temperatura da água.

O aparelho e todas as peças incluídas no volume de fornecimento destinam-se ao uso privado, podendo exclusivamente ser utilizados da seguinte forma:

- para a área da aquariofilia
- para controlar a temperatura da água em aquários de água doce e água salgada
- em espaços interiores
- em conformidade com os dados técnicos

O aparelho tem as seguintes restrições:



- não utilizar para fins comerciais ou industriais
- a temperatura da água não pode ser superior a 35 °C
- não é permitido controlar a temperatura de substâncias cáusticas, facilmente inflamáveis, agressivas ou explosivas, alimentos, bem como água potável
- nunca operar sem caudal de água

Segurança

Uma utilização incorreta do aparelho ou uma utilização não de acordo com a sua finalidade, ou o incumprimento das instruções de segurança, pode resultar em perigos para as pessoas e bens materiais.

Para a sua segurança



- Mantenha a embalagem do aparelho e peças pequenas afastadas de crianças ou de pessoas que não tenham consciência dos seus atos, visto que pode representar um perigo (perigo de asfixia!). Mantenha-a também afastada de animais.
- Este aparelho não se destina à utilização por pessoas (incluindo crianças) com capacidades físicas, sensoriais ou mentais reduzidas, ou com experiência e conhecimentos insuficientes, a não ser que estejam a ser supervisionadas ou tenham sido instruídas acerca da utilização do mesmo por parte de uma pessoa responsável pela sua segurança. As crianças devem ser supervisionadas para garantir que não brinquem com o aparelho.
- Apenas para mercados europeus:
Este aparelho pode ser utilizado por crianças com mais de 3 anos de idade, e por pessoas com capacidades físicas, sensoriais ou mentais reduzidas, ou com insuficiente experiência e/ou conhecimentos, desde que estejam a ser supervisionadas ou tenham sido instruídas acerca da utilização segura do mesmo e entendam os perigos associados. As crianças não podem brincar com o aparelho. As crianças não podem limpar nem fazer a manutenção de utilizador ao aparelho, a não ser que estejam a ser supervisionadas.
- Antes de qualquer utilização, efetue uma inspeção visual e certifique-se de que o aparelho, em particular o cabo de rede e a fonte de alimentação, não apresentam danos.
- Não utilize o aparelho caso este não esteja a funcionar corretamente ou esteja danificado.
- Nunca utilize o aparelho de climatização ou o controlador WiFi com um cabo de rede danificado ou uma fonte de alimentação danificada.
- O cabo de rede da fonte de alimentação não pode ser substituído. Em caso de danificação do cabo, a fonte de alimentação deve ser desmantelada.
- Se o cabo de rede do aparelho de climatização estiver danificado, deve ser substituído por uma oficina de manutenção autorizada EHEIM ou por um electricista qualificado.
- Não puxe ou transporte o aparelho pelo cabo de alimentação. Para desligar o aparelho da rede elétrica, puxe sempre a ficha e nunca o cabo ou o aparelho.

- Nunca coloque os dedos ou objetos através das ranhuras da grelha de ventilação. O contacto com a roda do ventilador pode causar ferimentos.
- Execute apenas os trabalhos descritos no presente manual.
- Proteja o cabo de rede de elevadas temperaturas, óleo e arestas afiadas.
- Nunca efetue alterações técnicas no aparelho.
- Utilize exclusivamente peças de substituição e acessórios originais para o aparelho.
- Quaisquer reparações só podem ser realizadas pelo serviço de assistência técnica da EHEIM.



- Recomendamos que todos os aparelhos elétricos de aquários sejam protegidos através de um dispositivo diferencial residual com uma corrente diferencial residual nominal de, no máximo, 30 mA.
- Desligue sempre todos os aparelhos no aquário da rede elétrica quando não estão a ser utilizados, antes de montar ou desmontar componentes e antes de quaisquer trabalhos de manutenção e limpeza.
- Proteja a tomada, a ficha de rede e a fonte de alimentação contra humidade e água. Deixar obrigatoriamente o cabo de rede um pouco solto, formando uma curva de gotejamento. Isto evita que os pingos de água, que se encontram eventualmente no cabo, possam escorrer e entrar na tomada, causando assim um curto-circuito.
- Os dados elétricos do aparelho e da fonte de alimentação têm de estar em conformidade com os dados da rede elétrica. Estes dados podem ser consultados na placa de características, na embalagem ou no presente manual.
- Não fixe várias tomadas ou fontes de alimentação portáteis na parte de trás do aparelho.
- O aparelho está em conformidade com a Diretiva 2014/53/UE respeitante a equipamento de rádio. O texto completo da declaração de conformidade da UE está disponível no seguinte endereço de Internet: www.eheim.com
- Utilize apenas a fonte de alimentação fornecida com o controlador WiFi. Em caso de substituição, deve ser utilizada a fonte de alimentação de Unidade de fornecimento de energia original EHEIM.

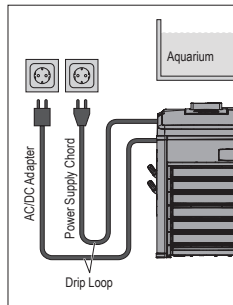

- O aparelho contém o refrigerante inflamável R290. O trabalho só deve ser realizado por pessoal experiente e treinado para o procedimento de gestão de gás R290.
- O circuito do refrigerante não deve ser danificado.
- Se o aparelho tiver de ser eliminado, proceder como descrito no capítulo Colocação fora de funcionamento e eliminação.

3. Remova as bandejas de esferovite e os sacos de plástico.
4. Verifique se o volume de fornecimento está completo.
5. Verifique todas as peças quanto a possíveis danos de transporte.

Local de instalação

- Para garantir a operação segura do aparelho de acordo com a sua utilização prevista, o mesmo nunca deve estar exposto a condições atmosféricas adversas ou a fontes de calor diretas. O aparelho pode ser utilizado num intervalo de temperatura ambiente entre 10 °C e 38 °C.
- O aparelho deve ser sempre colocado num nível inferior ao da superfície da água no aquário. Respeite a altura máxima de instalação de 180 cm.

Preparação (E/F)

1. Coloque a tampa ① no aparelho de climatização.
2. Fixe a tampa com a chave de fendas ② rodando os parafusos para a esquerda e para a direita um quarto de volta no sentido dos ponteiros do relógio.
3. Ligue o controlador WiFi ⑤ através do cabo de dados RJ45 ③ ao aparelho de climatização.
4. Ligue o controlador WiFi com a fonte de alimentação ④.
5. Remova os tampões de fecho da ligação IN ⑥ e da ligação OUT ⑦.



Guarde os tampões de fecho. Pode utilizá-los como proteção de transporte contra saídas de água residual.

Colocação no armário inferior dos aquários ou em armários (G/H/I)



Respeite as distâncias mínimas de **pelo menos 50 mm** para as paredes e as portas do armário. Mantenha a ventilação e as aberturas da ventilação desobstruídas.

1. Escolha uma superfície plana para a colocação do aparelho.
2. Com uma serra faça uma abertura ⑨ de aproximadamente 200 × 200 mm (aproximadamente 400 cm²), por exemplo, na parede traseira do armário para assegurar a ventilação e a colocação da mangueira e da instalação elétrica.
3. Com uma serra faça uma abertura no armário ⑩ para encaixar o eixo de saída do ar quente ⑪, de forma a retirar o ar quente do aparelho para fora do armário.



- Utilize o modelo autocolante para marcar o entalhe.
- Recomendamos o entalhe para o eixo de saída do ar quente na parede traseira do armário. Desta forma, o visor digital fica claramente visível de frente. Respeite as dimensões da tabela seguinte:

Dimensões do eixo de saída do ar quente		
S		260 mm
T		74 mm
U		> 60 mm
V	climacontrol+ S	343 mm
	climacontrol+ M	385 mm
	climacontrol+ L	427 mm

4. Após a instalação da mangueira, empurre o aparelho para a respetiva parede e coloque o eixo de saída do ar quente por trás, através do entalhe, no aparelho.

Montagem e instalação

Desembalar



CUIDADO! Danos materiais.

- ▶ Respeite o peso do aparelho. Transporte sempre o aparelho pelas duas pegas (reentrâncias).



Guarde a embalagem para posterior armazenamento ou transporte seguro.

1. Abra a embalagem e retire o acessório.
2. Puxe o aparelho para cima e para fora da embalagem pelas pegas (reentrâncias).

Colocação livre

i Respeite as distâncias mínimas de **pelo menos 50 mm** para paredes, móveis ou similares de forma a assegurar uma ótima ventilação e saída de ar quente.

1. Escolha uma superfície plana para a colocação do aparelho.

Instalar as mangueiras (↔J/K)

! **CUIDADO! Danos materiais.**
▶ Apenas opere o aparelho com água filtrada e limpa.

i · Respeite os exemplos de instalação ↔**B/C/D**.
· Para assegurar o ótimo e eficaz desempenho de circulação do filtro, recomendamos operar com filtros de aquário e aparelhos de climatização com circuitos de água separados. (↔**C**).
· Recomendamos que lubrifique ligeiramente os componentes de ligação com vaselina para facilitar a instalação.

1. Passe a mangueira (Ø 16/22) através da braçadeira ⑫ e da proteção da mangueira ⑬.
2. Empurre a porca de capa ⑭ para o adaptador do tubo flexível ⑯.
3. Coloque a vedação ⑰ na porca de capa.
4. Ligue o tubo ao adaptador do tubo flexível.

i Para uma mangueira Ø 19/27, puxe primeiro a manga redutora ⑱ para o adaptador do tubo flexível. De seguida, ligue a mangueira.

5. Fixe a ligação da mangueira com a proteção da mangueira. Use um alicate para o efeito.
6. Ligue o lado de pressão do filtro ou da bomba (retorno ao aquário) com a ligação **IN** do aparelho de climatização. Ligue o retorno da água ao aquário com a ligação **OUT** no aparelho de climatização.
7. Aperte as porcas de capa de ambos os adaptadores do tubo flexível à mão. Não use um alicate!

Colocação em funcionamento

! **CUIDADO! Danos materiais.**
▶ Não opere o aparelho de climatização sem caudal de água.
▶ Certifique-se de que o circuito de água está estabelecido e de que o sistema de tubagens está completamente ventilado

1. Retire a bomba ou o filtro de funcionamento para estabelecer o circuito de água.
2. Espere aproximadamente 2 minutos até que o sistema de tubagens tenha sido completamente ventilado.
3. Verifique a estanquidade das ligações dos tubos flexíveis ⑥/⑦ do aparelho de climatização (↔**F**).
4. Ligue a fonte de alimentação ④ do controlador WiFi na tomada de rede.
5. Ligue a ficha de rede ⑧ do aparelho de climatização na tomada de rede. O visor na parte da frente indica **OFF** (↔**L**).

Operação com conexão WLAN

! **CUIDADO! Danos materiais.**
▶ Não ligue quaisquer outros aparelhos, exceto o controlador WiFi incluído no volume de fornecimento.

Pré-requisito do sistema

Terminal compatível com WLAN (smartphone, tablet, notebook, etc.)

Criar rede

1. Ligue a fonte de alimentação à tomada de rede. O LED de estado ⑩ acende-se.

i · O LED de estado pisca a branco: É efetuada uma pesquisa ou criação da rede.
· O LED de estado acende-se a azul: Foi criada uma nova rede.
· O visor do aparelho mostra a temperatura atual da água.
· O compressor liga-se com um atraso de 2 minutos no primeiro arranque.

Ligação à rede WLAN

2. Abra as definições de rede do seu terminal (smartphone, tablet, notebook, etc.).
3. Ligue o terminal à rede WLAN (SSID) **EHEIM clima XXXXXXXX**.
4. Introduza a chave de segurança da rede (Key).

i Encontrará a chave de segurança de rede (Key) na etiqueta na parte de trás do controlador WiFi. Alternativamente, também pode digitalizar o código QR 1 (ver etiqueta) para estabelecer a ligação.

Aceder ao site

5. Abra o seu navegador web e introduza o seguinte endereço web: **http://192.168.1.1**

i Em alternativa, poderá também digitalizar o código QR 2 (ver etiqueta) para abrir o software no navegador.

Configuração inicial

6. Selecione o idioma desejado a partir da seleção de idiomas e siga as instruções para a configuração inicial.

Significado do LED de estado

· O LED de estado pisca a branco: É efetuada uma pesquisa ou criação da rede.
· O LED de estado acende-se a azul: O aparelho criou a rede.
· O LED de estado acende-se a verde: O aparelho está ligado a outro aparelho EHEIMdigital.



Reset

1. Prima o botão Reset na parte de trás do controlador WiFi ⑤ por aproximadamente 8 a 10 segundos até que o LED de estado ⑩ acenda e mude de cor.

i · O reset está concluído logo que o LED de estado acender a verde. O aparelho cria novamente a rede.
· A chave de segurança de rede (Key) e o código QR 1 são inválidos. A ligação à rede é possível sem uma chave de segurança de rede (Key).

Indicações no visor (↔L)

O visor mostra constantemente a temperatura atual da água no modo de funcionamento.

Significado dos símbolos	
OFF	O aparelho encontra-se desligado.
°C	A temperatura da água é medida em graus Celsius.
°F	A temperatura da água é medida em graus Fahrenheit.
	Pisca: O modo de arrefecimento está a ser preparado. Acende: O arrefecimento está ligado. O aparelho de climatização arrefece.
	Acende: O aquecimento está ligado. O aparelho de climatização aquece.

Manutenção



PERIGO! Choque elétrico!

- ▶ Antes de realizar qualquer trabalho de manutenção, desligue a fonte de alimentação do controlador WiFi e a ficha de rede do aparelho de climatização.



CUIDADO! Danos materiais.

- ▶ Para fins de limpeza, nunca utilize objetos duros ou agentes de limpeza agressivos.
- ▶ Todas as peças não são apropriadas para lavagem na máquina de lavar louça.



As secções que se seguem descrevem os trabalhos de manutenção necessários para um funcionamento otimizado e sem avarias. Uma manutenção regular prolonga a vida útil e assegura o funcionamento do aparelho de climatização durante um longo período de tempo.

Limpar o filtro de ar



Recomendação de manutenção

Limpe o filtro de ar aproximadamente a cada 2 – 3 semanas, mas pelo menos uma vez por mês.

1. Vire a grelha de plástico na parte da frente do aparelho de climatização para a frente.

2. Retire o filtro de ar e limpe o filtro com água tépida.
3. Volte a colocar o filtro de ar seco na parte da frente e feche a grelha de plástico.



Antes de separar as mangueiras do aparelho de climatização, interrompa o circuito de água, desligando a bomba ou o filtro. Pressione ambas as braçadeiras juntas, para evitar a saída de água para fora.

Colocação fora de funcionamento e eliminação

Eliminação



Na eliminação do aparelho, respeite as respetivas disposições legais aplicáveis.

Informações sobre a eliminação de equipamentos elétricos e eletrónicos na Comunidade Europeia: No território da Comunidade Europeia, a eliminação de equipamentos elétricos é controlada através de regulamentos nacionais, que se baseiam no Diretiva da União Europeia 2012/19/UE relativamente a resíduos de equipamentos elétricos e eletrónicos (REEE). Consequentemente, o aparelho não pode ser recolhido como resíduos domésticos ou urbanos. O aparelho pode ser entregue gratuitamente em centros de recolha ou de reciclagem municipais. A embalagem do produto é reciclável. Elimine a mesma de forma ecológica num ponto de reciclagem.

Eliminação de avarias



PERIGO! Choque elétrico!

- ▶ Desligue a ficha da rede e a fonte de alimentação de comutação por ficha antes de eliminar quaisquer avarias.

Avaria	Possível causa	Resolução
O visor não liga	Sem alimentação elétrica	<ul style="list-style-type: none"> ▶ Verifique se a ficha de rede está totalmente inserida na tomada
O visor indica OFF permanentemente	O controlador WiFi não está pronto a funcionar	<ul style="list-style-type: none"> ▶ Verifique se a fonte de alimentação está totalmente inserida na tomada ▶ Verifique se o cabo da fonte de alimentação está ligado ao controlador WiFi e totalmente ligado
Arrefecimento da água ou aquecimento da água insuficiente, a temperatura definida não é atingida	Circulação da água insuficiente	<ul style="list-style-type: none"> ▶ Verifique se o filtro ou a bomba do aquário está em funcionamento ▶ Verifique a instalação da mangueira no que diz respeito a dobras ou restrições transversais ▶ Limpe o filtro ou a bomba do aquário ▶ Limpe o sistema de tubagens
	Capacidade de arrefecimento ou capacidade de aquecimento demasiado baixa para a quantidade de água	<ul style="list-style-type: none"> ▶ Verifique os dados de desempenho (ver dados técnicos)
	Aquário e/ou sistema de tubagens insuficientemente isolados ou as mangueiras são demasiado compridas	<ul style="list-style-type: none"> ▶ Isole o sistema de tubagens ou as paredes do aquário ▶ Instale as mangueiras o mais curtas possível
	Maior resistência de fluxo devido a acessórios adicionais no sistema de mangueiras (por exemplo, reatores de CO ₂ , clarificadores UVC ou unidades semelhantes)	<ul style="list-style-type: none"> ▶ Reduza as resistências de fluxo ▶ Opere o aparelho de climatização através de um circuito de água separado
	Sem ar quente expelido do eixo de saída do ar quente	<ul style="list-style-type: none"> ▶ O compressor de arrefecimento não está a funcionar corretamente. Contacte o serviço de apoio ao cliente EHEIM: www.eheim.com

No caso de outras avarias, entre em contacto com a assistência técnica da EHEIM.

Mensagens de erro (visor)



PERIGO! Choque elétrico!

- ▶ Desligue a ficha da rede e a fonte de alimentação de comutação por ficha antes de eliminar quaisquer avarias.

Mensagem	Possível causa	Resolução
P1	O sensor de temperatura para a temperatura da água tem defeito	▶ Contacte o serviço de apoio ao cliente EHEIM: www.eheim.com
P2	O sensor de temperatura para a proteção contra o sobreaquecimento tem defeito	▶ Contacte o serviço de apoio ao cliente EHEIM: www.eheim.com
HA	A temperatura da água está acima da temperatura definida	<ul style="list-style-type: none"> ▶ Verifique se o filtro ou a bomba do aquário está em funcionamento ▶ Verifique a instalação da mangueira no que diz respeito a dobras ou restrições transversais ▶ Limpe o filtro ou a bomba do aquário ▶ Limpe o sistema de tubagens
HA2 (sobreaquecimento)	O filtro de ar e/ou grelha de ventilação sujo(s)	▶ Limpe o filtro de ar
	Temperatura ambiente demasiado elevada	▶ Assegure que o aparelho é operado a uma temperatura ambiente máxima de +38 °C
	Sistema de ventilação do aparelho danificado	▶ Contacte o serviço de apoio ao cliente EHEIM: www.eheim.com
LA	A temperatura da água está abaixo da temperatura definida	<ul style="list-style-type: none"> ▶ Verifique se o filtro ou a bomba do aquário está em funcionamento ▶ Verifique a instalação da mangueira no que diz respeito a dobras ou restrições transversais ▶ Limpe o filtro ou a bomba do aquário ▶ Limpe o sistema de tubagens
		▶ Verifique se a função de aquecimento está ligada

No caso de outras avarias, entre em contacto com a assistência técnica da EHEIM.

Dados técnicos

climacontrol+	S	M	L
Tipo	3750	3751	3752
Tamanho de aquário até	500 l	1000 l	2000 l
Tensão de rede/frequência	230 V / 50 Hz		
Consumo de energia (modo de arrefecimento)	260 W (230 V)	300 W (230 V)	400 W (230 V)
Capacidade de arrefecimento: *			
Temperatura da água 25 °C ¹	máx. 500 l	1000 l	2000 l
Temperatura da água 12 °C ²	máx. 200 l	300 l	500 l
Nível de ruído / 80 cm (modo de arrefecimento)	~47 – 50 dB	~50 – 53 dB	~51 – 54 dB
Consumo de energia (modo de aquecimento)	300 W		
Capacidade de aquecimento Δt^{**}	~15 °C	~10 °C	~6 °C
Ligação do tubo flexível para mangueira-Ø	IN OUT	Ø 16/22 mm/com manga redutora 19/27 mm	
Caudal de água	mín.	500 l/h	
	máx.	800 l/h	
Pressão do sistema	máx.	1 bar/14,4 psi	
Modo de transmissão de dados sem fios	Wi-Fi 2,4 GHz – IEEE802.11 b/g/n		
Chave de segurança	WPA, WPA2, WPA/WPA2		
Potência de transmissão emitida	≤ 16 ±2 dBm		
Bandas de frequência	Canal 1 – 11 / 2412 MHz – 2462 MHz		
Peso	17,0 kg	18,7 kg	19,7 kg
Dimensão (C×L×A)	310×310×447 mm	310×310×489 mm	310×310×531 mm
Unidade de fornecimento de energia			
Tipo	7341218	7341458	7341438
Ficha	EUR	UK	AUS
Entrada	100 – 240 V/50/60 Hz/0,4 A		
Saída	5 V DC/1 A/5 W		

* = Determinação de valores: 1× Aquário com cobertura, temperatura ambiente 30 °C, carga térmica

¹ Modelo S e M = 0,3 W/l, Modelo L = 0,2 W/l,

² = 0,1 W/l

** = Determinação de valores 1× Aquário com cobertura, temperatura ambiente 20 °C,

Δt = Diferença entre a temperatura ambiente e a temperatura da água

Peças de substituição

Consulte a página 3.

Gebruiksaanwijzing (vertaling) Aquarium temperatuurregelaar climacontrol+

Algemene instructies voor gebruikers

Informatie over gebruik van de bedieningshandleiding



- ▶ Voordat u het apparaat voor de eerste keer in gebruik neemt, moet u de bedieningshandleiding helemaal gelezen en begrepen hebben.
- ▶ Beschouw de bedieningshandleiding als een onderdeel van het product en bewaar de bedieningshandleiding zorgvuldig op een goed bereikbare plek.
- ▶ Voeg deze bedieningshandleiding bij als het apparaat aan een derde wordt overgedragen.

Betekenis van de symbolen

De volgende symbolen worden op het apparaat gebruikt:



Het apparaat mag alleen in binnenruimtes worden geplaatst voor gebruik voor aquariumdoeleinden.



De temperatuurregelaar heeft beschermingsklasse I.



De WiFi-controller heeft beschermingsklasse III.



Het apparaat is toegelaten volgens de toepasselijke nationale voorschriften en richtlijnen en voldoet aan de EU-normen.

De volgende symbolen en signaalwoorden worden in deze bedieningshandleiding gebruikt:



GEVAAR!

Gevaar door een algemene gevaarbron met mogelijk ernstig lichamelijk letsel of de dood als gevolg.



GEVAAR!

Gevaar van elektrische schokken met mogelijke ernstige verwondingen of overlijden als gevolg.



GEVAAR!

Gevaar door het gebruik van ontvlambare stoffen. Mogelijk ernstig lichamelijk letsel of de dood als gevolg van brand.



WAARSCHUWING!

Waarschuwing voor mogelijke verwondingen of een gezondheidsrisico.



VOORZICHTIG!

Waarschuwing voor een risico op materiële schade.



Aanwijzing met nuttige informatie en tips.

Weergaveconventie:

- ☒ A Verwijzing naar een afbeelding, hier een verwijzing naar afbeelding A.

- ▶ Er wordt u gevraagd een handeling uit te voeren.

Toepassingsgebied

EHEIM climacontrol+ is een elektronisch gestuurde temperatuurregelaar voor aquaria. Hij is geschikt voor een constante regeling van de watertemperatuur.

Het apparaat en alle meegeleverde onderdelen zijn bestemd voor gebruik door particulieren en mogen alleen gebruikt worden:

- voor aquariumdoeleinden,
- voor de temperatuurregeling van het water in zoet- en zoutwateraquaria,
- in binnenruimtes,
- met inachtneming van de technische gegevens.

Voor het apparaat gelden de volgende beperkingen:



- niet voor commerciële of industriële doelen gebruiken,
- de watertemperatuur mag 35°C niet overschrijden,
- de temperatuur van bijtende, licht ontvlambare, agressieve of ontplofbare stoffen, levensmiddelen en drinkwater mag er niet mee worden geregeld,
- nooit in werking stellen zonder watertoevoer.

Veiligheid

Dit apparaat kan gevaar opleveren voor personen en goederen als het apparaat niet correct of niet voor het beoogde gebruiksdoel wordt gebruikt of als de veiligheidsaanwijzingen niet worden opgevolgd.

Voor uw veiligheid



- Houd de verpakking en kleine onderdelen van het apparaat buiten het bereik van kinderen of van personen, die zich niet bewust zijn van hun handelingen, omdat dit tot gevaren kan leiden (verstikkingsgevaar!). Buiten bereik van dieren houden.
- Dit apparaat is niet bedoeld voor gebruik door mensen (inclusief kinderen) met verminderde fysieke, sensorische of mentale vermogens of een gebrek aan ervaring en kennis, tenzij deze onder toezicht staan of instructies krijgen over het gebruik van het apparaat door een persoon die verantwoordelijk is voor hun veiligheid. Kinderen moeten onder toezicht staan om ervoor te zorgen dat ze niet met het apparaat spelen.
- Alleen voor Europese markten:
Dit apparaat kan worden gebruikt door kinderen vanaf 3 jaar en door personen met verminderde lichamelijke, zintuiglijke of geestelijke vermogens of gebrek aan ervaring en/of kennis als ze onder toezicht staan van een persoon die verantwoordelijk is voor hun veiligheid of ze van deze persoon instructies hebben gekregen over hoe het apparaat op een veilige manier moet worden gebruikt en begrip van de mogelijke gevaren zijn. Kinderen mogen niet met het apparaat spelen. Reiniging en gebruikersonderhoud mogen niet door kinderen uitgevoerd worden, tenzij zij daarbij onder toezicht staan.
- Controleer vóór gebruik visueel of het apparaat, en in het bijzonder het netsnoer en de voedingsadapter, onbeschadigd zijn.
- Gebruik het apparaat niet als het niet naar behoren werkt of als het beschadigd is.
- Gebruik de temperatuurregelaar of de WiFi-controller nooit met een beschadigd netsnoer of een beschadigde voedingsadapter.
- Het netsnoer van de voedingsadapter kan niet worden vervangen. Als de kabel beschadigd is, moet de voedingsadapter worden afgedankt.
- Als het netsnoer van de temperatuurregelaar beschadigd is, moet het worden vervangen door een erkend EHEIM-servicecentrum of een gekwalificeerde electricien.
- Trek niet aan het netsnoer en draag het apparaat niet aan het snoer. Trek altijd aan de stekker en niet aan het snoer of het apparaat om de netstekker uit het stopcontact te trekken.
- Steek nooit uw vingers of voorwerpen door de sleuven van het ventilatierooster. Contact met de ventilatorrotor kan verwondingen veroorzaken.

- Voer alleen de werkzaamheden uit die in deze handleiding zijn beschreven.
- Bescherm het netsnoer tegen hitte, olie en scherpe randen.
- Verricht nooit technische wijzigingen aan het apparaat.
- Gebruik uitsluitend originele reserveonderdelen en toebehoren voor het apparaat.
- Reparaties mogen alleen maar worden uitgevoerd door een servicepunt van EHEIM.



- Wij adviseren u alle elektrische aquariumapparaten via een aardlekschakelaar met een nominale foutstroom van maximaal 30 mA te beveiligen.
- Scheid principieel alle apparaten in het aquarium van het stroomnet, wanneer deze niet in gebruik zijn, voordat u onderdelen monteert of demonteert en vóór alle reinigings- en onderhoudswerkzaamheden.
- Bescherm het stopcontact, de stekker en de voedingsadapter tegen vocht en natheid. Zorg ervoor dat u een druppellus vormt met het netsnoer. Deze voorkomt dat evt. langs de kabel lopend water bij het stopcontact terecht komt en kortsluiting veroorzaakt.
- De elektrische gegevens van het apparaat en de voedingsadapter moeten overeenstemmen met de gegevens van het elektriciteitsnet. U vindt die gegevens op het typeplaatje, de verpakking of in deze handleiding.
- Sluit geen stekkerdozen of draagbare voedingen aan de achterkant van het toestel aan.
- Het apparaat voldoet aan de Richtlijn voor radioapparatuur 2014/53/EU. De volledige tekst van de EU-conformiteitsverklaring is beschikbaar op het volgende internetadres www.eheim.com
- Gebruik alleen de voedingsadapter die met de WiFi-Controller wordt meegeleverd. In geval van vervanging moet een originele EHEIM-voedingsadapter worden gebruikt.

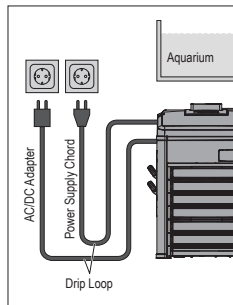

- Het apparaat bevat het ontvlambare koelmiddel R290. Werkzaamheden mogen alleen worden uitgevoerd door ervaren en opgeleid personeel voor de R290-gasmanagementprocedure.
- Het koelmiddelcircuit mag niet beschadigd worden.
- Als het apparaat moet worden verwijderd, ga dan te werk zoals beschreven in het hoofdstuk Buitenbedrijfstelling en verwijdering.

Montage en installatie

Uitpakken



VOORZICHTIG! Risico op materiële schade.

- Let op het gewicht van het apparaat. Draag het apparaat altijd aan de twee verzonken handgrepen.



Bewaar het verpakkingsmateriaal voor latere veilige opslag of transport.

1. Open de verpakking en haal de toebehoren eruit.
2. Trek het apparaat naar boven uit de verpakking aan de verzonken handgrepen.
3. Verwijder de polystyreenschalen en de plastic zakken.
4. Controleer de volledigheid van de levering.
5. Controleer alle onderdelen op mogelijke transportschade.

Plaats van installatie

- Om een veilige werking van het apparaat i.o.m. het gebruiksdoel te garanderen, mag het nooit worden blootgesteld aan weersinvloeden of directe warmtebronnen. Het apparaat kan worden gebruikt in een omgevingstemperatuurbereik van 10°C tot 38°C.
- Het apparaat moet altijd lager dan het waterniveau in het aquarium worden geplaatst. Let op de maximale opstellingshoogte van 180 cm.

Vorbereiding (E/F)

1. Plaats de kap ① op de temperatuurregelaar.
2. Zet de kap vast met de sleutel ② door de schroeven links en rechts een kwartslag rechtsom te draaien.
3. Verbind de WiFi-controller ⑤ met de temperatuurregelaar via de RJ45-datakabel ③.
4. Verbind de WiFi-controller met de voedingsadapter ④.
5. Verwijder de afsluitpluggen van de aansluiting IN ⑥ en van de aansluiting OUT ⑦.



Bewaar de afsluitpluggen. U kunt deze gebruiken als transportbescherming tegen weglekkend restwater.

Plaatsing in de aquariumonderkast of in kasten (G/H/I)



Houd u aan de minimale afstanden van **ten minste 50 mm** tot de wanden en deuren van de kast. Houd de be- en ontluuchtingsopeningen vrij.

1. Kies een vlakke ondergrond voor de plaatsing van het apparaat.
2. Zaag een uitsparing ⑨ van ca. 200 × 200 mm (ca. 400 cm²) bijv. in de achterwand van de kast voor de toevoer van verse lucht en de doorvoer van de slang en de elektrische leidingen.
3. Zaag een uitsparing in de kast ⑩ voor de warmelucht-afvoerschacht ⑪ om de warme lucht van het apparaat uit de kast te leiden.



- Gebruik het zelfklevende sjabloon om de uitsnijding te markeren.
- Wij raden aan de uitsparing voor de afvoerschacht voor warme lucht in de achterwand van de kast aan te brengen. Op deze manier is het digitale display duidelijk zichtbaar vanaf de voorkant. Neem de mateninformatie in de volgende tabel in acht:

Afmetingen warmelucht-afvoerschacht		
S	260 mm	
T	74 mm	
U	> 60 mm	
V	climacontrol+ S	343 mm
	climacontrol+ M	385 mm
	climacontrol+ L	427 mm

4. Na de installatie van de slang schuift u het apparaat tegen de betreffende wand en steekt u de afvoerschacht voor de warme lucht van achteren door de uitsparing op het apparaat.

Vrijstaande plaatsing



Neem de minimumafstanden van **minimaal 50 mm** tot wanden, meubelstukken en dergelijke in acht om een optimale toevoer van verse lucht en afvoer van warme lucht te garanderen.

1. Kies een vlakke ondergrond voor de plaatsing van het apparaat.

Slangen installeren (J/K)



VOORZICHTIG! Risico op materiële schade.

- Gebruik het apparaat uitsluitend met gefilterd, schoon water.

- i** · Neem de installatievoorbeelden **B/C/D** in acht.
- Om een optimale en efficiënte circulatiecapaciteit van het filter te garanderen, raden wij aan aquariumfilters en temperatuurregelaars met gescheiden watercircuits te gebruiken (**C**).
- Wij raden aan de verbindingstukken lichtjes in te vetten met vaseline om de installatie te vergemakkelijken.

1. Leid de slang (Ø 16/22) door de slangklem **2** en de slangborging **3**.
2. Schuif de wartelmoer **14** op het slangaansluitstuk **6**.
3. Plaats de afdichting **15** in de wartelmoer.
4. Verbind de slang met het slangaansluitstuk.

- i** Trek bij een slang-Ø 19/27 eerst de verloopmof **17** op het slangaansluitstuk. Sluit vervolgens de slang aan.

5. Borg de slangverbinding vast met de slangborging. Gebruik een tang om dit te doen.
6. Sluit de drukzijde van het filter of de pomp (retourloop naar het aquarium) aan op de aansluiting **IN** van de temperatuurregelaar. Sluit de waterretourloop naar het aquarium aan op de aansluiting **OUT** van de temperatuurregelaar.
7. Draai de wartelmoeren van de twee slangkoppelingen met de hand vast. Gebruik geen tangen!

Ingebruikname

! VOORZICHTIG! Risico op materiële schade.

- ▶ Laat de temperatuurregelaar niet werken zonder watertoevoer.
- ▶ Zorg ervoor dat de waterkringloop tot stand is gebracht en dat het leidingsysteem volledig is ontlucht

1. Start de pomp of het filter om de waterkringloop tot stand te brengen.
2. Wacht ca. 2 minuten tot het leidingsysteem volledig is ontlucht.
3. Controleer de slangverbindingen **6/7** van de temperatuurregelaar op dichtheid (**F**).
4. Steek de voedingsadapter **4** van de WiFi-controller in het stopcontact.
5. Steek de netstekker **8** van de temperatuurregelaar in het stopcontact. Op het display op het voorpaneel verschijnt **OFF** (**L**).

Bediening via WLAN-verbinding

! VOORZICHTIG! Risico op materiële schade.

- ▶ Sluit geen andere apparaten aan dan de WiFi-controller die bij de levering inbegrepen is.

Systeemvereisten

Eindapparaat met WLAN-functionaliteit (smartphone, tablet, notebook, enz.)

Netwerk instellen

1. Steek de stekker van de voedingsadapter in het stopcontact. De status-LED **8** brandt.

- i** · Status-LED knippert wit: Netwerk wordt gezocht of gecreëerd.
- Status-LED brandt blauw: Er is een nieuw netwerk gecreëerd.
- Het display van het apparaat toont de actuele watertemperatuur.
- De compressor schakelt bij de eerste start met een vertraging van 2 minuten in.

Verbinding maken met WLAN-netwerk

2. Open de netwerkinstellingen van uw eindapparaat (smartphone, tablet, notebook etc.).
3. Verbind het eindapparaat met het WLAN-netwerk (SSID) **EHEIM clima XXXXXXXX**.
4. Voer de netwerkbeveiligingscode (Key) in.

- i** U vindt de netwerkbeveiligingscode (Key) op het etiket op de achterkant van de WiFi-controller. Als alternatief kunt u ook de QR-code 1 scannen (zie etiket) om de verbinding tot stand te brengen.

Oproepen van de website

5. Open uw webbrowser en voer het volgende webadres in:
http://192.168.1.1

- i** Als alternatief kunt u ook de QR-code 2 scannen (zie etiket) om de software in de browser te openen.

Initiële configuratie

6. Selecteer de gewenste taal in de taalkeuze en volg de instructies voor de eerste configuratie op.

Betekenis Status-LED

- Status-LED knippert wit: Netwerk wordt gezocht of gecreëerd.
- Status-LED brandt blauw: Apparaat heeft netwerk tot stand gebracht.
- Status-LED brandt groen: Apparaat is verbonden met een ander EHEIMdigital-apparaat.



Reset

1. Druk de resetknop op de achterzijde van de WiFi-Controller **5** ca. 8 – 10 seconden in tot de status-LED **10** in kleurwisseling brandt.

- i** · De reset is voltooid wanneer de status-LED groen brandt. Het apparaat brengt het netwerk opnieuw tot stand.
- Netwerkbeveiligingscode (Key) en QR-code 1 zijn ongeldig. Verbinding met het netwerk is mogelijk zonder een netwerkbeveiligingscode (Key)

Aanduidingen op het display (**L**)

Het display toont constant de actuele watertemperatuur in de bedrijfsmodus.

Betekenis Symbolen	
UIT	Het apparaat is uitgeschakeld.
°C	De watertemperatuur wordt gemeten in graden Celsius.
°F	De watertemperatuur wordt gemeten in graden Fahrenheit.
	Knippert: Koelmodus wordt voorbereid. Brandt: Koeling is ingeschakeld. De temperatuurregelaar koelt.
	Brandt: De verwarming is ingeschakeld. De temperatuurregelaar verwarmt.

Onderhoud

! GEVAAR! Elektrische schok!

- ▶ Voordat u onderhoudswerkzaamheden uitvoert, moet u de voedingsadapter van de WiFi-controller en de stekker van de temperatuurregelaar uit het stopcontact trekken.

! VOORZICHTIG! Risico op materiële schade.

- ▶ Gebruik voor de reiniging geen harde voorwerpen of agressieve reinigingsmiddelen.
- ▶ Alle onderdelen zijn niet vaatwasmachinebestendig.

- i** Hieronder worden onderhoudswerkzaamheden beschreven die nodig zijn voor optimaal en storingsvrij gebruik van het product. Regelmatig onderhoud verlengt de levensduur en garandeert de werking van de temperatuurregelaar voor een lange periode.

Reinigen van het luchtfilter

- i** **Onderhoudsadvies**
Reinig het luchtfilter ⑩ ongeveer elke 2 - 3 weken, maar ten minste eenmaal per maand.

1. Klap het plastic rooster ⑫ aan de voorkant van de temperatuurregelaar naar voren.
2. Verwijder het luchtfilter en maak het filter schoon met lauw water.
3. Plaats het droge luchtfilter aan de voorkant terug en sluit het plastic rooster.

- i** Voordat u de slangleidingen van de temperatuurregelaar loskoppelt, moet u het watercircuit onderbreken door de pomp of het filter uit te schakelen. Druk de twee slangklemmen ⑬ samen om te voorkomen dat er water uit lekt.

Afdanking, als afval afvoeren en verwerken

Afdanken en afvoeren/verwerken



Het apparaat moet aan het einde van de levensduur volgens de toepasselijke wettelijke voorschriften worden afgevoerd en verwerkt.

Informatie over het verwijderen van elektrische en elektronische apparaten in de Europese Gemeenschap: Binnen de Europese Gemeenschap wordt de verwijdering van afgedankte elektrische apparaten gespecificeerd door nationale voorschriften op basis van de EU-richtlijn 2012/19 / EU voor oude elektronische apparaten (WEEE). Volgens deze richtlijn mag het apparaat niet meer als gewoon huishoudelijk afval worden afgevoerd. Het apparaat kan bij een inzamelpunt voor recycling van elektrische en elektronische apparaten worden ingeleverd. De verpakking van het product bestaat uit materialen die gerecycled kunnen worden. Verwijder deze op milieuvriendelijke wijze en lever ze in voor recycling.

Storingen verhelpen



GEVAAR! Elektrische schok!

- ▶ Trek de netstekker en de voedingsadapter uit het stopcontact alvorens storingen te verhelpen.

Storing	Mogelijke oorzaak	Oplossing
Display gaat niet aan	Geen stroomvoorziening	▶ Controleer of de netstekker goed in het stopcontact zit
Het display geeft permanent UIT weer	WiFi-controller niet klaar voor gebruik	▶ Controleer of de voedingsadapter volledig in het stopcontact ingeplugd is. ▶ Controleer of de kabel van de voedingsadapter verbonden is met de WiFi-controller en volledig ingeplugd is
Onvoldoende waterkoeling of waterverwarming, ingestelde temperatuur wordt niet bereikt	Onvoldoende watercirculatie	▶ Controleer of het aquariumfilter of de pomp in bedrijf is ▶ Controleer de slang op knikken of vernauwingen in de dwarsdoorsnede. ▶ Reinig het aquariumfilter of de pomp ▶ Reinig het leidingsysteem
	Koel- of warmtecapaciteit te laag voor het watervolume	▶ Controleer de vermogensgegevens (zie Technische gegevens)
	Aquarium en/of leidingsysteem onvoldoende geïsoleerd of de slangen zijn te lang	▶ Isoleer het leidingsysteem of de wanden van het aquarium ▶ Houd bij installatie de slangen zo kort mogelijk
	Verhoogde stromingsweerstand als gevolg van extra toebehoren in het slangstelsel (bijv. CO ₂ -reactoren, UVC-zuiveraars of soortgelijke apparaten)	▶ Verlaag de stromingsweerstand ▶ Gebruik de temperatuurregelaar via een afzonderlijk watercircuit
	Geen warme afvoerlucht uit de warme afvoerluchtschacht	▶ De koelcompressor werkt niet goed. Neem contact op met de EHEIM-klantenservice: www.eheim.com

Neem bij andere storingen contact op met de servicedienst van EHEIM.

Foutmeldingen (display)



GEVAAR! Elektrische schok!

- ▶ Trek de netstekker en de voedingsadapter uit het stopcontact alvorens storingen te verhelpen.

Bericht	Mogelijke oorzaak	Oplossing
P1	Temperatuursensor voor de watertemperatuur is defect	▶ Neem contact op met de EHEIM-klantenservice: www.eheim.com
P2	Temperatuursensor voor de oververhittingsbeveiliging is defect	▶ Neem contact op met de EHEIM-klantenservice: www.eheim.com

Bericht	Mogelijke oorzaak	Oplossing
HA	Watertemperatuur is hoger dan de ingestelde doeltemperatuur	<ul style="list-style-type: none"> ▶ Controleer of het aquariumfilter of de pomp in bedrijf is ▶ Controleer de slang op knikken of vernauwingen in de dwarsdoorsnede. ▶ Reinig het aquariumfilter of de pomp ▶ Reinig het leidingsysteem
HA2 (oververhitting)	Luchtfilter en/of ventilatierooster vuil	▶ Maak het luchtfilter schoon
	Omgevingstemperatuur te hoog	▶ Zorg ervoor dat het apparaat wordt gebruikt bij een maximale omgevingstemperatuur van +38°C
	Ventilatiesysteem van het apparaat is beschadigd	▶ Neem contact op met de EHEIM-klantenservice: www.eheim.com
LA	Watertemperatuur is lager dan de ingestelde doeltemperatuur	<ul style="list-style-type: none"> ▶ Controleer of het aquariumfilter of de pomp in bedrijf is ▶ Controleer de slang op knikken of vernauwingen in de dwarsdoorsnede. ▶ Reinig het aquariumfilter of de pomp ▶ Reinig het leidingsysteem
		▶ Controleer of de verwarmingsfunctie is ingeschakeld

Neem bij andere storingen contact op met de servicedienst van EHEIM.

Technische gegevens

climacontrol+		S	M	L
Type		3750	3751	3752
Aquariumgrootte tot		500 l	1000 l	2000 l
Netspanning/Frequentie		230 V / 50 Hz		
Vermogensopname (koelmodus)		260 W (230 V)	300 W (230 V)	400 W (230 V)
Koelvermogen: *				
Watertemperatuur 25°C ¹	max.	500 l	1000 l	2000 l
Watertemperatuur 12°C ²	max.	200 l	300 l	500 l
Geluidsniveau / 80 cm (koelmodus)		~47 - 50 dB	~50 - 53 dB	~51 - 54 dB
Opgenomen vermogen (verwarmingsmodus)		300 W		
Verwarmingsvermogen Δt^{**}		~15°C	~10°C	~6°C
Slangaansluiting voor slang-Ø	IN	Ø 16/22 mm / met verloopmof 19/27 mm		
	OUT			
Waterdebiet	min.	500 l/h		
	max.	800 l/h		
Systeemdruk	max.	1 bar / 14.4 psi		
Draadloze gegevensoverdracht		WiFi 2.4GHz - IEEE802.11 b/g/n		
Veiligheidsleutel		WPA, WPA2, WPA/WPA2		
Uitgestraald zendvermogen		≤ 16 ±2 dBm		
Frequentiebanden		Kanaal 1 - 11 / 2412 MHz - 2462 MHz		
Gewicht		17,0 kg	18,7 kg	19,7 kg
Afmetingen (L × B × H)		310 × 310 × 447 mm	310 × 310 × 489 mm	310 × 310 × 531 mm
Adapter				
Type		7341218	7341458	7341438
Stekker		EUR	UK	AUS
Ingang		100 - 240 V / 50/60 Hz / 0,4 A		
Uitgang		5 V DC / 1 A / 5 W		

* = waardebevestiging: 1× aquarium met afdekking, kamertemperatuur 30°C, warmtebelasting

¹ Model S en M = 0,3 W/l, model L = 0,2 W/l,

² = 0,1 W/l

** = Bepaling van de waarden 1× aquarium met afdekking, kamertemperatuur 20°C,

Δt = Temperatuurverschil tussen ruimte- en watertemperatuur

Reserveonderdelen

Zie pagina 3.

Betjeningsvejledning (oversættelse) Akvarium klimaapparat climacontrol+

Generelle brugeranvisninger

Informationer om brugen af betjeningsvejledningen

-  ▶ Før produktet bruges første gang, skal betjeningsvejledningen være læst og forstået fuldstændigt.
- ▶ Betragt betjeningsvejledningen som en del af produktet, og opbevar den, så den er nem at finde igen.
- ▶ Lad betjeningsvejledningen følge med produktet, hvis det gives videre til andre.

Symbolforklaring

Følgende symboler anvendes på produktet:

 Produktet må kun bruges indendørs til akvarieanvendelser.

 Klimaapparatet har beskyttelsesklasse I.

 WiFi-controlleren har beskyttelsesklasse III.

 Produktet er godkendt i henhold til de gældende nationale forskrifter og direktiver og svarer til EU-standarderne.

Følgende symboler og signalord anvendes i denne betjeningsvejledning:

 **FARE!**
Fare for strømstød med mulige alvorlige kvæstelser af kroppen eller med døden som følge.

 **FARE!**
Fare på grund af strømstød med mulige personskader eller dødelige kvæstelser til følge.

 **FARE!**
Fare ved anvendelsen af antændelige stoffer. Ved brands opstår en mulig alvorlig legemsbeskadigelse eller døden som følge.

 **ADVARSEL!**
Advarsel mod en mulig personskade eller en sundhedsfarlig risiko.

 **FORSIGTIG!**
Info om fare for materielle skader.

 Henvisning til nyttige informationer og tips.

Visningssymboler:

 A Henvisning til en figur, her henvisning til figur A.

- ▶ Du opfordres til at udføre en handling.

Anvendelsesformål

EHEIM climacontrol+ er et elektronisk styret klimaapparat til akvarier. Det egner sig til den konstante regulering af vandtemperaturen.

Apparatet og alle dele, som følger med ved leveringen, er beregnet til privat brug og må udelukkende anvendes:

- til akvaristiske formål
- til temperering af vand i ferskvands- og havvandsakvarier

- i indendørs rum
- under overholdelse af de tekniske data

For apparatet gælder følgende begrænsninger:

-  · må ikke anvendes til erhvervmæssige eller industrielle formål
- vandtemperaturen må ikke overskride 35°C
- ætsende, let brændbare, aggressive eller eksplosive stoffer, fødevarer samt drikkevand må ikke tempereres
- må aldrig være i drift uden vandgennemstrømning.

Sikkerhed

Dette apparat kan udgøre farer for personer og materielle værdier, hvis apparatet anvendes forkert og dermed ikke til det tilsigtede formål, eller hvis sikkerhedsanvisningerne ikke overholdes.

For din sikkerheds skyld

-  · Lad ikke apparatets emballage og smådele komme i hænderne på børn eller personer, der ikke er bevidst om deres handlinger, da disse kan udgøre farer (kvælningsfare!). Skal holdes på afstand af dyr.
- Dette apparat er ikke beregnet til brug af personer (inklusive børn) med nedsatte fysiske, sensoriske eller mentale evner eller med manglende erfaring og viden, medmindre de er under opsyn eller er blevet instrueret i brugen af apparatet af en person med ansvaret for deres sikkerhed. Børn bør være under opsyn for at være sikker på, at de ikke leger med apparatet.
- Kun til europæiske markeder:

Dette apparat kan benyttes af børn fra og med 3-årsalderen samt af personer med nedsatte fysiske, sensoriske eller mentale evner eller med manglende erfaring og/eller viden, hvis de er under opsyn eller er blevet instrueret i en sikker brug af apparatet og har forstået de heraf resulterende farer. Børn må ikke lege med apparatet. Rengøring og brugervedligeholdelse må ikke udføres af børn, medmindre de er under opsyn.

- Udfør en visuel kontrol før brug for at sikre, at produktet, især strømledningen og strømforsyningen, er ubeskadiget.
- Brug ikke apparatet, hvis det ikke fungerer korrekt eller hvis det er beskadiget.
- Brug aldrig klimaapparatet eller WiFi-controlleren med en beskadiget strømledning eller strømforsyning.
- Strømforsyningens ledning kan ikke udskiftes. Hvis kablet er ødelagt, skal strømforsyningen bortskaffes.
- Hvis klimaapparatets strømledning er beskadiget, skal den udskiftes af en autoriseret EHEIM-kundeservice eller en kvalificeret elektriker.
- Bær ikke på produktet ved at trække eller holde fast i strømledningen. Hold altid fast i stikket og ikke i ledningen eller produktet for at trække stikket ud og afbryde forbindelsen til lysnettet.
- Stik under ingen omstændigheder dine fingre eller genstande ind gennem ventilationsgitterets åbninger. Kontakten med blæseren kan medføre personskader.
- Udfør kun arbejder, som er beskrevet i denne vejledning.
- Beskyt strømkablet mod varme, olie og skarpe kanter.
- Foretag aldrig tekniske ændringer på apparatet.
- Brug kun originale reservedele og originalt tilbehør til apparatet.
- Reparationer må udelukkende udføres af en EHEIM-serviceafdeling.



- Vi anbefaler, at alle elektriske akvarieprodukter sikres med et fejlstrømsrelæ med en nominel reststrøm på maksimalt 30 mA.
- Afbryd altid forbindelsen mellem alle akvariets apparater og elnettet, når disse ikke anvendes, inden du monterer eller afmonterer dele og før alle rengørings- og vedligeholdelsesarbejder.
- Beskyt stikkontakten, strømstikket og strømforsyningen mod fugt og væde. Lad elledningen hænge lidt ned under stikkontakten, så eventuelt vand på ledningen ikke løber ind i kontakten. Dette forhindrer, at vand, der eventuelt løber langs kablet, kan trænge ind i stikkontakten og forårsage en kortslutning.
- Produktets og strømforsyningens elektriske data skal stemme overens med strømnettets data. Disse data finder du på typeskiltet, emballagen eller i denne vejledning.
- Anbring ingen multistikdåser eller bærbare strømforsyninger på produktets bagside.
- Produktet er i overensstemmelse med direktiv 2014/53/EU om radioudstyr. EU-overensstemmelseserklæringens fulde tekst kan findes på følgende internetadresse: www.eheim.com
- Brug kun den strømforsyning, der fulgte med WiFi-controlleren. Hvis det bliver nødvendigt med en udskiftning, er det kun den originale EHEIM strømforsyning, der må benyttes.

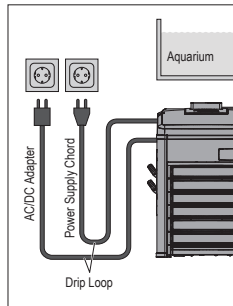

- Produktet indeholder det brændbare kølemiddel R290. Service-ning må udelukkende foretages af fagpersonale med erfaring og uddannelse i R290-gashåndteringsproceduren.
- Kølemiddelkredsløbet må ikke beskadiges.
- Hvis produktet skal bortskaffes, skal du gå frem som beskrevet i kapitlet om driftsophør og bortskaffelse.

Montering og installering

Udpakning



FORSIGTIG! Materiel skade.

- Vær opmærksom på produktets vægt. Bær altid produktet ved at holde fast i gribeudsparinger.



Gem emballagematerialet til en senere sikker opbevaring eller transport.

1. Åbn emballagen og tag tilbehøret ud.
2. Hold fast i gribeudsparingerne og træk produktet op og ud af emballagen.
3. Fjern styroporbakkerne og plastposerne.
4. Kontrollér, at leveringen er fuldstændig.
5. Kontrollér alle dele for eventuelle transportskader.

Placering

- For at garantere en formålsbestemt og sikker drift af produktet må dette under ingen omstændigheder udsættes for vejrforhold eller direkte varmekilder. Produktet kan anvendes inden for et omgivelsestemperaturområde fra 10 °C til 38 °C.
- Produktet skal altid placeres lavere end vandoverfalden i akvariet. Vær samtidig opmærksom på den maksimale placeringshøjde på 180 cm.

Forberedelse (☒E/F)

1. Sæt afdækningen ① på klimaapparatet.
2. Sikr afdækningen med skruenøglen ② ved at dreje skrueerne i højre og venstre side en kvart omdrejning med uret.

3. Forbind WiFi-controlleren ⑤ med klimaapparatet ved brug af RJ45-datakablet ③.
4. Forbind WiFi-controlleren med strømforsyningen ④.
5. Fjern lukkepropperne i tilslutningen **IN** ⑥ og tilslutningen **OUT** ⑦.



Gem lukkepropperne. Disse kan du anvende som transportsikring mod udløbende restvand.

Placering i akvarieunderskabet eller i skabe (☒G/H/I)



Vær opmærksom på minimumsafstandene på **mindst 50 mm** til skabsvæggene og -dørene. Hold indblæsnings- og udsugningsåbningerne fri.

1. Vælg en jævn flade til placeringen af produktet.
2. Sav et stykke ⑨ på ca. 200 × 200 mm (ca. 400 cm²) ud af f.eks. skabsbagvæggen for at sikre frisklufttilførslen og en korrekt slange- og elinstallation.
3. Sav et stykke ud af skabet ⑩ til anbringelse af varmluftskakten ⑪, der skal lede varmluften fra produktet ud af skabet.



- Anvend den selvklebende skabelon til at markere udparingen.
- Vi anbefaler at anbringe udparingen til varmluftskakten i skabsbagvæggen. Derved er digitaldisplayet godt synligt forfra. Vær samtidig opmærksom på målangivelserne i den følgende tabel:

Mål varmluftskakt		
S		260 mm
T		74 mm
U		> 60 mm
V	climacontrol+ S	343 mm
	climacontrol+ M	385 mm
	climacontrol+ L	427 mm

4. Skub produktet ind til den respektive væg efter slangeinstallationen og stik varmluftskakten gennem udparingen og på produktet bagfra.

Placering fritstående



Vær opmærksom på minimumsafstandene på **mindst 50 mm** til vægge, møbler e.l. for at sikre en optimal frisklufttilførsel og varmluftudledning.

1. Vælg en jævn flade til placeringen af produktet.

Installation af slanger (☒J/K)



FORSIGTIG! Materiel skade.

- Betjen udelukkende produktet med filteret, rent vand.



- Vær opmærksom på installationseksemplerne ☒B/C/D.
- For at sikre, at filteret skaber en optimal og effektiv cirkulation anbefaler vi at tilslutte akvariefiltre og klimaapparater med separate vandkredsløb (☒C).
- Vi anbefaler at smøre forbindelsesdelene med lidt vaseline for at gøre installationen nemmere.

1. Før slangen (Ø 16/22) gennem slangeklemmen ⑫ og slangesikringen ⑬.
2. Skub omløbermøtrikken ⑭ ind over slangestudsens ⑯.
3. Læg tætningskiven ⑮ i omløbermøtrikken.
4. Forbind slangen med slangestudsens.



Ved en slange-Ø 19/27 skal du først trække reduktionsmuffen ⑰ på slangestudsens. Sæt herefter slangen på.

5. Fiksér slangeforbindelsen ved hjælp af slangesikringen. Brug en tang hertil.
6. Forbind filterets eller pumpens trykside (tilbageløb til akvariet) med tilslutningen **IN** på klimaapparatet. Forbind vandtilbageløbet til akvariet med tilslutningen **OUT** på klimaapparatet.
7. Spænd omløbermøtrikkerne på begge slangestudser fast med hånden. Brug ikke en tang!

Ibrugtagning



FORSIGTIG! Materiel skade.

- ▶ Benyt ikke klimaapparatet uden vandgennemstrømning.
- ▶ Kontrollér, at vandkredsløbet er sat i gang og ledningssystemet komplet udluftet.

1. Tag pumpen eller filteret i brug for at sætte gang i vandkredsløbet.
2. Vent ca. 2 minutter til ledningssystemet er blevet komplet udluftet.
3. Kontrollér, at slangetilslutningerne / på klimaapparatet er tætte (F).
4. Sæt WiFi-controllerens strømforsyning i stikkontakten.
5. Sæt klimaapparatets strømstik i stikkontakten. I displayet på fronten står der **OFF** (L).

Betjening med WLAN-forbindelse



FORSIGTIG! Materiel skade.

- ▶ Tilslut ikke andre apparater udover den WiFi-controller, som følger med ved leveringen.

Systemforudsætning

WLAN-kompatibel enhed (smartphone, tablet, notebook etc.)

Oprettelse af netværk

1. Sæt strømforsyningen i stikkontakten. Status-LED'en lyser.



- Status-LED'en blinker hvidt: Søger og opretter netværk.
- Status-LED'en lyser blå: Et nyt netværk blev oprettet.
- Produktets display angiver den aktuelle vandtemperatur.
- Ved første start går kompressoren i gang med en forsinkelse på 2 minutter.

Forbindelse til WLAN-netværk

2. Åbn netværksindstillingerne på din enhed (smartphone, tablet, notebook, etc.).
3. Forbind enheden med WLAN-netværket (SSID) **EHEIM clima XXXXXXXX**.
4. Indtast netværkssikkerhedsnøglen (Key).



Du finder netværkssikkerhedsnøglen (Key) på etiketten på bagsiden af WiFi-controlleren. Alternativt kan du også scanne QR-koden 1 (se etiketten) til etablering af forbindelsen.

Åbning af hjemmesiden

5. Åbn din webbrowser og indtast følgende webadresse:
http://192.168.1.1



Alternativt kan du også scanne QR-koden 2 (se etiketten) for at åbne softwaren i browseren.

Førstegangsconfiguration

6. Vælg det ønskede sprog i udvalget og følg anvisningerne for førstegangsconfigurationen.

Betydning status-LED

- Status-LED'en blinker hvidt: Søger og opretter netværk.
- Status-LED'en lyser blå: Apparatet har oprettet netværk.
- Status-LED lyser grønt: Apparatet er forbundet med et andet EHEIM-digital-apparat.

Nulstilling

1. Tryk på Reset-knappen på bagsiden af WiFi-controlleren i ca. 8 – 10 sekunder, indtil status-LED'en lyser med skiftende farver.



- Nulstillingen er afsluttet, så snart status-LED'en lyser grønt. Enheden genopretter netværket.
- Netværkssikkerhedsnøgle (key) og QR-kode 1 er ugyldige. Det er muligt at oprette en forbindelse til netværket uden netværkssikkerhedsnøgle (key)

Angivelser på displayet (L)

I driftsmodus viser displayet konstant den aktuelle vandtemperatur.

Betydning symboler	
OFF	Produktet er slukket.
°C	Vandtemperaturen måles i celsiusgrader.
°F	Vandtemperaturen måles i fahrenheitgrader.
	Blinker: Kølemodus forberedes. Lyser: Kølingen er slået til. Klimaapparatet køler.
	Lyser: Opvarmningen er slået til. Klimaapparatet varmer.

Vedligeholdelse



FARE! Elektrisk stød!

- ▶ Træk WiFi-controllerens strømforsyning og strømstikket til klimaapparatet ud før alt vedligeholdelsesarbejde.



FORSIGTIG! Materiel skade.

- ▶ Benyt ingen hårde genstande eller aggressive rengøringsmidler til rengøringen.
- ▶ Ikke alle dele tåler vask i opvaskemaskine.



I de efterfølgende afsnit er vedligeholdelsesarbejdet beskrevet, som kræves for at opnå optimal og fejlfri drift. Regelmæssig vedligeholdelse forlænger levetiden og sikrer klimaapparatets funktion i lang tid.

Rengøring af luftfilteret



Anbefalet vedligeholdelse

Rengør luftfilteret ca. hver anden til tredje uge, dog mindst én gang om måneden.

1. Klap plastgitteret på fronten af klimaapparatet fremad.
2. Tag luftfilteret ud rengør filteret med lunkent vand.
3. Sæt det tørre luftfilter i på fronten igen og luk plastgitteret.



Afbryd vandkredsløbet ved at slukke for pumpen eller filteret før du tager slangerne af klimaapparatet. Tryk begge slangeklemmer sammen for at forhindre, at der løber vand ud.

Udbedring af forstyrrelser



FARE! Elektrisk stød!

- ▶ Træk strømstikket og stikstrømforsyningen ud før afhjælpning af fejl.

Tage ud af brug og bortskaffelse

Bortskaffelse



Overhold de gældende forskrifter i loven vedrørende bortskaffelse af apparatet.

Informationer om bortskaffelse af elektriske og elektroniske apparater i den Europæiske Union: Inden for den Europæiske Union er bortskaffelse af elektriske apparater reguleret af nationale regler, som er baseret på EU-direktivet 2012/19/EU om affald fra elektronisk udstyr (WEEE). Ifølge dette direktiv må produktet ikke længere bortskaffes med det kommunale affald eller husholdningsaffaldet. Produktet kan afleveres gratis på kommunale indsamlingssteder eller genbrugspladser. Produktemballagen består af materialer, som kan genbruges. Bortskaf produktemballagen miljøvenligt og aflever den til genbrug.

Fejl	Mulig årsag	Afhjælpning
Displayet tænder ikke	Ingen strømforsyning	<ul style="list-style-type: none"> ▶ Kontrollér, om strømtikket sidder helt inde i stikkontakten
I displayet står der permanent OFF	WiFi-controller ikke driftsklar	<ul style="list-style-type: none"> ▶ Kontrollér, om strømforsyningen er sart helt ind i stikkontakten ▶ Kontrollér, om strømforsyningskablet er forbundet med WiFi-controlleren, og om det er sat helt ind
Utilstrækkelig vandkøling eller vandopvarmning, ønsket temperatur opnås ikke	Utilstrækkeligt vandkredsløb	<ul style="list-style-type: none"> ▶ Kontrollér, om akvariefilteret eller pumpen kører ▶ Kontrollér slangeinstallationen for knæk og forsnavringer ▶ Rengør akvariefilteret eller pumpen ▶ Rengør ledningssystemet
	Køleydelse eller varmeydelse for lav i forhold til vandmængden	<ul style="list-style-type: none"> ▶ Kontrollér ydeevneoplysningerne (se Tekniske data)
	Akvarium og/eller ledningssystem utilstrækkeligt isoleret eller slangerne er for lange	<ul style="list-style-type: none"> ▶ Isolér ledningssystemet eller akvarievæggene ▶ Installér slangerne sådan, at de er så korte som muligt
	Forhøjede strømmodstande på grund af, at yderligere tilbehør er tilsluttet slange-systemet (f.eks. CO ₂ -reaktorer, UVC-filtre e.l. aggregater)	<ul style="list-style-type: none"> ▶ Reducér strømmodstandene ▶ Tilslut klimaapparatet via et separat vandkredsløb
	Ingen varm afgangsluft fra varmluftskakten	<ul style="list-style-type: none"> ▶ Kølekompressor arbejder ikke korrekt. Henvend dig til EHEIM-kundeservice: www.eheim.com

Ved andre fejl bedes du henvende dig til EHEIM-service.

Fejlmeldinger (display)



FARE! Elektrisk stød!

▶ Træk strømtikket og stikstrømforsyningen ud før afhjælpning af fejl.

Melding	Mulig årsag	Afhjælpning
P1	Temperaturføler til vandtemperaturen er defekt	<ul style="list-style-type: none"> ▶ Henvend dig til EHEIM-kundeservice: www.eheim.com
P2	Temperaturføler til overophedningsbeskyttelsen er defekt	<ul style="list-style-type: none"> ▶ Henvend dig til EHEIM-kundeservice: www.eheim.com
HA	Vandtemperaturen ligger over den indstillede ønskede temperatur	<ul style="list-style-type: none"> ▶ Kontrollér, om akvariefilteret eller pumpen kører ▶ Kontrollér slangeinstallationen for knæk og forsnavringer ▶ Rengør akvariefilteret eller pumpen ▶ Rengør ledningssystemet
		<ul style="list-style-type: none"> ▶ Kontrollér, om kølefunktionen er slået til
HA2 (Overophedning)	Snavset luftfilter og/eller ventilationsgitter	<ul style="list-style-type: none"> ▶ Rengør luftfilteret
	Omgivelsestemperatur for høj	<ul style="list-style-type: none"> ▶ Sørg for, at produktet betjenes i en maks. omgivelsestemperatur på +38 °C
	Produktets ventilationssystem beskadiget	<ul style="list-style-type: none"> ▶ Henvend dig til EHEIM-kundeservice: www.eheim.com
LA	Vandtemperaturen ligger under den indstillede ønskede temperatur	<ul style="list-style-type: none"> ▶ Kontrollér, om akvariefilteret eller pumpen kører ▶ Kontrollér slangeinstallationen for knæk og forsnavringer ▶ Rengør akvariefilteret eller pumpen ▶ Rengør ledningssystemet
		<ul style="list-style-type: none"> ▶ Kontrollér, om varmfunktionen er slået til

Ved andre fejl bedes du henvende dig til EHEIM-service.

Tekniske data

climacontrol+		S	M	L
Type		3750	3751	3752
Akvariestørrelse op til		500 l	1000 l	2000 l
Netspænding/frekvens		230 V / 50 Hz		
Effektforbrug (kølemodus)		260 W (230 V)	300 W (230 V)	400 W (230 V)
Kølekapacitet: *				
Vandtemperatur 25 °C ¹	maks.	500 l	1000 l	2000 l
Vandtemperatur 12 °C ²	maks.	200 l	300 l	500 l
Lydniveau / 80 cm (kølemodus)		~47 – 50 dB	~50 – 53 dB	~51 – 54 dB
Effektforbrug (varmemodus)		300 W		
Varmekapacitet Δt^{**}		~15 °C	~10 °C	~6 °C
Slangetilslutning til slange-Ø	IN	Ø 16/22 mm / med reduktionsmuffe 19/27 mm		
	OUT			
Vandgennemstrømning	min.	500 l/h		
	maks.	800 l/h		
Systemtryk	maks.	1 bar / 14,4 psi		
Trådløs datatransmissionsform		Wi-fi 2.4 GHz – IEEE802.11 b/g/n		
Sikkerhedsnøgle		WPA, WPA2, WPA/WPA2		
Udstrålet sendeeffekt		≤ 16 ±2 dBm		
Frekvensbånd		Kanal 1 – 11 / 2412 MHz – 2462 MHz		
Vægt		17,0 kg	18,7 kg	19,7 kg
Mål (l × b × h)		310 × 310 × 447 mm	310 × 310 × 489 mm	310 × 310 × 531 mm
Strømforsyning				
Type		7341218	7341458	7341438
Stik		EUR	UK	AUS
Indgang		100 – 240 V / 50/60 Hz / 0,4 A		
Udgang		5 V DC / 1 A / 5 W		

* = Værdiberegning: 1× akvarium med afdækning, rumtemperatur 30 °C, varmebelastning

¹ Model S og M = 0,3 W/l, model L = 0,2 W/l,

² = 0,1 W/l

** = Værdiberegning 1× akvarium med afdækning, rumtemperatur 20 °C,

Δt = Temperaturdifference rum- og vandtemperatur

Reserve dele

Se side 3.

Bruksanvisning (översättning) Akvarie-klimatanläggning climacontrol+





Allmänna anvisningar

Information om användning av bruksanvisningen

-  ▶ Innan du använder apparaten för första gången måste du ha läst igenom och förstått bruksanvisningen.
- ▶ Betrakta bruksanvisningen som del av produkten och förvara den på en säker och tillgänglig plats.
- ▶ Se till att denna bruksanvisning medföljer om apparaten överräcks till tredje part.

Förklaring av symbolerna

Följande symboler finns på apparaten:

-  Apparaten får endast användas inomhus till akvarier.
-  Klimatanläggningen har skyddsklass I.
-  WiFi-kontrollern har skyddsklass III.
-  Apparaten har godkänts enligt gällande nationella föreskrifter och direktiv, och uppfyller gällande EU-standarder.

Följande symboler och signalord används i denna bruksanvisning:

-  **FARA!**
Fara från en allmän riskkälla som kan leda till allvariga personskador eller dödsfall.
-  **FARA!**
Risk för elektrisk stöt som kan leda till allvariga personskador eller dödsfall.
-  **FARA!**
Fara vid användning av brandfarliga ämnen. Risk för allvariga personskador eller dödsfall vid brand.
-  **VARNING!**
Varning för möjliga personskador eller hälsorisker.
-  **FÖRSIKTIG!**
Anvisning för risk för saksador.
-  Anvisning med användbar information och tips.

Andra symboler:

-  **A** Referens till en bild, i detta fall till bild A
 - ▶ Du uppmanas att agera.

Användningsområde

EHEIM climacontrol+ är en elektroniskt reglerad klimatanläggning för akvarier. Den är lämplig för en konstant reglering av vattentemperaturen.

Apparaten och alla delar som medföljer är avsedda för privat bruk och får endast användas:

- för akvarier
- för temperering av vatten i sötvatten- och saltvattenakvarier

- inomhus
- med hänsyn till tekniska data

Apparaten har följande begränsningar:

-  · får inte användas för kommersiella eller industriella ändamål
- vattentemperaturen får inte överskrida 35°C
- frätande, lätt brännbara, aggressiva eller explosiva ämnen, livsmedel samt dricksvatten får inte tempereras
- får aldrig köras utan vattengenomströmning.

Säkerhet

Apparaten kan ge upphov till risker för människor och egendom om den används felaktigt eller i strid med användningsändamålet, eller om säkerhetsföreskrifterna inte följs.

För din säkerhet

-  · Se till att apparatens förpackning och smådelar hålls utom räckhåll för barn och personer som inte är medvetna om sitt agerande. Förpackningen och smådelarna kan utgöra en fara (risk för kvävning). Förvaras utom räckhåll för djur.
- Denna apparat får inte användas av person (inkl. barn) nedsatt fysisk, sensorisk eller mental förmåga eller brist på erfarenhet och kunskap, såvida de inte hålls under uppsikt eller en person som är ansvarig för deras säkerhet instruerar dem i hur de använder apparaten säkert samt om de risker som kan uppstå. Barn måste övervakas för att säkerställa att de inte leker med apparaten.
- Endast för europeiska marknader:

Denna apparat kan användas av barn som är 3 år eller äldre samt av personer med nedsatt fysisk, sensorisk eller mental förmåga eller brist på erfarenhet och kunskap förutsatt att de hålls under uppsikt eller instrueras i hur de använder apparaten säkert samt att de har förstått vilka risker som kan uppstå. Barn får inte leka med apparaten. Barn får inte genomföra rengöring eller användarunderhåll såvida de inte hålls under uppsikt.

- Genomför en okulärbesiktning före användning för att säkerställa att apparaten, särskilt nätkabeln och stickkontakten, är intakta.
- Använd inte apparaten om den inte fungerar på avsett vis eller om den har skadats.
- Använd aldrig klimatanläggningen eller WiFi-styrenheten om nätkabeln eller nätadaptern är skadad.
- Kabeln från nätadaptern till WiFi-styrenheten kan inte bytas ut. Om kabeln har skadats måste nätadaptern skrotas.
- Om nätkabeln till klimatanläggningen har skadats måste den bytas ut av en auktoriserad EHEIM-kundtjänstverkstad eller av en kvalificerad elektriker.
- Dra eller bär aldrig apparaten i nätkabeln. Skilj alltid apparaten åt från elnätet genom att dra i stickkontakten och inte i kabeln.
- För aldrig in fingrar eller föremål i öppningarna i ventilationsgalleret. Kontakt med fläkthjulet kan orsaka personskador.
- Utför endast sådana arbeten som beskrivs i denna bruksanvisning.
- Skydda nätkabeln mot värme, olja och vassa kanter.
- Utför aldrig några tekniska ändringar på apparaten.
- Använd endast originalreservdelar och -tillbehör för apparaten.
- Reparationer får utföras enbart av ett EHEIM servicecenter.

-  · Vi rekommenderar att alla elektriska apparater till akvariet ansluts till en jordfelsbrytare vars dimensionerade felström uppgår till max. 30 mA.

- Koppla alltid loss samtliga apparater i akvariet från elnätet om de inte används, innan delar monteras in eller demonteras samt inför alla rengörings- och underhållsarbeten.
- Skydda vägguttaget, stickkontakten och nätadaptern mot fukt och väta. Skapa tvunget en droppslinga med nätkabeln. Denna ska förhindra att ev. vatten som löper längs med kabeln rinner in i stickuttaget och orsakar kortslutning.
- Apparaten och nätadapterns elektriska data måste stämma överens med elnätets data. Dessa anges på typskylten på apparaten, på förpackningen eller i denna bruksanvisning.
- Montera inga grenuttag eller bärbara nätadaptrar på baksidan av apparaten.
- Apparaten uppfyller kraven i direktivet för radioustrustning 2014/53/EU. Den kompletta texten i EU-försäkran om överensstämmelse finns på följande länk: www.eheim.com
- Använd endast nätadaptern som medföljer WiFi-styrenheten vid leverans. Om reservdelar behövs måste en original EHEIM nätadaptern användas.

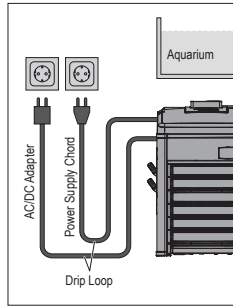

- Apparaten innehåller brännbart köldmedium R290. Arbetsuppgifter får endast utföras av erfaren och utbildad yrkespersonal för R290-gashanterings-metoden.
- Köldmediecirkulationen får inte skadas.
- När apparaten måste skrotas ska instruktionerna i kapitlet Ta apparaten ur drift samt avfallshandtera apparaten följas.

Montering och installation

Packa upp



FÖRSIKTIG! Risk för sakskador.

- ▶ Beakta apparatens vikt. Bär alltid apparaten i de båda infällda handtagen.



Spara på förpackningsmaterialet för en säker förvaring eller för transport.

1. Öppna förpackningen och ta ut tillbehöret.
2. Dra upp apparaten ur förpackningen med hjälp av de infällda handtagen.
3. Ta bort frigolitdelarna och plastpåsen.
4. Kontrollera att leveransen är komplett.
5. Kontrollera samtliga delar att de inte har skadats i transporten.

Uppställningsplats

- För att garantera avsedd och säker användning av apparaten får den aldrig utsättas för väder eller direkta värmekällor. Apparaten kan användas inom temperaturintervallet 10°C till 38°C.
- Apparaten måste alltid placeras lägre än vattennivån i akvariet. Beakta samtidigt max. tillåten uppställningshöjd 180 cm.

Förberedelser (☒E/F)

1. Sätt kåpan ① på klimatanläggningen.
2. Fixera kåpan med skruvnyckeln ② genom att vrida skruvarna till höger och vänster med kvarts varv i medsols riktning.
3. Anslut WiFi-styrenheten ⑤ med RJ45-datakabeln ③ till klimatanläggningen.
4. Anslut WiFi-styrenheten till nätadaptern ④.
5. Ta av pluggarna från anslutningen IN ⑥ och på anslutningen OUT ⑦.



Förvara pluggarna på en säker plats. Dessa kan användas som transportsäkring för att förhindra att restvatten rinner ut.

Placering i akvariets underskåp eller i skåp (☒G/H/I)



Beakta minimiavstånden som uppgår till **minst 50 mm** till skåpets väggar och dörrar. Se till att ventilationsöppningarna hålls fria.

1. Välj en plan yta där apparaten ska placeras.
2. Såga ett urtag ⑨ med ca 200 × 200 mm (ca. 400 cm²) t.ex. i skåpets bakvägg för att garantera tillräcklig mängd friskluft samt för att installera slangar och elkablar.
3. Såga ett urtag i skåpet ⑩ där schaktet ⑪ för varm frånluft ska monteras, så att varm luft kan ledas bort ur skåpet.



- Använd den självhäftande mallen för att markera detta urtag.
- Vi rekommenderar att urtaget för schaktet för varm frånluft görs i skåpets bakvägg. Därmed kan digitaldisplayen syns tydligt framifrån. Beakta måttuppgifterna i följande tabell:

Mått för schakt för varm frånluft		
S		260 mm
T		74 mm
U		> 60 mm
V	climacontrol+ S	343 mm
	climacontrol+ M	385 mm
	climacontrol+ L	427 mm

4. Efter att slangarna har installerats ska apparaten skjutas mot väggen. Sätt in schaktet för varm frånluft på baksidan, genom urtaget och på apparaten.

Fristående placering



Beakta minimiavstånden som uppgår till **minst 50 mm** till väggar, möbler eller liknande, för att garantera en optimal frisklufts försörjning och bortledning av varmluft.

1. Välj en plan yta där apparaten ska placeras.

Installera slangar (☒J/K)



FÖRSIKTIG! Risk för sakskador.

- ▶ Använd apparaten endast med filtrerat och rent vatten.



- Beakta installationsexemplen ☒B/C/D.
- För att garantera en optimal och effektiv cirkulationseffekt i filtret rekommenderar vi att akvariefiltret och klimatanläggningen drivs med separata vattencirkulationer (☒C).
- För att förenkla installationen rekommenderar vi att anslutningskopplingarna smörjs in i en aning med vaselin.

1. För slang (Ø 16/22) genom slangklämman ⑫ och slangringen ⑬.
2. Skjut överfallsmuttern ⑭ på slangröret ⑯.
3. Lägg in packningen ⑰ i överfallsmuttern.
4. Anslut slang till slangröret.



Vid en slangdiameter Ø 19/27 ska reduceringsmuffen ⑱ först dras på slangröret. Anslut sedan slang.

5. Fixera slangkopplingen med slangringen. Använd en tång till denna arbetsuppgift.
6. Anslut filtrets trycksida eller pumpen (returledning till akvariet) till anslutningen IN på klimatanläggningen. Anslut vattenreturledningen till akvariet till anslutningen OUT på klimatanläggningen.
7. Dra åt överfallsmuttrarna handfast på båda slangrören. Använd ingen tång!

Ta apparaten i drift



FÖRSIKTIG! Risk för sakskador.

- ▶ Kör aldrig klimatanläggningen med vattenflöde.
- ▶ Kontrollera att vattencirkulationen har återupprättats och att ledningssystemet har avluftats komplett

1. Ta pumpen resp. filtret i drift för att återupprätta vattencirkulationen.
2. Vänta i ca 2 minuter tills ledningssystemet har avluftats komplett.
3. Kontrollera att slanganslutningarna ⑥/⑦ på klimatanläggningen är täta (☒F).
4. Anslut WiFi-styrenheten nätadapter ④ till vägguttaget.
5. Anslut klimatanläggningens stickkontakt ⑧ till vägguttaget. Displayen på framsidan visar **OFF** (☒L).

Använd med WLAN-anslutning



FÖRSIKTIG! Risk för sakskador.

- ▶ Anslut inga andra apparater till WiFi-styrenheten utöver de som ingår i leveransen.

Systemförutsättningar

WLAN-kompatibel slutapparat (smarttelefon, pekplatta, bärbar dator osv)

Skapa nätverk

1. Anslut nätadaptern till vägguttaget. Statuslysdioden ⑩ lyser.



- Statuslysdioden blinkar vitt: Nätverket söks eller skapas.
- Statuslysdioden lyser blått: Ett nytt nätverk har skapats.
- Displayen på apparaten visar den aktuella vattentemperaturen.
- Kompressorn slås på vid första start med 2 minuters fördröjning.

Ansluta till WLAN-nätverk

2. Öppna nätverksinställningarna på din mobila enhet (smarttelefon, pekplatta, bärbar dator osv).
3. Anslut den mobila enheten till WLAN-nätverket (SSID) **EHEIM clima XXXXXXXX**.
4. Ange nätverksnyckeln (key).



Du hittar nätverksnyckeln (key) på etiketten på baksidan av WiFi-styrenheten. Alternativt kan du även skanna in QR-kod 1 (se etikett) för att ansluta.

Öppna webbplatsen

5. Öppna din webbläsare och ange följande webbadress:
http://192.168.1.1



Alternativt kan du skanna in QR-kod 2 (se etikett) för att öppna programmet i din webbläsare.

Första konfigurationen

6. Välj avsett språk i språklistan och följ instruktionerna för den första konfigurationen.

Förklaring av statuslysdioden

- Statuslysdioden blinkar vitt: Nätverket söks eller skapas.
- Statuslysdioden lyser blått: Apparaten har skapat ett nätverk.
- Statuslysdioden lyser grönt: Apparaten är ansluten till en annan EHEIMdigital-enhet.

Reset



1. Tryck in återställningsknappen på WiFi-styrenhetens baksida ⑤ och håll den intryckt i ca 8-10 sekunder tills status-lysdioden ⑩ lyser och byter färg.



- Reset är avslutad när statuslysdioden lyser grönt. Apparaten återupprättar nätverket.
- Nätverksnyckeln (key) och QR-kod 1 är ogiltiga. En anslutning till nätverket är möjlig utan nätverksnyckel (key)

Indikeringar på displayen (☒L)

I driftläge visar displayen ständigt den aktuella vattentemperaturen.

Förklaring av symbolerna	
OFF	Apparaten har slagits ifrån.
°C	Vattentemperaturen mäts i grader Celsius.
°F	Vattentemperaturen mäts i grader Fahrenheit.
	Blinkar: Kylningsläge förbereds. Lyser: Kylningen har slagits på. Klimatanläggningen kylv.
	Lyser: Uppvärmningen har slagits på. Klimatanläggningen värmer upp.

Underhåll



FARA! Elektrisk stöt!

- ▶ Koppla bort både WiFi-styrenhetens nätadapter och stickkontakten till klimatanläggningen från vägguttaget innan underhållsarbeten genomförs.



FÖRSIKTIG! Risk för sakskador.

- ▶ Använd inga hårda föremål eller aggressiva rengöringsmedel vid rengöring.
- ▶ Inga delar kan rengöras i diskmaskin.



I nedanstående avsnitt beskrivs underhållsarbeten som krävs för en optimal och störningsfri drift. Regelbundet underhåll förlänger livslängden och garanterar att klimatanläggningen fungerar under längre tid.

Rengöra luftfiltret



Underhållsrekommendation

Rengör luftfiltret ⑨ ca varannan eller var 3:e vecka, dock minst en gång i månaden.

1. Fäll upp plastgallret ⑩ på klimatanläggningens framsida.
2. Ta ut luftfiltret och rengör filtret med ljummet vatten.
3. Sätt in det torra luftfiltret på framsidan igen och stäng plastgallret.



Innan slangledningarna kopplas loss från klimatanläggningen ska vattencirkulationen brytas genom att pumpen resp. filter slås ifrån. Tryck samman båda slangklämmor ⑫ för att förhindra att vatten rinner ut.

Ta apparaten ur drift samt avfallshandera apparaten

Avfallshandera apparaten



Beakta gällande lagstadgade föreskrifter när apparaten ska avfallshanderas.

Information om avfallshandering av elektrisk och elektronisk utrustning i den europeiska gemenskapen: Inom den europeiska gemenskapen föreskrivs avfallshanderingen av elektriskt drivna utrustningar med nationella regleringar som baseras på EU-direktivet om avfall som utgörs av eller innehåller elektrisk och elektronisk utrustning (WEEE). Enligt detta direktiv får utrustningen inte kastas bland hushållssoporna. Utrustningen ska lämnas in till en kommunal återvinningsstation utan kostnad. Produktförpackningen består av återvinningsbara material. Avfallshandera dem på ett miljövänligt sätt och lämna in dem för materialåtervinning.

Åtgärda störningar



FARA! Elektrisk stöt!

► Dra alltid ut stickkontakten och nätadaptern innan störningar åtgärdas.

Störning	Möjlig orsak	Åtgärd
Displayen slås inte på	Ingen strömförsörjning	► Kontrollera att stickkontakten har satts in helt i vägguttaget
Displayen visar ständigt OFF	WiFi-styrenheten är inte driftberedd	► Kontrollera att nätadaptern har satts in helt i vägguttaget ► Kontrollera att kabeln från nätadaptern till WiFi-styrenheten är ansluten och har satts in helt
Otillräcklig vattenkylning resp. vattenuppvärmning, bör-temperaturen uppnås inte	Otillräcklig vattencirkulation	► Kontrollera att akvariefiltret eller pumpen är i drift ► Kontrollera om slanginstallationen har böjts eller om tvärsnittet har reducerats ► Rengör akvariefiltret eller pumpen ► Rengör ledningssystemet
	Kylprestandan resp. värmeprestandan är för svag för vattenmängden	► Kontrollera effektuppgifterna (se Tekniska data)
	Akvariet och/eller ledningssystemet är otillräckligt isolerat eller slangledningarna är för långa	► Isolera ledningssystemet eller akvarieväggarna ► Installera slangledningarna i så kort skick som möjligt
	Högre flödesmotstånd av extra tillbehör i slangsystemet (t.ex. CO ₂ -reaktorer, UVC-re-nare eller liknande aggregat)	► Sänk flödesmotståndet ► Kör klimatanläggningen med en separat vattencirkulation
	Ingen varm frånluft från schaktet för varm frånluft	► Kylkompressorn kör inte på fullgott vis. Kontakta din EHEIM-kundtjänst: www.eheim.com

Kontakta EHEIM Service vid andra störningar.

Felmeddelanden (display)



FARA! Elektrisk stöt!

► Dra alltid ut stickkontakten och nätadaptern innan störningar åtgärdas.

Meddelande	Möjlig orsak	Åtgärd
P1	Temperatursensorn för vattentemperaturen är defekt	► Kontakta din EHEIM-kundtjänst: www.eheim.com
P2	Temperatursensorn för överhettningsskyddet är defekt	► Kontakta din EHEIM-kundtjänst: www.eheim.com
HA	Vattentemperaturen ligger över den inställda bör-temperaturen	► Kontrollera att akvariefiltret eller pumpen är i drift ► Kontrollera om slanginstallationen har böjts eller om tvärsnittet har reducerats ► Rengör akvariefiltret eller pumpen ► Rengör ledningssystemet ► Kontrollera att kylfunktionen har slagits på
HA2 (överhettning)	Luftfiltret och/eller ventilationsgallret smutsigt	► Rengör luftfiltret
	Omgivningstemperaturen för hög	► Kontrollera att apparaten tas i drift vid max. +38 °C omgivningstemperatur
	Ventilationssystemet i apparaten är skadat	► Kontakta din EHEIM-kundtjänst: www.eheim.com

Meddelande	Möjlig orsak	Åtgärd
LA	Vattentemperaturen ligger under den inställda bör-temperaturen	<ul style="list-style-type: none"> ▶ Kontrollera att akvariefiltret eller pumpen är i drift ▶ Kontrollera om slanginstallationen har böjts eller om tvärsnittet har reducerats ▶ Rengör akvariefiltret eller pumpen ▶ Rengör ledningssystemet
		▶ Kontrollera att värmefunktionen har slagits på

Kontakta EHEIM Service vid andra störningar.

Tekniska data

climacontrol+		S	M	L
Typ		3750	3751	3752
Akvariestorlek till		500 l	1000 l	2000 l
Nätspänning/frekvens		230 V / 50 Hz		
Effektförbrukning (kylningsläge)		260 W (230 V)	300 W (230 V)	400 W (230 V)
Kyleffekt: *				
Vattentemperatur 25°C ¹	max.	500 l	1000 l	2000 l
Vattentemperatur 12°C ²	max.	200 l	300 l	500 l
Ljudnivå / 80 cm (kylningsläge)		~47–50 dB	~50–53 dB	~51–54 dB
Effektförbrukning (uppvärmningsläge)		300 W		
Värmeeffekt Δt**		~15 °C	~10 °C	~6 °C
Slanganslutning för slang-Ø	IN	Ø 16/22 mm / med reduceringsmuff 19/27 mm		
	OUT			
Vattenflöde	min.	500 l/h		
	max.	800 l/h		
Systemtryck	max.	1 bar / 14,4 psi		
Trådlös dataöverföring		WiFi 2.4GHz – IEEE802.11 b/g/n		
Säkerhetsnyckel		WPA, WPA2, WPA/WPA2		
Utstrålad sändareffekt		≤ 16 ±2 dBm		
Frekvensband		Kanal 1 – 11 / 2412 MHz – 2462 MHz		
Vikt		17,0 kg	18,7 kg	19,7 kg
Mått (L × B × H)		310 × 310 × 447 mm	310 × 310 × 489 mm	310 × 310 × 531 mm
Nätadapter				
Typ		7341218	7341458	7341438
Stickkontakt		EUR	UK	AUS
Ingång		100 – 240 V / 50/60 Hz / 0,4 A		
Utgång		5 V DC / 1 A / 5 W		

* = värdebestämning: 1× akvarium med lock, rumstemperatur 30 °C, värmebelastning

¹ Modell S och M = 0,3 W/l, modell L = 0,2 W/l,

² = 0,1 W/l

* = värdebestämning 1× akvarium med lock, rumstemperatur 20 °C,

Δt = temperaturdifferens mellan rums- och vattentemperatur

Reservdelar

Se sid. 3.

Bruksanvisning (oversettelse) Klimaapparat for akvarium climacontrol+

Generelle instruksjoner for brukeren

Informasjon om bruken av bruksanvisningen

-  ▶ Før du tar i bruk apparatet for første gang, er det viktig at du har lest og forstått hele bruksanvisningen.
- ▶ Bruksanvisningen er en del av produktet, det er derfor viktig at du tar vare på den og oppbevarer den lett tilgjengelig.
- ▶ La bruksanvisningen følge produktet om du overlater det til tredjepersoner.

Forklaring av symbolene

Følgende symboler brukes på apparatet:

 Apparatet skal kun brukes til akvaristiske bruksområder innendørs.

 Klimaapparatet har risikoklasse I.

 WiFi-controlleren har risikoklasse III.

 Apparatet er godkjent i samsvar med gjeldende nasjonale forskrifter og retningslinjer og oppfyller kravene i EU-standardene.

Følgende symboler og signalord brukes i denne bruksanvisningen:

 **FARE!**
Fare gjennom en allmenn farekilde med mulige alvorlige personskader eller i verste fall døden.

 **FARE!**
Fare for elektrisk støt med mulige alvorlige personskader eller i verste fall døden.

 **FARE!**
Fare ved bruk av brannfarlige stoffer. Brann kan føre til alvorlige personskader eller i verste fall døden.

 **ADVARSEL!**
Advarsel om mulige personskader eller helsesisiko.

 **FORSIKTIG!**
Merknad om risiko for materielle skader.

 **i** Merknad med nyttige opplysninger og tips.

Konvensjon for visning:

-  **A** Henvisning til en figur, her henvisning til figur A.
 - ▶ Du oppfordres til å utføre en handling.

Bruksområde

EHEIM climacontrol+ er et elektronisk regulert klimaapparat for akvarier. Det egner seg for konstant regulering av vanntemperaturen.

Apparatet og alle deler som er inkludert i leveransen er kun tenkt til privat bruk, og skal utelukkende brukes til:

- til akvaristiske formål
- til temperaturjustering av vannet i akvarier med ferskvann og saltvann

- innendørs
- i samsvar med de tekniske data

Følgende begrensninger gjelder for apparatet:

-  · skal ikke brukes i næringsøyemed eller til industrielle formål
- vanntemperaturen må ikke overskride 35 °C
- det er ikke tillatt å justere temperaturen til etsende, lett brennbare, aggressive eller eksplosive stoffer, næringsmidler eller drikkevann
- må aldri brukes uten gjennomstrømning av vann

Sikkerhet

Dette apparatet kan utgjøre farer for personer og eiendeler, hvis apparatet brukes ikke tilsvarende tiltenkt bruk, eller hvis sikkerhetsmerknadene ikke følges.

Av hensyn til din sikkerhet

-  · Apparatets emballasje og små deler må ikke falle i hendene på barn eller personer som ikke er seg bevisst sine handlinger, ettersom det kan utgå risikoer fra den (fare for kvelning!). Skal holdes på avstand fra dyr.
- Dette apparatet er ikke beregnet på å brukes av personer (herunder også barn) med reduserte fysiske, sensoriske eller mentale evner, eller med manglende erfaring og kunnskaper, med mindre bruken skjer under tilsyn, eller dersom personene er blitt instruert i bruken av apparatet av en person som er ansvarlig for sikkerheten. Barn bør holdes under tilsyn, for å sikre at de ikke leker med apparatet.
- Kun for det europeiske markedet:
Dette apparatet kan brukes av barn over 3 år og av personer med reduserte fysiske, sensoriske eller mentale evner eller mangel på erfaring og/eller kunnskaper, forutsatt at de blir overvåket eller instruert i sikker bruk av apparatet, og forutsatt at de har forstått risikoene som er forbundet med det. Barn må ikke leke med apparatet. Rengjøring og bruk/vedlikehold får ikke gjennomføres av barn, unntatt hvis de er under oppsyn.
- Utfør en visuell kontroll før bruk for å sikre at apparatet, særlig strømkabelen og nettadapteren, er uten skader.
- Ikke bruk apparatet dersom det ikke fungerer forskriftsmessig, eller dersom det finnes skader på det.
- Du må aldri bruke klimaapparatet eller WiFi-controlleren med skadet strømkabel eller nettadapter.
- Det er ikke mulig å skifte ut nettadapterens strømkabel. Ved skader på kabelen må nettadapteren kasseres.
- Ved skader på klimaapparatets strømkabel må den skiftes ut av en autorisert EHEIM-kundeservice eller av en kvalifisert elektriker.
- Du må aldri dra eller bære apparatet etter strømkabelen. Dra alltid i pluggen og ikke i kabelen eller apparatet når du skal koble det fra strømmettet.
- Du må ikke under noen omstendighet stikke fingre eller gjenstander gjennom slissene i ventilasjonsgitteret. Kontakt med viftehjulet kan føre til personskader.
- Du må bare utføre arbeider som er beskrevet i denne bruksanvisningen.
- Utsett ikke strømkabelen for varme, olje og skarpe kanter.
- Ikke utfør tekniske endringer på apparatet.
- Bruk kun originale reservedeler og tilbehør.
- Reparasjoner skal kun utføres av EHEIM service.



- Vi anbefaler å sikre alle elektriske apparater for akvarium med jordfeilbryter med nominell feilstrøm på maksimalt 30 mA.
- Du må prinsipielt koble alle apparatene i akvariet fra strømmettet når de ikke er i bruk, før du monterer eller demonterer deler og før alle arbeider med rengjøring og vedlikehold.
- Beskytt stikkkontakten, strømpluggen og nettadapteren mot fuktighet og væte. Det er tvingende nødvendig å danne en "dryppsløyfe" med strømkabelen. Dette hindrer at vann som ev. renner langs kabelen, kommer fram til stikkkontakten og dermed forårsaker kortslutning.
- Apparatets og nettadapterens elektriske data må stemme overens med data for strømmettet. Du finner disse data på merkeplaten, emballasjen eller i denne bruksanvisningen.
- Ikke installer grenkontakter eller bærbare nettadapere på apparatets bakside.
- Apparatet er i samsvar med direktiv om trådløse anlegg 2014/53/EU. EU-samsvarserklæringens fullstendige tekst er tilgjengelig på følgende internettadresse: www.eheim.com
- Bruk kun den nettadapteren som fulgte med Wifi-controlleren. Dersom det er nødvendig å skifte den ut, skal kun original EHEIM-nettadapter.

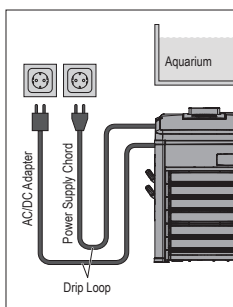

- Apparatet inneholder brennbart kjølemiddel R290. Arbeider skal kun utføres av fagpersonale med erfaring og opplæring i metoder for behandling av R290-gass.
- Kjølemiddelkretsløpet må ikke skades.
- Gå fram som beskrevet i kapittel Ta ut av drift og kassere når apparatet må kasseres.

Montering og installasjon

Utpakking



FORSIKTIG! Materielle skader.

- ▶ Vær oppmerksom på apparatets vekt. Bær alltid apparatet etter de to innfelte grepene.



Oppbevar emballasjen til senere sikker lagring eller transport.

1. Åpne emballasjen og ta ut tilbehøret.
2. Hold tak i de innfelte grepene og trekk apparatet opp og ut av emballasjen.
3. Fjern styroporskålene og plastposen.
4. Kontroller at leveransen er komplett.
5. Kontroller alle deler med tanke på eventuelle transportskader.

Installasjonssted

- For å sikre en forskriftsmessig og sikker drift av apparatet må det ikke under noen omstendighet utsettes for påvirkning av vind og vær eller direkte varmekilder. Apparatet kan brukes innenfor et omgivelsestemperaturområde fra 10 °C til 38 °C.
- Apparatet må alltid plasseres lavere enn vannivået i akvariet. Overhold en maksimal installasjonshøyde på 180 cm.

Forberedelse (☒E/F)

1. Sett hetten ① på klimaapparatet.
2. Sikre hetten ved å skru skruene på venstre og høyre side en kvart omdreining med urviseren med skrunøkkel ②.
3. Koble WiFi-controlleren ⑤ til klimaapparatet med RJ45-datakabelen ③.
4. Koble WiFi-controlleren til nettadapteren ④.

5. Fjern pluggene i kobling **IN** ⑥ og i kobling **OUT** ⑦.



Ta vare på pluggene. Du kan bruke dem som transportsikring for å forhindre at det lekker ut vann.

Plassering i underskap for akvarium eller i skap (☒G/H/I)



Overhold minsteavstandene på **minst 50 mm** til skapvegger og -dører. Hold ventilasjons- og lufteåpningene fri.

1. Velg en plan flate til plasseringen av apparatet.
2. Sag ut et utsnitt ⑨ på ca. 200 × 200 mm (ca. 400 cm²) f.eks. i skapets bakvegg for å sikre tilførsel av frisk luft og tilrettelegge for installasjon av slanger og elektrisitet.
3. Sag ut et utsnitt i skapet ⑩ for å feste avluftssjakt for varm luft ⑪, slik at varm luft fra apparatet kan ledes ut av skapet.



- Bruk den selvklebende malen for å merke av utsparingen.
- Vi anbefaler å plassere utsparingen for avluftssjakten for varm luft i skapets bakvegg. Da er den digitale indikatoren godt synlig fra forsiden. Overhold da de mål som er angitt i følgende tabell:

Mål avluftssjakt for varm luft		
S	260 mm	
T	74 mm	
U	> 60 mm	
V	climacontrol+ S	343 mm
	climacontrol+ M	385 mm
	climacontrol+ L	427 mm

4. Når du har installert slangene, skyver du apparatet inntil den relevante vegg og stikker avluftssjakten for varm luft inn på apparatet gjennom utsparingen fra baksiden.

Frittstående plassering



Overhold minsteavstandene på **minst 50 mm** til vegger, møbler o.l. for å sikre optimal tilførsel av frisk luft og avledning av varm luft.

1. Velg en plan flate til plasseringen av apparatet.

Installere slanger (☒J/K)



FORSIKTIG! Materielle skader.

- ▶ Du må kun bruke apparatet med filtrert, rent vann.



- Følg installasjonseksemplene ☒B/C/D.
- For å oppnå optimal og effektiv sirkulasjonstetning for filteret anbefaler vi å drive akvariefilter og klimaapparat med separate vannkretsløp (☒C).
- Vi anbefaler å sette koblingsdelene inn med litt vaselin for å lette installasjonen.

1. Før slangen (Ø 16/22) gjennom slangeklemmen ⑫ og slangesikringen ⑬.
2. Skyv overfalsmutteren ⑭ inn på slangestussen ⑯.
3. Legg tetningen ⑮ inn i overfalsmutteren.
4. Koble slangen til slangestussen.



Ved en slangediameter på 19/27 må du først trekke reduksjonsmuffen ⑰ inn på slangestussen. Koble så til slangen.

5. Sikre slangeforbindelsen med slangesikringen. Bruk en tang til dette.
6. Koble filterets eller pumpens trykkside (retur inn i akvariet) til kobling **IN** på klimaapparatet. Vannreturen til akvariet kobler du til **OUT**-koblingen på klimaapparatet.

- Stram overfalsmutrene på de to slangestussene med håndkraft. Ikke bruk tang!

Oppstart



FORSIKTIG! Materielle skader.

- Du må ikke bruke klimaapparatet uten vanngjennomstrømning.
- Forviss deg om at vannkretsløpet er opprettet, og at all luft er fjernet fra ledningssystemet.

- Ta pumpen eller filteret i drift for å opprette vannkretsløpet.
- Vent i ca. 2 minutter til all luft er fjernet fra ledningssystemet.
- Kontroller at klimaapparatets slangekoblinger ⑥/⑦ er tette (⊗F).
- Plugg WiFi-controllerens nettadapter ④ inn i stikkontakten.
- Sett klimaapparatets nettplugg ③ inn i stikkontakten. Displayet på forsiden viser **OFF** (⊗L).

Betjening med WLAN-forbindelse



FORSIKTIG! Materielle skader.

- Ikke koble til andre apparater, bortsett fra den WiFi-controlleren som er inkludert i leveransen.

Krav til systemet

Mobil enhet med WLAN-kapasitet (smarttelefon, nettbrett, notebook osv.)

Opprette nettverk

- Sett nettadapteren inn i stikkontakten. Status-LED ⑩ lyser.



- Status-LED blinker hvitt: Nettverk søkes eller opprettes.
- Status-LED lyser blått: Nytt nettverk ble opprettet.
- Apparatets display viser aktuell vanntemperatur.
- Kompressoren kobles inn med en forsinkelse på 2 minutter ved første start.

Koble til WLAN-nettverk

- Åpne nettverksinnstillingene på den mobile enheten (smarttelefon, nettbrett, notebook osv.).
- Koble den mobile enheten til WLAN-nettverket (SSID) **EHEIM clima XXXXXXXX**.
- Tast inn sikkerhetskoden for nettverket (Key).



Du finner sikkerhetskoden for nettverket (Key) på etiketten på WiFi-controllerens bakside. Alternativt kan du også skanne QR-kode 1 (se etiketten) for å koble opp forbindelsen.

Åpne nettsiden

- Åpne nettleseren og tast inn følgende internettadresse:
http://192.168.1.1



Alternativt kan du også skanne QR-kode 2 (se etiketten) for å åpne programvaren i nettleseren.

Første konfigurasjon

- Velg ønsket språk i språkvalget og følg instruksjonene for første konfigurasjon.

Betydning til status-LED

- Status-LED blinker hvitt: Nettverk søkes eller opprettes.
- Status-LED lyser blått: Apparatet har opprettet et nettverk.
- Status-LED lyser grønt: Apparatet er koblet til et annet EHEIMdigitalapparat.

Reset



- Trykk på Reset-knappen på baksiden av WiFi-controlleren ⑤ i ca. 8 – 10 sekunder, helt til status-LED ⑩ lyser med vekslende farger.



- Tilbakestillingen er fullført så snart status-LED lyser grønt. Apparatet oppretter nettverket på nytt.
- Sikkerhetskoden for nettverket (Key) og QR-kode 1 er ugyldige. Oppkobling mot nettverket er mulig uten sikkerhetskoden for nettverket (Key).

Visninger i displayet (⊗L)

I driftsmodus viser displayet kontinuerlig aktuell vanntemperatur.

Symbolenes betydning	
OFF	Apparatet er slått av.
°C	Vanntemperaturen måles i grader Celsius.
°F	Vanntemperaturen måles i grader Fahrenheit.
	Blinker: Kjølemodus forberedes. Lyser: Kjøling er aktivert. Klimaapparatet kjøler.
	Lyser: Varmeelementet er koblet inn. Klimaapparatet varmer opp.

Vedlikehold



FARE! Elektrisk støt!

- Trekk alltid ut WiFi-controllerens nettadapter og klimaapparatets nettplugg før det utføres arbeid med vedlikehold.



FORSIKTIG! Materielle skader.

- Ikke bruk harde gjenstander eller aggressive rengjøringsmidler til rengjøringen.
- Ingen av delene er egnet til å vaskes i oppvaskmaskin.



I de følgende avsnittene beskrives vedlikeholdsarbeider som er nødvendige for optimal og feilfri bruk. Regelmessig vedlikehold forlenger levetiden og sikrer funksjonen til klimaapparatet i lang tid.

Rengjøring av luftfilteret



Anbefaling om vedlikehold

Rengjør luftfilteret ⑨ ca. hver 2. – 3. uke, men minst en gang i måneden.

- Vipp plastgitteret ⑩ på forsiden av klimaapparatet forover.
- Ta luftfilteret ut og rengjør filteret med lunkent vann.
- Sett det tørre luftfilteret inn igjen på forsiden og steng plastgitteret.



Før du kobler slangeledningene fra klimaapparatet, må du bryte vannkretsløpet ved å slå av pumpen eller filteret. Trykk de to slangeklemmene ⑫ sammen for å hindre at vann renner ut.

Ta apparatet ut av drift og kassere det

Kassering



Overhold gjeldende lovfestede forskrifter når du skal sende apparatet inn til avfallsbehandling.

Informasjon om avfallsbehandling av elektrisk og elektronisk utstyr i Det europeiske fellesskap: Innenfor Det europeiske fellesskap regulerer nasjonale forskrifter på grunnlag av EU-direktiv 2012/19/EC og utbrukt elektrisk og elektronisk utstyr (WEEE) hvordan elektrisk drevne apparater skal avfallsbehandles. I henhold til dette er det ikke lenger tillatt å kaste apparatet i kommunalt avfall eller husholdningsavfall. Apparatet kan returneres gratis ved kommunale avfallmottak. Produktemballasjen kan resirkuleres. Kast dem på miljøvennlig måte og tilbakefør dem til gjenbruksstasjonen.

Utbedring av feil



FARE! Elektrisk støt!

► Trekk alltid ut nettpluggen før utbedring av feil på nettplugg og nettdel.

Feil	Mulig årsak	Tiltak
Displayet slås ikke på	Ingen strømforsyning	► Kontroller om nettpluggen er satt helt inn i stikkontakten.
Displayet viser permanent OFF	WiFi-controlleren er ikke klar til bruk	► Kontroller om nettadapteren er satt helt inn i stikkontakten. ► Kontroller om nettadapterens kabel er koblet til WiFi-controlleren og satt helt inn.
Utilstrekkelig vannkjøling eller oppvarming av vann, nominell temperatur nås ikke	Utilstrekkelig vannkretsløp	► Kontroller om akvariefilteret eller pumpen er i drift. ► Kontroller om det finnes knekk eller innsnevring av tverrsnittet på slangeinstallasjonen. ► Rengjør akvariefilteret eller pumpen. ► Rengjør ledningssystemet.
	For lav kjøleeffekt eller varmeeffekt for vannmengden	► Kontroller spesifikasjonene for ytelse (se Tekniske data)
	Akvarium og/eller ledningssystem er utilstrekkelig isolert, eller slangeledningene er for lange	► Isolér ledningssystemet eller akvarieveggene. ► Installer så korte slangeledninger som mulig.
	Økte strømningsmotstander på grunn av ekstra tilbehør i slangesystemet (f.eks. CO ₂ -reaktorer, UVC-rensing e.l. aggregater)	► Reduser strømningsmotstandene. ► Driv klimaapparatet via et separat vannkretsløp.
Ingen varm avluft fra avluftssjakten for varm luft	► Kjølekompresoren virker ikke som den skal. Henvend deg til EHEIM-kundeservice: www.eheim.com	

Ta kontakt med EHEIM-kundeservice ved andre feil.

Feilmeldinger (display)



FARE! Elektrisk støt!

► Trekk alltid ut nettpluggen før utbedring av feil på nettplugg og nettdel.

Melding	Mulig årsak	Tiltak
P1	Temperaturføleren for vanntemperatur er defekt.	► Henvend deg til EHEIM-kundeservice: www.eheim.com
P2	Temperaturføleren for overopphetningsvernet er defekt.	► Henvend deg til EHEIM-kundeservice: www.eheim.com
HA	Vanntemperaturen ligger over innstilt nominell temperatur.	► Kontroller om akvariefilteret eller pumpen er i drift. ► Kontroller om det finnes knekk eller innsnevring av tverrsnittet på slangeinstallasjonen. ► Rengjør akvariefilteret eller pumpen. ► Rengjør ledningssystemet. ► Kontroller om kjølefunksjonen er aktivert.
HA2 (Overoppheting)	Luftfilteret og/eller ventilasjonsgitteret er tilsmusset.	► Rengjør luftfilteret.
	For høy omgivelsestemperatur	► Sørg for at apparatet drives med en maks. omgivelsestemperatur på +38 °C.
	Skader på apparatets ventilasjonssystem	► Henvend deg til EHEIM-kundeservice: www.eheim.com

Melding	Mulig årsak	Tiltak
LA	Vanntemperaturen ligger under innstilt nominell temperatur.	<ul style="list-style-type: none"> ▶ Kontroller om akvariefilteret eller pumpen er i drift. ▶ Kontroller om det finnes knekk eller innsnevringer av tverrsnittet på slangeinstallasjonen. ▶ Rengjør akvariefilteret eller pumpen. ▶ Rengjør ledningssystemet.
		▶ Kontroller om oppvarmingsfunksjonen er aktivert.

Ta kontakt med EHEIM-kundeservice ved andre feil.

Tekniske data

climacontrol+		S	M	L
Type		3750	3751	3752
Akvariestørrelse til		500 l	1 000 l	2 000 l
Nettspenning/frekvens		230 V / 50 Hz		
Opptatt effekt (kjølemodus)		260 W (230 V)	300 W (230 V)	400 W (230 V)
Kjøleeffekt: *				
Vanntemperatur 25 °C ¹	maks.	500 l	1 000 l	2 000 l
	maks.	200 l	300 l	500 l
Støynivå / 80 cm (kjølemodus)		~47 – 50 dB	~50 – 53 dB	~51 – 54 dB
Opptatt effekt (oppvarmingsmodus)		300 W		
Varmeeffekt Δt**		~15 °C	~10 °C	~6 °C
Slangekobling for slange-Ø	IN	Ø 16/22 mm / med reduksjonsmuffe 19/27 mm		
	OUT			
Vanggjennomstrømning	min.	500 l/t		
	maks.	800 l/t		
Systemtrykk	maks.	1 bar / 14,4 psi		
Trådløs dataoverføring		WiFi 2,4 GHz – IEEE802.11 b/g/n		
Sikkerhetskode		WPA, WPA2, WPA/WPA2		
Utstrålt sendeeffekt		≤ 16 ±2 dBm		
Frekvensbånd		Kanal 1 – 11 / 2412 MHz – 2462 MHz		
Vekt		17,0 kg	18,7 kg	19,7 kg
Utvendige mål (L×B×H)		310×310×447 mm	310×310×489 mm	310×310×531 mm
Nettadapter				
Type		7341218	7341458	7341438
Plugg		EUR	UK	AUS
Inngang		100 – 240 V / 50/60 Hz / 0,4 A		
Utgang		5 V DC / 1 A / 5 W		

* = beregning av verdier: 1× akvarium med deksel, romtemperatur 30 °C, varmebelastning

¹ Modell S og M = 0,3 W/l, modell L = 0,2 W/l,

² = 0,1 W/l

** = beregning av verdier: 1× akvarium med deksel, romtemperatur 20 °C,

Δt = temperaturforskjell rom- til vanntemperatur

Reservedeler

Se side 3.

Käyttöohje (käännös) Akvaario ilmastointilaite climacontrol+

Yleisiä käyttöohjeita

Tietoja käyttöohjeen käyttöön



- ▶ Ennen kuin otat laitteen ensimmäisen kerran käyttöön, täytyy käyttöohje lukea ja ymmärtää täysin.
- ▶ Pidä käyttöohjetta tuotteen osana ja säilytä sitä hyvin ja saavutettavissa.
- ▶ Liitä tämä käyttöohje mukaan laitteen luovutuksessa kolmannelle osapuolelle.

Symboliselitys

Laitteella käytetään seuraavia symboleja:



Laitetta saa käyttää akvaariokäyttöön vain sisätiloissa.



Laite kuuluu suojausluokkaan I.



Wi-Fi-ohjain kuuluu suojausluokkaan III



Laite on hyväksytty asianomaisten kansallisten määräysten ja direktiivien mukaan ja vastaa EU-normeja

Tässä käyttöohjeessa käytetään seuraavia symboleja ja merkkisanoja:



VAARA!

Yleisestä vaaralähteestä aiheutuva vaara, joka voi johtaa vakavaan fyysiseen loukkaantumiseen tai kuolemaan



VAARA!

Sähköiskun vaara, jonka seurauksena on mahdollinen vakava kehon vamma tai kuolema.



VAARA!

Vaara syttyvien aineiden käytöstä. Sähköiskun vaara, jonka seurauksena on mahdollinen vakava kehon vamma tai kuolema.



VAROITUS!

Varoitus mahdollisesta kehon vammasta tai terveydellisestä riskistä.



VARO!

Esinevahinkojen vaaraan liittyvä ohje.



Ohje hyödyllisten tietojen ja vinkkien kanssa.

Esityssovimus:

- ☒ **A** Viittaus kuvaan, tässä viittaus kuvaan A

- ▶ Sinua pyydetään toimimaan.

Käyttöalue

EHEIM climacontrol+ on elektronisesti ohjattu ilmastointilaite akvaarioihin. Se soveltuu veden lämpötilan jatkuvaan säätöön.

Laite ja kaikki toimitukseen sisältyvät osat on tarkoitettu käyttöön yksiyksellä alueella, ja sitä saa käyttää vain:

- akvaariossa
- vesivirtausten simulointiin makean ja meriveden akvaarioissa

- sisätiloissa
- teknisiä tietoja noudattaen

Laitteeseen pätevät seuraavat rajoitukset:



- älä käytä kaupallisiin tai teollisiin tarkoituksiin
- veden lämpötila ei saa ylittää 35 °C lämpötilaa
- syövyttäviä, helposti syttyviä, aggressiivisia tai räjähtäviä aineita, ruokaa ja juomavettä ei saa temperoida
- älä milloinkaan käytä ilman veden läpivirtausta

Turvallisuus

Tämä laite voi aiheuttaa vaaroja henkilöille ja omaisuudelle, jos laitetta käytetään epäasianmukaisesti tai käyttötarkoituksen vastaisesti, tai jos turvallisuusohjeita ei noudateta.

Turvallisuuttasi varten



- Laitteen pakkausta ja pieniä osia ei saa antaa joutua lasten tai sellaisten henkilöiden saataville, jotka eivät ole tietoisia teostaan, koska se voi aiheuttaa vaaran (tukehtumisvaara!). Pidä kaukana eläimistä.
- Tätä laitetta ei ole tarkoitettu sellaisten henkilöiden (mukaan lukien lapset) käyttöön, joiden fyysiset, sensoriset tai henkiset kyvyt ovat heikentyneet tai joilla ei ole kokemusta tai tietoa, ellei heitä valvota tai heitä ole opastettu käyttämään laitetta heidän turvallisuudestaan vastaavalta henkilöltä. Lapsia on valvottava ja varmistettava, että he eivät leiki laitteella.
- Vain Euroopan markkinoille: Vähintään 3-vuotiaat lapset sekä henkilöt, joiden fyysiset, sensoriset tai henkiset kyvyt ovat heikentyneet tai joilla ei ole kokemusta tai tietoa voivat käyttää tätä laitetta, jos heitä valvotaan tai heidät on perehdytetty laitteen turvallisen käyttöön, ja he ovat ymmärtäneet siitä koituvat vaarat. Lapset eivät saa leikkiä laitteen kanssa. Lapset eivät saa suorittaa puhdistusta eikä käyttäjälle kuukuvaa huoltoa, paitsi valvonnan alaisuudessa.
- Suorita ennen käyttöä silmämääräinen tarkistus varmistaaksesi, että laite, erityisesti verkkokaapeli ja virta-adaptteri, ovat vahingoittumattomia.
- Älä käytä laitetta, jos se ei toimi asianmukaisesti, tai jos se on vahingoittunut.
- Älä milloinkaan käytä ilmastointilaitetta tai WiFi-ohjainta vahingoittuneen verkkokaapelin tai virta-adapterin kanssa.
- Pistokevirtalähteen virta-adaptteria ei voida vaihtaa. Kaapelin vaurioituessa verkko-osa on romutettava.
- Jos ilmastointilaitteen virtajohto on vaurioitunut, valtuutetun EHEIM-asiakaspalvelun tai pätevän sähköasentajan on se vaihdettava.
- Älä vedä tai kanna laitetta virtajohdosta. Katkaise virta virtalähteestä vetämällä aina pistokeesta, älä johdosta tai laitteesta.
- Älä koskaan työnnä sormiasi tai esineitä tuuletusritilän aukkojen läpi. Kosketus tuulettimen pyörään voi aiheuttaa vammoja.
- Suorita vain töitä, jotka on kuvattu tässä käyttöohjeessa.
- Suojaa verkkokaapelia kuumuudelta, öljyltä ja teräviltä reunoilta.
- Älä koskaan tee laitteeseen teknisiä muutoksia.
- Käytä vain laitteen alkuperäisvaraosia ja -varusteita.
- Korjauksia saa suorittaa vain EHEIM-huoltopiste.



- Suosittelemme kaikkien akvaarion sähkölaitteiden suojaamista vikavirtasuojalla, jonka suurin nimellisivovirta on enintään 30 mA.

- Ennen osien asentamista ja purkamista erota aina kaikki akvaarioissa olevat laitteet sähköverkosta, jos niitä ei käytetä, ja ennen kaikkia puhdistus- ja huoltotoita.
- Suojaa pistorasia, verkkopistoke ja pistoke kosteudelta ja märkyydeltä. Muista ehdottomasti tehdä tippasilmukka virtajohtoa käyttäen. Tämä estää mahdollisesti kaapelia pitkin tippuvan veden joutumisen pistorasiaan ja siten aiheutuvan oikosulun.
- Laitteen sähkötietojen ja virta-adapterin täytyy täsmätä sähköverkon tietojen kanssa. Löydät nämä tiedot tyyppikilvestä, pakkauksesta tai tästä ohjeesta.
- Älä kiinnitä useita pistorasioita tai kannettavia verkkolaitteita laitteen takaosaan.
- Laite on radiolaitedirektiivin 2014/53/EU mukainen. EU-vaatimustenmukaisuusvakuutuksen koko teksti on saatavana seuraavasta Internet-osoitteesta: www.eheim.com
- Käytä vain WiFi-ohjaimen mukana toimitettua virta-adapteria. Jos vaihto on tarpeen, on käytettävä alkuperäistä EHEIM-verkko-osia.

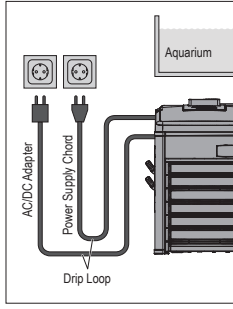

- Laite sisältää syttyvää kylmäainetta R290. Työt saavat suorittaa vain kokeneet ja koulutetut R290-kaasunhallintaprosessin asiantuntijat.
- Kylmäainepiiri ei saa vaurioitua.
- Jos laite on hävitettävä, toimi kohdan Käytöstä poistaminen ja hävittäminen mukaisesti.

Kokoonpano ja asennus

Purkaminen



VARO! Aineelliset vahingot.

- ▶ Huomioi laitteen paino. Kanna laitetta aina kahdesta upotetusta kahvasta.



Säilytä pakkausmateriaali turvallista säilytystä tai myöhempää kuljetusta varten .

1. Avaa pakkaus ja poista lisävarusteet.
2. Vedä laite ylös ja ulos pakkauksesta upotetuilla kahvoilla.
3. Poista styrofoam-lokerot ja muovipussit.
4. Tarkista, että toimitus on täydellinen.
5. Tarkista kaikki osat mahdollisten kuljetusvaurioiden varalta.

Pystytyspaikka

- Laitteen turvallisen ja asianmukaisen toiminnan varmistamiseksi sitä ei saa koskaan altistaa ilmaston vaikutuksille tai suorille lämmönlähteille. Laitetta voidaan käyttää ympäristön lämpötila-alueella 10 °C - 38 °C.
- Laite on aina sijoitettava akvaarion vedenpinnan alapuolelle. Huomioi suurin asennuskorkeus 180 cm.

Valmistelu (☒E/F)

1. Aseta suojus ① ilmastointilaitteen päälle.
2. Kiinnitä suojus jakoavaimella ② neljäs kierre ruuveja vasemmalle ja oikealle myötäpäivään.
3. Yhdistä WiFi-ohjain ⑤ RJ45-datakaapelin kautta ③ ilmastointilaitteeseen.
4. Yhdistä WiFi-ohjain virta-adapteriin ④.
5. Irrota tiivistetulpat liitoksesta IN ⑥ ja liitännässä OUT ⑦.



Säilytä tiivistetulpat. Voit käyttää tätä kuljetussuojana vuotavan jäännösveden estämiseksi.

Sijoittaminen akvaarion pohjakaappiin tai kaappeihin (☒G/H/I)



Huomioi vähimmäisetäisyydet paikasta **vähintään 50 mm** kaapin seiniin ja oviin. Pidä tuuletusaukot vapaina.

1. Valitse tasainen pinta, jolle laite asetetaan.
2. Sahaa aukko ⑨ n. 200 × 200 mm (n. 400 cm²) esim. Kaapin takaseinässä varmistaaksesi raitisilman saannin sekä letkun ja sähköasennuksen asennuksen.
3. Sahaa aukko kaappiin ⑩ kuumen poistoilmakanavan sijoittamiseen ⑪ johtamaan laitteen kuumaa ilmaa kaapista.



- Merkitse syvennyks itseliimautuvalla mallilla.
- Suosittelemme kuumen poistoilmakanavan syvennystä kaapin takaseinään. Digitaalinen näyttö on siis selvästi näkyvä edestä. Huomioi tällöin mitat seuraavassa taulukossa:

Kuumen poistokanavan mitat		
S		260 mm
T		74 mm
U		> 60 mm
V	climacontrol+ S	343 mm
	climacontrol+ M	385 mm
	climacontrol+ L	427 mm

4. Työnnä laite letkun asentamisen jälkeen vastaavaa seinää vasten ja työnnä kuuma poistoilmakanava takaa syvennyksen kautta laitteeseen.

Sijoitus vapaasti seisova



Huomioi vähimmäisetäisyydet paikasta **vähintään 50 mm** seiniin, huonekaluihin tai vastaaviin, jotta raitisilma ja kuumen ilman poisto saadaan optimaalisesti.

1. Valitse tasainen pinta, jolle laite asetetaan.

Letkujen asentaminen (☒J/K)



VARO! Aineelliset vahingot.

- ▶ Käytä laitetta vain puhtaalla, suodatetulla vedellä.



- Huomioi asennusesimerkit ☒B/C/D.
- Suodattimen optimaalisen ja tehokkaan kierrätystehon takamiseksi suosittelemme käyttämään akvaariosuodattimia ja ilmastointilaitteita erillisillä vesipiireillä (☒C).
- Suosittelemme voitelemaan liitososat kevyesti vaseliinilla asennuksen helpottamiseksi.

1. Vie letku (Ø 16/22) letkunkiristimen ⑫ ja letkun varmistus ⑬ läpi.
2. Liu'uta liitosmutteri ⑭ letkun liittimeen ⑯.
3. Aseta tiiviste ⑮ liitosmutteriin.
4. Yhdistä letku tuloistukan kanssa.



Letkulla Ø 19/27 vedä ensin alennusholkki ⑰ tuloistukan päälle. Yhdistä sitten letku.

5. Varmista letkuliitännät letkulukolla. Käytä tähän pihtejä.
6. Liitä suodattimen tai pumpun painepuoli (palaa akvaarioon) liitännään IN ilmastointilaitteella. Liitä veden paluu akvaarioon liittimellä OUT ilmastointilaitteella.
7. Kiristä letkuliitännöjen liitosmutterit vain käsitiukkuuteen. Älä käytä pihtejä!

Käyttöönotto



VARO! Aineelliset vahingot.

- ▶ Älä käytä ilmastointilaitetta ilman, että sen läpi virtaa vettä.
- ▶ Varmista, että vesikierto on muodostettu ja putkisto on tuuletettu kokonaan

1. Käynnistä pumppu tai suodatin vesikierron luomiseksi.
2. Odota noin 2 minuuttia, kunnes ilma putkijärjestelmästä on täysin poistunut.
3. Tarkista letkuliitännät ⑥/⑦ ilmastointilaitteella tiiviyden suhteen (⊠F).
4. Kytke WiFi-ohjaimen virta-adapteri pistorasiaan ④.
5. Laita ilmastointilaitteen verkkopistoke ③ verkkopistorasiaan. Edessä oleva näyttö näyttää **OFF** (⊠L).

Käyttö WLAN-yhteydellä



VARO! Aineelliset vahingot.

- ▶ Älä kytke muita laitteita kuin mukana toimitettu WiFi-ohjain.

Järjestelmävaatimukset

WLAN-yhteensopiva päätelaite (älypuhelin, tabletti, Notebook jne.)

Verkon luominen

1. Laita verkko-osa verkkopistorasiaan. Tila-LED ③ palaa.



- Tila-LED vilkkuu valkoisena: Verkkoa haetaan tai luodaan.
- Tila-LED palaa sinisenä: Uusi verkko on luotu.
- Laitteen näytössä näkyy veden nykyinen lämpötila.
- Kompressorin käynnistyminen 2 minuutin viiveellä, kun se käynnistään ensimmäisen kerran.

Yhdistä WLAN-verkkoon

2. Avaa päätelaitteen verkkoasetukset (älypuhelin, tabletti, Notebook jne.).
3. Yhdistä päätelaite WLAN-verkkoon (SSID) **EHEIM clima XXXXXXXX**.
4. Kirjoita verkon suojausavain (Key).



Löydät verkon suojausavaimen WiFi-ohjaimen takana olevasta tarrasta. Vaihtoehtoisesti voit myös skannata QR-koodin 1 (katso tarra) yhteyden muodostamiseksi.

Siirry verkkosivustolle

5. Avaa selain ja kirjoita seuraava verkko-osoite:
http://192.168.1.1



Vaihtoehtoisesti voit myös skannata QR-koodin 2 (katso tarra) avataksesi ohjelmiston selaimessa.

Alkuasetukset

6. Valitse haluamasi kieli kielivalinnasta ja noudata alkuasetuksia koskevia ohjeita.

Tila-LED-merkkivalon merkitys

- Tila-LED vilkkuu valkoisena: Verkkoa haetaan tai luodaan.
- Tila-LED palaa sinisenä: Laitte on luonut verkon.
- Tila-LED palaa vihreänä: Laitte on kytketty toiseen EHEIMdigital-laitteeseen.

Nollaa

1. Paina punaista nollauspainiketta WiFi-ohjaimen ⑤ takana noin 8 – 10 sekunnin ajan kunnes tila-LED ③ palaa vaihtaen väriä.



- Nollaus on päättynyt, kun tila-LED palaa vihreänä. Laitte muodostaa verkkoyhteyden uudelleen.
- Verkon suojausavain (Key) ja QR-koodi 1 ovat kelvottomat. Verkkoyhteyden muodostus on mahdollista ilman verkon suojausavainta (Key)

Näyttäminen näytöllä (⊠L)

Näytössä näkyy jatkuvasti nykyinen veden lämpötila käyttötilassa.

Symbolien merkitys	
OFF	Laitte on sammutettu.
°C	Veden lämpötila mitataan Celsius-asteina.
°F	Veden lämpötila mitataan Fahrenheit-asteina.
	Viilkkuu: Jäähdytystilaa valmistellaan. Palaa: Jäähdytys on kytketty päälle. Ilmastointilaitte jäähtyy.
	Palaa: Lämmitys on kytketty päälle. Ilmastointilaitte lämmitää.

Huolto



VAARA! Sähköisku!

- ▶ Vedä WiFi-ohjaimen virta-adapteri ja ilmastointilaitteen verkkopistoke irti ennen huoltotoiden suorittamista.



VARO! Aineelliset vahingot.

- ▶ Älä käytä puhdistukseen mitään kovia esineitä tai syövyttäviä puhdistusaineita.
- ▶ Kaikki osat eivät ole konepesun kestäviä.



Jäljempänä olevissa kappaleissa kuvataan huoltotoita, jotka ovat välttämättömiä optimaaliseen ja häiriöttömään käyttöön. Säännöllinen huolto pidentää kestoikää ja varmistaa pitkältä ajanjaksolta läpäisysuodattimen toiminnan.

Ilmansuodattimen puhdistus



Huoltosuositus

Puhdista ilmansuodatin ⑩ n. 2-3 viikon välein, mutta vähintään kerran kuukaudessa.

1. Taita muovinen säleikkö ⑫ ilmastointilaitteen etuosaa kohti.
2. Irrota ilmansuodatin ja puhdista suodatin haalealla vedellä.
3. Aseta kuiva ilmansuodatin takaisin eteen ja sulje muovinen säleikkö.



Ennen kuin irrotat letkuletkut ilmastointilaitteesta, keskeytä vesikierto sammuttamalla pumppu tai suodatin. Paina molempia letkunkiristimiä ⑪ yhdessä veden vuotamisen estämiseksi.

Käytöstä poistaminen ja hävittäminen

Hävittäminen



Huomioi laitteen hävittämisen tapauksessa kulloisetkin lailliset määräykset.

Tietoa sähkö- ja elektroniikkalaitteiden hävittämisestä Euroopan yhteisön alueella: Euroopan yhteisön sisällä sähkökäyttöisten laitteiden hävittämistä säädellään kansallisilla säädöksillä, jotka perustuvat EU-direktiiviin 2012/19/EU käytetyistä elektroniikkalaitteista (WEEE) . Sen mukaisesti laitetta ei enää saa hävittää kunnallisen tai kotitalousjätteen mukana. Laitte otetaan ilmaiseksi vastaan kunnallisissa keräyspisteissä ja kierrätyskeskuksissa. Tuotepakkaus muodostuu kierrätyskelpoisista materiaaleista. Hävitä nämä ympäristöystävällisesti ja toimita nämä uudelleen-käyttöön.

Häiriöiden poistaminen



VAARA! Sähköisku!

- ▶ Vedä pistokevirtalähteen verkkopistoke irti ennen häiriöiden poistamista.

Häiriö	Mahdollinen syy	Korjaus
Näyttö ei kytkeydy päälle	Ei virransyöttöä	<ul style="list-style-type: none"> ▶ Tarkista, että verkkopistoke on kunnolla pistorasiassa
Näytössä näkyy jatkuvasti OFF	WiFi-ohjain ei ole käyttövalmis	<ul style="list-style-type: none"> ▶ Tarkista, että virta-adapteri on kytketty kokonaan pistorasiaan ▶ Tarkista, onko virta-adapterin kaapeli kytketty WiFi-ohjaimen ja pistetty kokonaan sisään
Riittämätön vesijäähdytys tai veden lämmitys, tavoitelämpötilaa ei saavuteta	Riittämätön vesikierto	<ul style="list-style-type: none"> ▶ Tarkista, onko akvaariosuodatin tai pumppu toiminnassa ▶ Tarkista, ettei letkun asennuksessa ole taittuvia tai poikkileikkauksia ▶ Puhdista akvaariosuodatin tai pumppu ▶ Puhdista putkisto
	Jäähdytysteho tai lämmitysteho liian pieni vesimäärälle	<ul style="list-style-type: none"> ▶ Tarkista suorituskykytiedot (katso tekniset tiedot)
	Akvaario ja/tai putkisto on eristetty riittämättömästi tai letkut ovat liian pitkiä	<ul style="list-style-type: none"> ▶ Eristä putkisto tai akvaarion seinät ▶ Asenna letkut mahdollisimman lyhyiksi
	Lisääntynyt virtausvastus letkujärjestelmän lisävarusteiden (esim. CO ₂ -reaktorit, UVC-selkeyttäjät tai vastaavat) ansiosta	<ul style="list-style-type: none"> ▶ Vähennä virtausvastusta ▶ Käytä ilmastointilaitetta erillisen vesipiirin kautta
	Ei lämmintä poistoilmaa lämpimästä poistoilmakanavasta	<ul style="list-style-type: none"> ▶ Jäähdytyskompressori ei toimi kunnolla. Ota yhteyttä EHEIM-asiakaspalveluun: www.eheim.com

Muissa häiriöissä käänny EHEIM-huollon puoleen.

Virheilmoitukset (näyttö)



VAARA! Sähköisku!

- ▶ Vedä pistokevirtalähteen verkkopistoke irti ennen häiriöiden poistamista.

Ilmoitus	Mahdollinen syy	Korjaus
P1	Veden lämpötilan anturi on viallinen	<ul style="list-style-type: none"> ▶ Ota yhteyttä EHEIM-asiakaspalveluun: www.eheim.com
P2	Ylikuumenemissuojan lämpötila-anturi on viallinen	<ul style="list-style-type: none"> ▶ Ota yhteyttä EHEIM-asiakaspalveluun: www.eheim.com
HA	Veden lämpötila on asetetun tavoitelämpötilan yläpuolelle	<ul style="list-style-type: none"> ▶ Tarkista, onko akvaariosuodatin tai pumppu toiminnassa ▶ Tarkista, ettei letkun asennuksessa ole taittuvia tai poikkileikkauksia ▶ Puhdista akvaariosuodatin tai pumppu ▶ Puhdista putkisto ▶ Tarkista, onko jäähdytystoiminto kytketty päälle
HA2 (Ylikuumeneminen)	Ilmansuodatin ja/tai tuuletusritilä likaiset	<ul style="list-style-type: none"> ▶ Puhdista ilmansuodatin
	Ympäristön lämpötila on liian korkea	<ul style="list-style-type: none"> ▶ Varmista, että laitetta käytetään ympäristön maksimilämpötilassa +38 °C
	Laitteen ilmanvaihtojärjestelmä on vaurioitunut	<ul style="list-style-type: none"> ▶ Ota yhteyttä EHEIM-asiakaspalveluun: www.eheim.com
LA	Veden lämpötila on alle asetetun tavoitelämpötilan	<ul style="list-style-type: none"> ▶ Tarkista, onko akvaariosuodatin tai pumppu toiminnassa ▶ Tarkista, ettei letkun asennuksessa ole taittuvia tai poikkileikkauksia ▶ Puhdista akvaariosuodatin tai pumppu ▶ Puhdista putkisto ▶ Tarkista, onko lämmitystoiminto kytketty päälle

Muissa häiriöissä käänny EHEIM-huollon puoleen.

Tekniset tiedot

climacontrol+		S	M	L
Tyyppi		3750	3751	3752
Akvaarion koko enintään		500 l	1 000 l	2 000 l
Verkköjännite/taajuus		230 V / 50 Hz		
Tehonkulutus (jäähdytystila)		260 W (230 V)	300 W (230 V)	400 W (230 V)
Jäähdytyskapasiteetti: *				
Veden lämpötila 25 °C ¹	maks.	500 l	1 000 l	2 000 l
Veden lämpötila 12 °C ²	maks.	200 l	300 l	500 l

climacontrol+		S	M	L
Tyyppi		3750	3751	3752
Melutaso / 80 cm (jäähdytystila)		-47 – 50 dB	-50 – 53 dB	-51 – 54 dB
Tehon kulutus (lämmitystila)		300 W		
Lämmitysteho Δt **		~15 °C	~10 °C	~6 °C
Letkuliitäntä letkulle Ø	IN	Ø 16/22 mm/alennusholkilla 19/27 mm		
	OUT			
Veden virtaus	min.	500 l/h		
	maks.	800 l/h		
Järjestelmän paine	maks.	1 bar / 14,4 psi		
Langaton tiedonsiirto		WiFi 2,4 GHz – IEEE802.11 b/g/n		
Suojausavain		WPA, WPA2, WPA/WPA2		
Lähetysteho		≤ 16 ±2 dBm		
Taajuuskaistoja		Kanava 1 – 11 / 2412 MHz – 2462 MHz		
Paino		17,0 kg	18,7 kg	19,7 kg
Mitat (P × L × K)		310 × 310 × 447 mm	310 × 310 × 489 mm	310 × 310 × 531 mm
Verkko-osa				
Tyyppi		7341218	7341458	7341438
Pistoke		EUR	UK	AUS
Tulo		100-240 V / 50/60 Hz / 0,4 A		
Lähtö		5 V DC / 1 A / 5 W		

* = Arvion määrittäminen: 1× Akvaario suojuksella, huoneen lämpötila 30 °C, lämpökuorma

¹ Malli S ja M = 0,3 W/l, malli L = 0,2 W/l,

² = 0,1 W/l

** = arvon määrittäminen 1× akvaario suojuksella, huoneen lämpötila 20 °C,

Δt = Lämpötilaero huoneen ja veden lämpötilan välillä

Varaosat

Katso sivu 3.

Akvaryum klima cihazı climacontrol+ kullanım kılavuzu (çeviri)





Genel kullanıcı uyarıları

Kullanım kılavuzunun kullanımına ilişkin bilgiler







- ▶ Cihazı ilk kez işleme almadan önce kullanım kılavuzunun tamamen okunup anlaşılması gereklidir.
- ▶ Kullanım kılavuzunu ürünün bir parçası olarak görün ve kolay ulaşılabilir bir yerde muhafaza edin.
- ▶ Cihazı başkasına devrederken bu kullanım kılavuzunu beraberinde verin.

Sembol açıklaması

Cihazda aşağıdaki semboller kullanılır:

-  Cihaz sadece akvaryum kullanım alanları için iç kısımlarda kullanılabilir.
-  Klima cihazı, koruma sınıfı I'e sahiptir.
-  WiFi denetleyici koruma sınıfı III'e sahiptir.
-  Cihaz ilgili ulusal talimat ve yönetmelikler uyarınca uygun bulunmuştur ve AB standartlarına uygundur.

Bu kullanım kılavuzunda aşağıdaki semboller ve sinyal kelimeler kullanılır:

-  **TEHLİKE!** Ağır yaralanma veya ölümlerle sonuçlanabilecek genel bir tehlike kaynağı nedeniyle tehlike.
-  **TEHLİKE!** Ağır yaralanma veya ölümlerle sonuçlanabilecek elektrik çarpması nedeniyle tehlike.
-  **TEHLİKE!** Tutuşabilir maddelerin kullanımı nedeniyle tehlike. Yangın çıkması sonucunda ağır yaralanma veya ölüm meydana gelebilir.
-  **UYARI!** Olası bir yaralanmaya veya sağlık riskine karşı uyarı.
-  **DİKKAT!** Maddi hasar tehlikesine karşı uyarı.
-  Faydalı bilgi ve ipuçları içeren açıklama.

Görünüm düzeni:

- ☒ **A** Bir resim yönlendirmesi, burada resim A'ya yönlendirme.
 - ▶ Bir işlem yapmanız talep ediliyor.

Uygulama alanı

EHEIM climacontrol+, akvaryumlar için elektronik ayarlı bir klima cihazıdır. Su sıcaklığının sabit olarak ayarlanması için uygundur.

Cihaz ve teslimat kapsamına dahil olan tüm parçalar hususi alanda kullanım için belirlenmiş olup yalnızca aşağıdakiler için kullanılabilir:

- Akvaryum amaçlı.

- Tatlı su ve deniz suyu akvaryumlarındaki suyun temperlenmesi.
- İç kısımlarda.
- Bu işlemler sırasında teknik verilere bağlı kalınmalıdır.

Cihaz için aşağıdaki sınırlamalar geçerlidir:



- Ticari ve endüstriyel amaçlar için kullanılmamalıdır.
- Su sıcaklığı 35°C'yi aşmamalıdır.
- Dağlayıcı, kolay yanan, aşındırıcı veya patlayıcı maddeler, gıdalar ve içme suları temperlenemez.
- Kesinlikle su akışı olmadan çalıştırmayın.

Güvenlik

Cihazın usulüne aykırı kullanılması veya amacına uygun bir şekilde kullanılmaması durumunda ya da güvenlik uyarılarının dikkate alınmaması halinde cihaz kişiler ve cisimler için tehlike arz edebilir.

Güvenliğiniz için



- Cihazın ambalajını ve küçük parçaları çocukların veya yaptıklarının farkında olmayan insanların eline vermeyin, bunlar tehlike arz edebilir (tıkanma tehlikesi!). Hayvanlardan uzak tutun.
- Bu cihaz, güvenliğinden sorumlu bir kişi tarafından cihazın kullanımı ile ilgili gözetim altında değilse veya ondan talimat almıyorsa, bedensel, duyuşsal veya zihinsel yetenekleri azalmış veya deneyim ve bilgi eksikliği olan kişilerin (çocuklar dahil) kullanımı için tasarlanmamıştır. Çocuklar, cihazla oynamadıklarından emin olmak için gözetim altında tutulmalıdır.
- Sadece Avrupa pazarları içindir: Bu cihaz, gözetlenmeleri veya cihazın güvenli kullanımı konusunda bilgilendirilmiş ve bundan kaynaklanabilecek tehlikeleri anlamış olmaları durumunda 3 yaş üzerindeki çocuklar ve fiziksel, sensörük veya zihinsel becerileri ya da deneyim ve/veya bilgileri sınırlı olan kişiler tarafından kullanılabilir. Çocuklar cihaz ile oynamamalıdır. Temizlik ve kullanıcı bakımı, gözetim altında bulunmamaları halinde çocuklar tarafından gerçekleştirilmemelidir.
- Kullanmaya başlamadan önce cihazın, özellikle elektrik kablosunun ve adaptörün hasarsız olduğundan emin olmak için bir gözle kontrol işlemi uygulayın.
- Düzgün çalışmaması veya hasarlı olması durumunda cihazı kullanmayın.
- Klima cihazını veya WiFi denetleyiciyi kesinlikle hasarlı elektrik kablosu veya adaptör ile kullanmayın.
- Adaptörün elektrik kablosu değiştirilemez. Kablonun hasar görmesi durumunda güç adaptörü hurdaya ayrılmalıdır.
- Klima cihazının elektrik kablosu hasarlıysa, yetkili bir EHEIM müşteri hizmeti veya kalifiye bir elektrik teknisyeni tarafından değiştirilmelidir.
- Cihazı elektrik kablosundan çekmeyin veya taşımayın. Daima fişinden çekin, kablodan veya cihazdan değil.
- Parmaklarınızı veya nesnelere kesinlikle havalandırma ızgarasının yarıklarına sokmayın. Fan çarkı ile temas yaralanmalara neden olabilir.
- Yalnızca bu kılavuzda tarif edilen çalışmaları uygulayın.
- Elektrik kablosunu sıcaklığa, yağa ve keskin kenarlıklara karşı koruyun.
- Cihazda asla teknik değişiklikler yapmayın.
- Cihaz için yalnızca orijinal yedek parçalar ve aksesuarlar kullanın.
- Tamir işleri yalnızca bir EHEIM servis noktası tarafından yapılabilir.



- Elektrikli tüm akvaryum cihazlarını 30 mA'lık kaçak akımlı bir hatalı akım koruma tertibatı ile emniyete alınmasını tavsiye ediyoruz.
- Genel olarak akvaryumdaki cihazları, kullanılmadıklarında, parçaları takıp sökerken ve tüm temizlik ve bakım çalışmalarından önce fişinden çekin.
- Prizi, elektrik fişini ve adaptörü nem ve ıslaklığa karşı koruyun. Elektrik kablosu ile mutlaka bir damlama döngüsü oluşturun. Bu, kablo boyunca akan suyun prize ulaşip kısa devreye neden olmasını önler.
- Cihazın ve adaptörün elektrik bilgileri, akım şebekesinin bilgileri ile aynı olmalıdır. Bu veriler tip levhasında, ambalajda ve bu kılavuzda yer almaktadır.
- Çoklu prizleri veya taşınabilir adaptörleri cihazın arka tarafına takmayın.
- Cihaz telsiz tesis yönetmeliği 2014/53/AB'ye uygundur. AB uygunluk beyanının tam metnine aşağıdaki internet adresinden ulaşabilirsiniz: www.eheim.com
- Sadece WiFi denetleyici ile birlikte teslim edilen adaptörü kullanın. Yedek durumunda orijinal EHEIM adaptörü kullanılmalıdır.

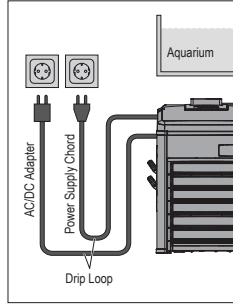

- Cihaz yanıcı soğutma maddesi R290 içeriyor. Çalışmalar sadece R290 gaz yönetim yöntemi konusunda tecrübeli ve eğitilmiş uzman personeller tarafından gerçekleştirilebilir.
- Soğutma maddesi devresi hasar görmemelidir.
- Cihaz taşıyıcı edilecekse devre dışı bırakma ve taşıyıcı bölümünde açıklandığı gibi hareket edin.

Montaj ve kurulum

Ambalajdan çıkarma



DİKKAT! Maddi hasar.

- Cihazın ağırlığına dikkat edin. Cihazı her zaman iki gömme kulptan taşıyın.



Daha sonra güvenli depolama ve taşıma gerçekleştirebilmek için ambalaj malzemesini muhafaza edin.

- Ambalajı açıp aksesuarı çıkarın.
- Cihazı gömme kulplarından tutarak yukarı doğru ambalajdan çıkarın.
- Strafor köpüğü ve naylon torbaları çıkarın.
- Teslimat kapsamını tamlik yönünden kontrol edin.
- Tüm parçaları olası taşıma hasarları yönünden kontrol edin.

Kurulum yeri

- Cihazın amacına uygun ve güvenli bir şekilde işletilmesini sağlamak için cihaz kesinlikle hava koşullarına ya da doğrudan ısı kaynaklarına maruz kalmamalıdır. Cihaz 10°C ila 38°C'lik bir ortam sıcaklığında kullanılabilir.
- Cihaz, akvaryumdaki su seviyesinin altına yerleştirilmelidir. Bu sırada maks. 180 cm'lik kurulum yüksekliğine dikkat edin.

Hazırlık (E/F)

- Başlığı ① klima cihazına oturtun.
- Sol ve sağ civataları İngiliz anahtarları ② ile saat yönünde çeyrek tur çevirerek başlığı emniyete alın.
- WiFi denetleyiciyi ⑤ RJ45 veri kablosu ③ aracılığıyla klima cihazına bağlayın.
- WiFi denetleyiciyi adaptöre ④ bağlayın.
- IN ⑥ ve OUT ⑦ bağlantısındaki kilitli tıpayı çıkarın.



Kilitli tıpayı muhafaza edin. Bunu dışarı akan artık suya karşı taşıma emniyeti olarak kullanabilirsiniz.

Akvaryum alt dolabına veya dolaplara yerleştirme (G/H/I)



Dolap duvarlarına ve kapaklarına 50 mm'lik asgari mesafeye dikkat edin. Havalandırma ve hava tahliye açıklıklarını boş tutun.

- Cihazı yerleştirmek için düz bir yüzey seçin.
- Taze hava beslemesi ve hortum ve elektrik tesisatının döşenmesini sağlamak için örnek dolabın arka duvarında yakl. 200 x 200 mm'lik (yakl. 400 cm²) bir bölüm ⑨ açın.
- Cihazın sıcak havasını dolaptan dışarı yönlendirmek amacıyla sıcak atık hava kanalının ⑩ girişi için dolapta ⑩ bir bölüm açın.



- Girintiyi işaretlemek için kendinden yapışkanlı şablonu kullanın.
- Dolabın arka duvarındaki sıcak atık hava kanalı için bir girinti yapılmasını tavsiye ediyoruz. Bunun dışında dijital göstergeden önce iyi görülür. Bu sırada aşağıdaki tablodaki ölçü bilgilerine dikkat edin:

Sıcak atık hava kanalının ölçüleri		
S	260 mm	
T	74 mm	
U	> 60 mm	
V	climacontrol+ S	343 mm
	climacontrol+ M	385 mm
	climacontrol+ L	427 mm

- Hortum döşendikten sonra cihazı ilgili duvara itin ve sıcak atık hava kanalını arkadaki girinti arasından cihaza takın.

Serbest yerleştirme



Optimum taze hava beslemesi ve sıcak hava çıkışı sağlamak için duvarlara, mobilyalara vs. 50 mm'lik asgari mesafeleri dikkate alın.

- Cihazı yerleştirmek için düz bir yüzey seçin.

Hortumların döşenmesi (J/K)



DİKKAT! Maddi hasar.

- Cihazı sadece filtrelenmiş ve temiz su ile çalıştırın.



- Kurulum örneklerini dikkate alın (B/C/D).
- Filtrede optimum ve verimli sirkülasyon gücü sağlanması için akvaryum filtrelerinin ve klima cihazlarının ayrı su devreleri ile çalıştırılmasını tavsiye ediyoruz (C).
- Daha kolay bir kurulum için bağlantı parçalarına vazelin sürülmesini tavsiye ediyoruz.

- Hortumu (Ø 16/22) hortum kelepçesinin ⑫ ve hortum emniyetinin ⑬ arasından geçirin.
- Başlık somununu ⑭ hortum ağzına ⑯ itin.
- Contayı ⑰ atkı somununa yerleştirin.
- Hortumunuzu hortum ağzına bağlayın.



19/27 çapındaki bir hortumda ilk önce indirgeme manşonunu ⑱ hortum ağzına çekin. Ardından hortumu bağlayın.

- Hortum bağlantısını hortum emniyeti ile emniyete alın. Bunun için bir pense kullanın.
- Filtrenin basınç tarafını ya da pompayı (akvaryuma geri akış), klima cihazının IN bağlantısıyla birleştirin. Akvaryuma su geri akışını, klima cihazındaki OUT bağlantısıyla birleştirin.
- İki hortum ağzının başlık somunlarını elle sıkın. Pense kullanmayın!

İşletime alma



DİKKAT! Maddi hasar.

- Klima cihazını su akışı olmadan çalıştırmayın.
- Su devresinin sağlandığından ve hat sistemi havasının komple boşaltıldığından emin olun.

1. Su devresi oluşturmak için pompayı ya da filtreyi çalıştırın.
2. Hat sisteminin havası komple boşalana kadar yakl. 2 dakika bekleyin.
3. Klima cihazının hortum bağlantılarını ⑥/⑦ sızdırmazlık (⊗F) yönünden kontrol edin.
4. WiFi denetleyicinin adaptörünü ④ prize takın.
5. Klima cihazının adaptörünü ③ prize takın. Ön taraftaki ekran **OFF** gösterir (⊗L).

WiFi bağlantısıyla kullanım



DİKKAT! Maddi hasar.

- Teslimat kapsamına dahil olan WiFi denetleyici haricinde cihazlar takmayın.

Sistem koşulları

WLAN uyumlu nihai cihaz (akıllı telefon, tablet, dizüstü bilgisayar vs.)

Ağ oluşturma

1. Adaptörü prize takın. Durum LED'i ③ yanar.



- Durum LED'i beyaz renkte yanıp sönüyorsa: Ağ aranıyor veya kuruluyor.
- Durum LED'i mavi yanıyor: Yeni bir ağ oluşturuldu.
- Cihaz ekranı güncel su sıcaklığını gösterir.
- Kompresör ilk çalıştırmada 2 dakikalık gecikme olduğunda devreye girer.

WLAN ağı ile bağlantı kurulumu

2. Nihai cihazınızın ağ ayarlarını açın (akıllı telefon, tablet, dizüstü bilgisayar vs.).
3. Nihai cihazı WLAN ağı (SSID) ile bağlayın
EHEIM clima XXXXXXXX.
4. Ağ güvenlik anahtarını (Key) girin.



Ağ güvenlik anahtarını (Key) WiFi denetleyicinin arka tarafındaki etikette bulabilirsiniz. Bağlantı kurulumu için alternatif olarak QR kodu 1'i de (bkz. etiket) okutabilirsiniz.

Web sitesinin açılması

5. İnternet tarayıcınızı açın ve aşağıdaki web adresini girin:
http://192.168.1.1



Yazılımı tarayıcıda açmak için alternatif olarak QR kodu 2'yi de (bkz. etiket) okutabilirsiniz.

İlk konfigürasyon

6. Dil seçim alanından istediğiniz dili seçerek, ilk konfigürasyona yönelik talimatlara uyun.

Durum LED'inin anlamı

- Durum LED'i beyaz yanıp sönüyor: Ağ aranıyor veya kuruluyor.
- Durum LED'i mavi yanıyor: Cihaz ağ oluşturdu.
- Durum LED'i yeşil renkte yanıyor: Cihaz başka bir EHEIMdigital cihazına bağlandı.

Sıfırlama

1. Durum LED'i ③ renk değişiminde yanana kadar WiFi denetleyicinin ⑤ arkasında sıfırlama düğmesine yakl. 8 – 10 saniye basın.



- Durum LED'i yeşil renkte yandığında sıfırlama tamamlanmıştır. Cihaz ağı yeniden oluşturuyor.
- Ağ güvenlik anahtarı (Key) ve QR kodu 1 geçersizdir. Ağa olan bağlantı, ağ güvenlik şifresi Ağ güvenlik anahtarı (Key) olmadan bağlantı kurulamıyor

Ekrandaki göstergeler (⊗L)

Ekran işletim modunda sürekli güncel su sıcaklığını gösterir.

Sembollerin anlamı	
OFF	Cihaz kapalıdır.
°C	Su sıcaklığı Santigrat derece olarak ölçülüyor.
°F	Su sıcaklığı Fahrenheit derece olarak ölçülüyor.
	Yanıp sönüyorsa: Soğutma modu hazırlanıyor. Yanıyor: Soğutucu açık. Klima cihazı soğutuyor.
	Yanıyor: Isıtıcı açık. Klima cihazı ısıtıyor.

Bakım



TEHLİKE! Elektrik çarpması!

- Tüm bakım çalışmalarından önce WiFi denetleyicinin adaptörünü ve klima cihazının şebeke fişini çıkarın.



DİKKAT! Maddi hasar.

- Temizlik için sert nesnelere veya agresif temizlik maddeleri kullanmayın.
- Hiçbir parça makinede yıkanmaya uygun değildir.



Aşağıdaki bölümlerde, optimum ve sorunsuz bir işletim için gerekli olan bakım çalışmaları tarif edilmiştir. Düzenli bakım, kullanım ömrünü uzatır ve klima cihazının işlevselliğinin uzun süre devam etmesini sağlar.

Hava filtresinin temizliği



Bakım önerisi

Hava filtresini ⑩ yakl. 2-3 haftada bir, en geç ayda bir defa temizleyin.

1. Klima cihazının ön tarafındaki plastik ızgarayı ⑫ ön doğru katlayın.
2. Hava filtresini çıkarın ve filtreyi ılık su ile temizleyin.
3. Kuru hava filtresini tekrar ön tarafa oturup plastik ızgarayı kapatın.



Hortum hatlarını klima cihazından çıkarmadan önce, pompayı ya da filtreyi kapatarak su devresini kesin Dışarı su akmasını engellemek için iki hortum kelepçesini ⑪ birbirine doğru bastırın.

Devre dışı bırakma ve tasfiye

Tasfiye



Cihazın tasfiye edilmesi gerektiğinde ilgili yasal talimatları dikkate alın.

Avrupa Birliği dahilinde elektrikli ve elektronik cihazların tasfiyesine yönelik bilgi: Avrupa Birliği dahilinde elektrik ile çalışan cihazlar için tasfiye işlemi, eski elektronik cihazlara (WEEE) yönelik 2012/19/AB sayılı AT yönetmeliği temeline dayanan ulusal yönetmelikler tarafından bildirilmiştir. Buna göre cihaz belediye veya ev çöpü ile birlikte tasfiye edilmemelidir. Cihaz belediye toplama noktalarında veya geri dönüşüm yerlerinde ücretsiz olarak kabul edilmektedir. Ürün ambalajı geri dönüştürülebilir malzemelerden oluşmaktadır. Ambalajı çevreye uygun olarak tasfiye edin ve bir geri dönüşüm noktasına teslim edin.

Arızaların giderilmesi



TEHLİKE! Elektrik çarpması!

▶ Arızaları giderme çalışmasına başlamadan önce fişi ve adaptörü çıkarın.

Arıza	Olası sebebi	Çözüm
Ekran açılmıyor	Akım beslemesi yok	▶ Şebeke fişinin prize tam oturup oturmadığını kontrol edin
Ekran sürekli OFF gösteriyor	WiFi denetleyici işletime hazır değil	▶ Adaptörün prize tam oturup oturmadığını kontrol edin ▶ Adaptör kablosunun WiFi denetleyici ile bağlı olduğunu ve tam oturduğunu kontrol edin.
Yetersiz su soğutma veya su ısıtma, nominal sıcaklığa erişilemiyor	Yetersiz su devresi	▶ Akvaryum filtresinin veya pompanın işletimde olup olmadığını kontrol edin ▶ Hortum tesisatını bükülme ya da enine kesit daralmaları yönünden kontrol edin. ▶ Akvaryum filtresini ya da pompayı temizleyin ▶ Hat sistemini temizleyin
	Su miktarı için soğutma gücü veya ısıtma gücü çok düşük	▶ Güç bilgilerini kontrol edin (bkz. Teknik veriler)
	Akvaryum ve/veya hat sisteminin izolasyonu yetersiz ya da hortum hatları çok uzun	▶ Hat sistemini veya akvaryum duvarlarını izole edin ▶ Hortum hatlarını mümkün olduğunca kısa döşeyin
	Hortum sistemindeki ek aksesuarlar nedeniyle yüksek akış dirençleri (ör. CO ₂ reaktörler, UVC arıtıcılar veya benzeri üniteler)	▶ Akış dirençlerini azaltın ▶ Klima cihazını ayrı bir su devresi üzerinden çalıştırın
	Sıcak atık hava kanalında sıcak atık hava yok	▶ Soğutma kompresörü doğru çalışmıyor. EHEIM müşteri hizmetine başvurun: www.eheim.com

Diğer arızalarda lütfen EHEIM servisine başvurun.

Hata mesajları (ekran)



TEHLİKE! Elektrik çarpması!

▶ Arızaları giderme çalışmasına başlamadan önce fişi ve adaptörü çıkarın.

Mesaj	Olası sebebi	Çözüm
P1	Su sıcaklığına yönelik sıcaklık sensörü arızalı	▶ EHEIM müşteri hizmetine başvurun: www.eheim.com
P2	Aşırı ısınma korumasına yönelik sıcaklık sensörü arızalı	▶ EHEIM müşteri hizmetine başvurun: www.eheim.com
HA	Su sıcaklığı ayarlı nominal sıcaklığın üzerinde	▶ Akvaryum filtresinin veya pompanın işletimde olup olmadığını kontrol edin ▶ Hortum tesisatını bükülme ya da enine kesit daralmaları yönünden kontrol edin. ▶ Akvaryum filtresini ya da pompayı temizleyin ▶ Hat sistemini temizleyin ▶ Soğutma işlevinin açık olup olmadığını kontrol edin

Mesaj	Olası sebebi	Çözüm
HA2 (Aşırı ısınma)	Hava filtresi ve/veya havalandırma ızgarası kirlî	► Hava filtresini temizleyin
	Ortam sıcaklığı çok yüksek	► Cihazın maks. +38°C'lik bir ortam sıcaklığında işletildiğinden emin olun.
LA	Cihazın havalandırma sistemi hasarlı	► EHEIM müşteri hizmetine başvurun: www.eheim.com
	Su sıcaklığı ayarlı nominal sıcaklığın altında	► Akvaryum filtresinin veya pompanın işletimde olup olmadığını kontrol edin ► Hortum tesisatını bükülme ya da enine kesit daralmaları yönünden kontrol edin. ► Akvaryum filtresini ya da pompayı temizleyin ► Hat sistemini temizleyin ► Isıtma işlevinin açık olup olmadığını kontrol edin

Diğer arızalarda lütfen EHEIM servisine başvurun.

Teknik veriler

climacontrol+		S	M	L
Tip		3750	3751	3752
Akvaryum boyutu		500 l	1000 l	2000 l
Şebeke voltajı/frekans		230 V / 50 Hz		
Güç sarfiyatı (soğutma modu)		260 W (230 V)	300 W (230 V)	400 W (230 V)
Soğutma gücü: *				
Su sıcaklığı 25°C ¹	Maks.	500 l	1000 l	2000 l
Su sıcaklığı 12°C ²	Maks.	200 l	300 l	500 l
Gürültü seviyesi / 80 cm (soğutma modu)		~47 – 50 dB	~50 – 53 dB	~51 – 54 dB
Güç sarfiyatı (ısıtma modu)			300 W	
Isıtma gücü Δt ^{**}		~15°C	~10°C	~6°C
Hortum Ø için hortum bağlantısı	IN OUT	Ø 16/22 mm / indirgeme manşonu ile 19/27 mm		
Su akışı	Min. Maks.	500 l/s 800 l/s		
Sistem basıncı	Maks.	1 bar / 14,4 psi		
Kablosuz veri aktarımı		WiFi 2.4GHz – IEEE802.11 b/g/n		
Emniyet anahtarı		WPA, WPA2, WPA/WPA2		
Yayılan aktarım gücü		≤ 16 ±2 dBm		
Frekans bantları		Kanal 1 – 11 / 2412 MHz – 2462 MHz		
Ağırlık		17,0 kg	18,7 kg	19,7 kg
Ölçüler (U x G x D)		310×310×447 mm	310×310×489 mm	310×310×531 mm
Adaptör				
Tip		7341218	7341458	7341438
Fiş		AVR	UK	AUS
Giriş		100 – 240 V / 50/60 Hz / 0,4 A		
Çıkış		5 V DC / 1 A / 5 W		

* = Değer tespiti: 1× kapaklı akvaryum, 30°C oda sıcaklığı, ısı yükü

¹ Model S ve M = 0,3 W/l, model L = 0,2 W/l,

² = 0,1 W/l

** = Değer tespiti 1× kapaklı akvaryum, oda sıcaklığı 20°C,

Δt = Oda ve su sıcaklığı arasındaki sıcaklık farkı

Yedek parçalar

Bkz. sayfa 3.

Instrukcja obsługi (tłumaczenie)

Klimatyzator akwarystyczny climacontrol+





Ogólne wskazówki dla użytkownika

Informacje dotyczące korzystania z instrukcji obsługi







-  ▶ Przed pierwszym uruchomieniem urządzenia należy ze zrozumieniem przeczytać całą instrukcję obsługi.
- ▶ Instrukcję obsługi należy traktować jako część produktu i starannie przechowywać ją w dobrze dostępnym miejscu.
- ▶ W przypadku przekazania urządzenia osobie trzeciej należy przekazać także niniejszą instrukcję obsługi.

Objaśnienie symboli

Na urządzeniu stosowane są poniższe symbole:

-  Urządzenie wolno stosować tylko w pomieszczeniach zamkniętych, do użytku akwarystycznego.
-  Klimatyzator ma klasę ochronności I.
-  Kontroler WiFi ma klasę ochronności III.
-  Urządzenie ma atesty zgodne z przepisami i dyrektywami obowiązującymi w danym kraju i spełnia normy UE.

W niniejszej instrukcji obsługi stosowane są poniższe symbole i hasła ostrzegawcze:

-  **NIEBEZPIECZEŃSTWO!**
Niebezpieczeństwo związane z ogólnym źródłem zagrożenia mogące doprowadzić do poważnych obrażeń ciała lub śmierci.
-  **NIEBEZPIECZEŃSTWO!**
Niebezpieczeństwo porażenia przez prąd elektryczny mogące doprowadzić do poważnych obrażeń ciała lub śmierci.
-  **NIEBEZPIECZEŃSTWO!**
Niebezpieczeństwo w przypadku używania substancji łatwopalnych. Niebezpieczeństwo spowodowane przez pożar mogące doprowadzić do poważnych obrażeń ciała lub śmierci.
-  **OSTRZEŻENIE!**
Ostrzeżenie przed możliwością doznania obrażeń ciała lub zagrożeniem dla zdrowia.
-  **OSTROŻNIE!**
Informacja dotycząca niebezpieczeństwa powstania szkód materialnych.
-  Wskazówka zawierająca przydatne informacje i rady.

Rodzaje oznaczeń:

-  **A** Odnośnik do rysunku, tutaj odnośnik do rysunku A.
 - ▶ Wezwanie do podjęcia działania.

Obszar użycia

EHEIM climacontrol+ to regulowany elektronicznie klimatyzator do akwarium. Jest on odpowiedni do stałej regulacji temperatury wody.

Urządzenie i wszystkie części zawarte w zakresie dostawy są przeznaczone do użytku prywatnego i wolno wykorzystywać je wyłącznie w następujących okolicznościach:

- do celów akwarystycznych,
- do regulacji wody w akwariach słodkowodnych i morskich,
- w pomieszczeniach zamkniętych,
- przy przestrzeganiu danych technicznych.

Eksploatacja urządzenia objęta jest następującymi ograniczeniami:

-  · nie stosować do celów komercyjnych lub przemysłowych,
- temperatura wody nie może przekraczać 35°C,
- nie wolno poddawać regulacji temperatury żrących, łatwopalnych, agresywnych lub wybuchowych substancji, żywności i wody pitnej,
- nigdy nie użytkować bez przepływu wody.

Bezpieczeństwo

Niniejsze urządzenie może stanowić zagrożenie dla osób i rzeczy, jeśli będzie użytkowane nieprawidłowo lub niezgodnie z przeznaczeniem bądź jeśli wskazówki dotyczące bezpieczeństwa nie będą przestrzegane.

Dla Twojego bezpieczeństwa

-  · Opakowanie urządzenia i drobne części nie mogą dostać się w ręce dzieci lub osób, które nie są świadome konsekwencji swoich działań (niebezpieczeństwo uduszenia!). Trzymać z dala od zwierząt.
- Niniejsze urządzenie nie jest przeznaczone do używania przez osoby (w tym dzieci) o zmniejszonych zdolnościach fizycznych, sensorycznych bądź umysłowych lub niemające odpowiedniego doświadczenia i wiedzy, chyba że są one nadzorowane lub zostały poinstruowane w zakresie używania urządzenia przez osobę odpowiedzialną za ich bezpieczeństwo. Dzieci należy pilnować, aby mieć pewność, że nie wykorzystują urządzenia do zabawy.
- Tylko na rynki europejskie:
Niniejszego urządzenia mogą używać dzieci od 3 roku życia oraz osoby o zmniejszonych zdolnościach fizycznych, sensorycznych bądź umysłowych lub niemające odpowiedniego doświadczenia i/lub wiedzy, jeżeli są one nadzorowane lub zostały poinstruowane w zakresie bezpiecznego używania urządzenia i zrozumiały wynikające z tego zagrożenia. Dzieci nie mogą bawić się urządzeniem. Czyszczenie oraz konserwacja, leżące w gestii użytkownika, nie mogą być przeprowadzane przez dzieci, chyba że pod nadzorem osoby dorosłej.
- Przed rozpoczęciem użytkowania przeprowadzić kontrolę wzrokową, aby upewnić się, że urządzenie, a zwłaszcza kabel zasilający i zasilacz, nie są uszkodzone.
- Nie używać urządzenia, jeśli nie działa prawidłowo lub jeśli jest uszkodzone.
- Nigdy nie korzystać z klimatyzatora lub kontrolera WiFi z uszkodzonym kablem sieciowym lub zasilaczem.
- Nie wolno wymieniać kabla sieciowego zasilacza. W przypadku uszkodzenia przewodu zasilacza należy zezłomować.
- Jeśli kabel sieciowy klimatyzatora jest uszkodzony, trzeba wymienić go w autoryzowanej jednostce obsługi klienta EHEIM lub u wykwalifikowanego elektryka.
- Nie ciągnąć ani nie nosić urządzenia za kabel sieciowy. W celu odłączenia od sieci zawsze ciągnąć za wtyczkę, a nie za przewód ani urządzenie.

- W żadnym razie nie wkładać palców ani przedmiotów w szczelinę kratki wentylacyjnej. Kontakt z wirnikiem wentylatora może prowadzić do urazów.
- Wykonywać wyłącznie prace opisane w niniejszej instrukcji.
- Chronić przewód sieciowy przed wysoką temperaturą, olejami i ostrymi krawędziami.
- Nigdy nie dokonywać zmian technicznych urządzenia.
- Stosować wyłącznie oryginalne części zamienne i akcesoria przeznaczone do tego urządzenia.
- Naprawy mogą być wykonywane wyłącznie przez serwis EHEIM.



- Rekomendujemy zabezpieczenie wszystkich elektrycznych urządzeń akwariowych za pomocą wyłącznika różnicowoprądowego ze znamionowym prądem uszkodzeniowym maksymalnie 30 mA.
- Zasadniczo należy odłączać od sieci elektrycznej wszystkie urządzenia znajdujące się w akwarium w następujących sytuacjach: gdy nie są one używane, przed ich zamontowaniem lub wymontowaniem oraz przed wszystkimi pracami związanymi z czyszczeniem lub konserwacją.
- Chronić gniazdko, wtyczkę sieciową i zasilacz przed wilgocią. Utworzyć pętlę zabezpieczającą na kablu zasilającym. Uniemożliwi ona dostawanie się wody ewentualnie płynącej wzdłuż kabla do gniazdka, co mogłoby spowodować zwarcie.
- Dane elektryczne urządzenia i zasilacza wtyczkowego muszą być zgodne z danymi sieci elektrycznej. Parametry te można znaleźć na tabliczce znamionowej, opakowaniu lub w niniejszej instrukcji.
- Nie wolno podłączać wielu gniazdek ani przenośnych zasilaczy do tylnej części urządzenia.
- Urządzenie jest zgodne z dyrektywą dotyczącą instalacji radiowych 2014/53/UE. Pełny tekst deklaracji zgodności UE jest dostępny pod następującym adresem internetowym: www.eheim.com
- Stosować tylko zasilacz dostarczony z kontrolerem WiFi. W razie potrzeby wymiany należy użyć oryginalnego zasilacza EHEIM.

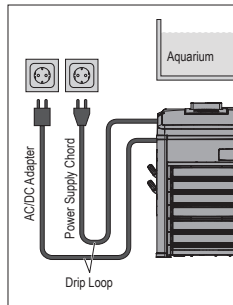

- Urządzenie zawiera palne chłodziwo R290. Prace mogą być wykonywane wyłącznie przed doświadczony i wykwalifikowany personel do procesów zarządzania gazem R290.
- Obieg chłodziwa nie może zostać uszkodzony.
- Jeśli urządzenie ma zostać zutyliwowane, należy stosować się do opisu podanego w rozdziale Wyłączenie z użytkowania i utylizacja.

Montaż i instalacja

Rozpakowanie



OSTROŻNIE! Uszkodzenie urządzenia

- Uwzględnić wagę urządzenia. Zawsze nosić urządzenie za oba uchwyty.



Zachować opakowanie w celu późniejszego bezpiecznego przechowywania lub transportowania.

- Otworzyć opakowanie i wyjąć akcesoria.
- Pociągnąć urządzenie za uchwyty do góry z opakowania.
- Wyjąć osłony styropianowe i worek z tworzywa sztucznego.
- Sprawdzić kompletność dostawy.

- Skontrolować wszystkie części pod względem ewentualnych szkód transportowych.

Miejsce ustawienia

- Aby zapewni zgodną z przeznaczeniem i bezpieczną eksploatację urządzenia, nie należy wystawiać go na oddziaływanie czynników atmosferycznych lub bezpośrednich źródeł ciepła. Urządzenie może być stosowane w zakresie temperatury otoczenia od 10°C do 38°C.
- Urządzenie zawsze musi być umieszczane niżej niż poziom wody w akwarium. Należy przy tym przestrzegać maks. wysokości ustawienia 180 cm.

Przygotowanie (E/F)

- Należy osłonę ① na klimatyzator.
- Zabezpieczyć osłonę kluczem do śrub ② poprzez obrót o jedną czwartą śrub w lewo i prawo w kierunku ruchu wskazówek zegara.
- Połączyć kontroler WiFi ⑤ kablem danych RJ45 ③ z klimatyzatorem.
- Połączyć kontroler WiFi z zasilaczem ④.
- Wyjąć zaślepkę zamykającą na przyłączy IN ⑥ i na przyłączy OUT ⑦.



Zachować zatyczkę. Można jej użyć jako zabezpieczenie transportowe do zabezpieczenia przed wyciekami pozostałej wody.

Umieszczanie w szafce dolnej akwarium lub w szafkach (G/H/I)



Zachowywać odstęp minimalny **co najmniej 50 mm** od ścian i drzwi szafek. Nie zastawiać otworów wentylacyjnych i odpowietrzających.

- Wybierać równą powierzchnię do umieszczenia urządzenia.
- Wyciąć wylot ⑨ ok. 200 × 200 mm (ok. 400 cm²) np. w ścianie tylnej szafki, aby zapewnić dopływ świeżego powietrza i ułożenie instalacji węzowej i elektrycznej.
- Wyciąć wylot w szafce ⑩ na umieszczenie kanału gorącego powietrza odlotowego ⑪, aby odprowadzać ciepłe powietrze urządzenia z szafki.



- Zastosować samoprzylepny szablon do oznaczania wycięcia.
- Rekomendujemy wycięcie do kanału odprowadzania ciepłego powietrza odlotowego w tylnej ścianie szafki. Przykładowo wskaźnik cyfrowy jest dobrze widoczny od przodu. Należy przy tym przestrzegać danych wymiarowych w poniższej tabeli:

Wymiary kanału ciepłego powietrza odlotowego		
S	260 mm	
T	74 mm	
U	> 60 mm	
V	climacontrol+ S	343 mm
	climacontrol+ M	385 mm
	climacontrol+ L	427 mm

- Po instalacji węża dosunąć urządzenie do odpowiedniej ścianki i włożyć kanał ciepłego powietrza odlotowego od tyłu przez wycięcie do urządzenia.

Umieszczenie wolno stojące



Zachowywać minimalne odstęp **co najmniej 50 mm** od ścian, elementów mebli itp., aby zapewnić optymalne doprowadzanie świeżego powietrza i odprowadzanie ciepłego powietrza.

- Wybierać równą powierzchnię do umieszczenia urządzenia.

Instalacja węży (☒J/K)



OSTROŻNIE! Uszkodzenie urządzenia

- ▶ Użytkować urządzenie wyłącznie z przefiltrowaną czystą wodą.



- Przestrzegać przykładów instalacji ☒B/C/D.
- Aby zapewnić optymalną i efektywną moc cyrkulacji filtra, rekomendujemy użytkowanie filtra do akwarium i klimatyzatorów z oddzielnymi obiegami wody (☒C).
- Dla prostszej instalacji rekomendujemy lekko nasmarować części połączeniowe wazeliną.

1. Poprowadzić wąż (Ø 16/22) przez zacisk węzowy ⑫ i zabezpieczenie węża ⑬.
2. Nasunąć nakrętkę złączkową ⑭ na króciec węża ⑯.
3. Włożyć uszczelkę ⑰ do nakrętki złączkowej.
4. Połączyć wąż z króćcem węża.



Przy Ø węża 19/27 najpierw naciągnąć złączkę redukcyjną ⑰ na króciec węża. Następnie połączyć wąż.

5. Zabezpieczyć połączenie węża za pomocą zabezpieczenia węża. Użyć w tym celu zacisku.
6. Połączyć stronę tłoczenia filtra lub pompy (powrót do akwarium) z przyłączem **IN** klimatyzatora. Powrót wody do akwarium połączyć z przyłączem **OUT** na klimatyzatorze.
7. Ręcznie dokręcić nakrętki złączkowe obu króćców węzowych. Nie stosować zacisku!

Uruchamianie



OSTROŻNIE! Uszkodzenie urządzenia

- ▶ Nie użytkować klimatyzatora bez przepływu wody.
- ▶ Upewnić się, że utworzono obieg wody i że system przewodowy został całkowicie odpowietrzony.

1. Uruchomić pompę lub filtr, aby utworzyć obieg wody.
2. Począć ok. 2 minuty, aż system przewodowy całkowicie się odpowietrzy.
3. Sprawdzić przyłącza węża ⑥/⑦ klimatyzatora pod względem szczelności (☒F).
4. Włożyć zasilacz sieciowy ④ kontrolera WiFi do gniazdka sieciowego.
5. Włożyć wtyczkę sieciową ⑧ klimatyzatora do gniazdka sieciowego. Wyświetlacz na stronie przedniej wskazuje **OFF** (☒L).

Obsługa poprzez połączenie WLAN



OSTROŻNIE! Uszkodzenie urządzenia

- ▶ Nie podłączać żadnych innych urządzeń, z wyjątkiem zawarte- go w zakresie dostawy kontrolera WiFi.

Wymagania systemowe

Urządzenie końcowe obsługujące WLAN (smartfon, tablet, notebook itp.)

Tworzenie sieci

1. Włożyć zasilacz do gniazda sieciowego. Świeci się dioda LED stanu ⑩.



- Dioda LED stanu miga na biało: sieć jest poszukiwana lub tworzona
- Dioda LED stanu świeci na niebiesko: utworzono nową sieć.
- Wyświetlacz urządzenia wskazuje aktualną temperaturę wody.
- Sprężarka włącza się przy pierwszym uruchomieniu z opóźnieniem 2 minut.

Połączenie z siecią WLAN

2. Otworzyć ustawienia sieciowe urządzenia końcowego (smartfona, tabletu, notebooka itp.).
3. Połączyć urządzenie końcowe z siecią WLAN (SSID) **EHEIM clima XXXXXXXX**.
4. Wprowadzić klucz bezpieczeństwa sieci (Key).



Klucz zabezpieczenia sieci (Key) znajduje się na etykiecie na tylnej stronie kontrolera WiFi. Innym sposobem nawiązania połączenia jest zeskanowanie kodu QR 1 (patrz etykieta).

Otwieranie strony internetowej

5. Otworzyć przeglądarkę i wprowadzić następujący adres:
http://192.168.1.1



Innym sposobem jest zeskanowanie kodu QR 2 (patrz etykieta) w celu otwarcia oprogramowania w przeglądarce.

Pierwsza konfiguracja

6. Wybrać żądany język z wyboru języka i zastosować się do instrukcji pierwszej konfiguracji.

Znaczenie diody LED stanu

- Dioda LED stanu miga na biało: sieć jest poszukiwana lub tworzona
- Dioda LED stanu świeci na niebiesko: urządzenie utworzyło sieć.
- Dioda LED stanu świeci na zielono: urządzenie jest połączona z innym urządzeniem cyfrowym EHEIM.

Reset

1. Wcisnąć przycisk resetu na stronie tylnej kontrolera WiFi ⑤ na ok. 8 – 10 sekund aż dioda LED stanu ⑩ będzie migała zmiennymi kolorami.



- Reset jest zakończony, kiedy dioda LED stanu świeci na zielono. Urządzenie ponownie tworzy sieć.
- Klucz bezpieczeństwa sieci (Key) i kod QR 1 są nieważne. Połączenie z siecią jest możliwe bez klucza bezpieczeństwa sieci (Key)

Wskazania na wyświetlaczu (☒L)

Wyświetlacz wskazuje w trybie roboczym stale aktualną temperaturę wody.

Znaczenie symboli	
OFF	Urządzenie jest wyłączone.
°C	Temperatura wody jest mierzona w stopniach Celsjusza.
°F	Temperatura wody jest mierzona w stopniach Fahrenheita.
❄	Miga: Przygotowywany jest tryb chłodzenia. Świeci: Chłodzenie jest włączone. Klimatyzator chłodzi.
⚡	Świeci: Ogrzewanie jest włączone. Klimatyzator grzeje.

Konserwacja



NIEBEZPIECZEŃSTWO! Porażenie prądem elektrycznym!

- ▶ Przed wszystkimi pracami konserwacyjnymi wyjąć zasilacz kontrolera WiFi i wtyczkę sieciową klimatyzatora.



OSTROŻNIE! Uszkodzenie urządzenia

- ▶ Do czyszczenia nie używać twardych przedmiotów ani agresywnych środków czyszczących.
- ▶ Żadna część nie nadaje się do mycia w zmywarce.

- i** W dalszej części opisano prace konserwacyjne, które są wymagane w celu zapewnienia optymalnej i bezawaryjnej eksploatacji. Regularne wykonywanie prac konserwacyjnych przedłuża żywotność i zapewnia prawidłowe działanie klimatyzatora przez długi czas.

Czyszczenie filtra powietrza

i Rekomendacja konserwacji

Czyścić filtr powietrza ⑨ co ok. 2–3 tygodnie, ale co najmniej raz w miesiącu.

1. Odchylić kratkę z tworzywa sztucznego ⑩ na stronie przedniej klimatyzatora do przodu.
2. Wyjąć filtr powietrza i oczyścić filtr letnią wodą.
3. Ponownie włożyć suchy filtr powietrza na stronie przedniej i zamknąć kratkę z tworzywa sztucznego.

- i** Przed odłączeniem przewodów węzowych od klimatyzatora prze-rwać obieg wody przez wyłączenie pompy lub filtra. Ścisnąć oba zaciski węża ⑪, aby uniknąć wydostającej się wody.

Zakończenie użytkowania i utylizacja

Utylizacja



Podczas utylizacji urządzenia należy przestrzegać obowiązujących przepisów prawnych.

Informacja dotycząca utylizacji urządzeń elektrycznych i elektronicznych we Wspólnocie Europejskiej: Na terenie Wspólnoty Europejskiej obowiązują przepisy krajowe dotyczące utylizacji urządzeń zasilanych elektrycznie, które oparte są na dyrektywie UE 2012/19/WE w sprawie zużytego sprzętu elektrycznego i elektronicznego (WEEE). Zgodnie z nimi niniejszego urządzenia nie wolno wyrzucać do odpadów komunalnych ani domowych. Urządzenie jest bezpłatnie odbierane w komunalnych punktach zbiórki lub przez zakłady utylizacji odpadów. Opakowanie produktu składa się z materiałów, które można poddać recyklingowi. Materiały te należy zutylizować w ekologiczny sposób i oddać do ponownego przetworzenia.

Usuwanie usterek



NIEBEZPIECZEŃSTWO! Porażenie prądem elektrycznym!

- ▶ Przed rozpoczęciem usuwania usterek wyjąć wtyczkę sieciową i zasilacz wtykowy.

Usterka	Możliwa przyczyna	Sposób usunięcia
Wyświetlacz nie włącza się.	Brak zasilania.	<ul style="list-style-type: none"> ▶ Sprawdzić, czy wtyczka sieciowa jest w całości włożona do gniazdka.
Wyświetlacz wskazuje stale OFF.	Kontroler WiFi nie jest gotowy do pracy.	<ul style="list-style-type: none"> ▶ Sprawdzić, czy zasilacz sieciowy jest w całości włożony do gniazdka. ▶ Sprawdzić, czy kabel zasilacza sieciowego jest połączony z kontrolerem WiFi i został całkowicie włożony.
Niewystarczające chłodzenie wody lub podgrzewanie wody, temperatura zadana nie jest osiągnięta.	Niewystarczający obieg wody.	<ul style="list-style-type: none"> ▶ Sprawdzić, czy filtr do akwariów lub pompa są użytkowane. ▶ Sprawdzić instalację węża pod względem zagięć lub zwężeń przekroju. ▶ Oczyścić filtr do akwarium lub pompę. ▶ Wyczyścić system przewodowy.
	Moc chłodzenia lub moc grzania dla danej ilości wody za niska	<ul style="list-style-type: none"> ▶ Sprawdzić dane mocy (patrz dane techniczne).
	Akwarium i/lub system przewodowy niewystarczająco zaizolowane(-y) lub przewody węzowe są za długie.	<ul style="list-style-type: none"> ▶ Zaizolować system przewodowy lub ścianki akwarium. ▶ Instalować przewody węzowe tak, by były tak krótkie, jak to możliwe.
	Zwiększone opory przepływu przez dodatkowe akcesoria w systemie węzowym (np. reaktory CO ₂ , oczyszczacze UVC i inne agregaty).	<ul style="list-style-type: none"> ▶ Zredukować opory przepływu. ▶ Użytkować klimatyzator w oddzielnym obiegu wody.
Nie stosować ciepłego powietrza odlotowego z kanału ciepłego powietrza odlotowego.		<ul style="list-style-type: none"> ▶ Sprężarka chłodząca nie pracuje prawidłowo. Zwrócić się do obsługi klienta EHEIM: www.eheim.com.

W przypadku pozostałych usterek skontaktować się z serwisem EHEIM.

Komunikaty błędów (wyświetlacz)



NIEBEZPIECZEŃSTWO! Porażenie prądem elektrycznym!

- ▶ Przed rozpoczęciem usuwania usterek wyjąć wtyczkę sieciową i zasilacz wtykowy.

Komunikat	Możliwa przyczyna	Sposób usunięcia
P1	Czujnik temperatury do temperatury wody jest wadliwy.	<ul style="list-style-type: none"> ▶ Zwrócić się do obsługi klienta EHEIM: www.eheim.com.
P2	Czujnik temperatury do zabezpieczenia przed przegrzaniem jest wadliwy.	<ul style="list-style-type: none"> ▶ Zwrócić się do obsługi klienta EHEIM: www.eheim.com.

Komunikat	Możliwa przyczyna	Sposób usunięcia
HA	Temperatura wody jest wyższa niż ustawiona temperatura zadana.	<ul style="list-style-type: none"> ▶ Sprawdzić, czy filtr do akwariów lub pompa są użytkowane. ▶ Sprawdzić instalację węża pod względem zagięć lub zwężeń przekroju. ▶ Oczyszczyć filtr do akwarium lub pompę. ▶ Wyczyścić system przewodowy.
HA2 (Przegrzanie)	Filtr powietrza lub kratka wentylacyjna zanieczyszczone.	▶ Wyczyścić filtr powietrza.
	Temperatura otoczenia za wysoka.	▶ Upewnić się, że urządzenie jest użytkowane przy maks. temperaturze otoczenia +38°C.
	System wentylacyjny urządzenia uszkodzony.	▶ Zwrócić się do obsługi klienta EHEIM: www.eheim.com .
LA	Temperatura wody jest niższa niż ustawiona temperatura zadana.	<ul style="list-style-type: none"> ▶ Sprawdzić, czy filtr do akwariów lub pompa są użytkowane. ▶ Sprawdzić instalację węża pod względem zagięć lub zwężeń przekroju. ▶ Oczyszczyć filtr do akwarium lub pompę. ▶ Wyczyścić system przewodowy.
		▶ Sprawdzić, czy funkcja ogrzewania jest włączona.

W przypadku pozostałych usterek skontaktować się z serwisem EHEIM.

Dane techniczne

climacontrol+		S	M	L
Typ		3750	3751	3752
Wielkość akwarium do		500 l	1000 l	2000 l
Napięcie sieciowe / częstotliwość		230 V / 50 Hz		
Pobór mocy (tryb chłodzenia)		260 W (230 V)	300 W (230 V)	400 W (230 V)
Moc chłodzenia: *				
Temperatura wody 25°C ¹	maks.	500 l	1000 l	2000 l
Temperatura wody 12°C ²	maks.	200 l	300 l	500 l
Poziom hałasu / 80 cm (tryb chłodzenia)		~47 – 50 dB	~50 – 53 dB	~51 – 54 dB
Pobór mocy (tryb ogrzewania)		300 W		
Moc grzewcza Δt**		~15°C	~10°C	~6°C
Przyłącze dla Ø węża	IN	Ø 16/22 mm / ze złączką redukcyjną 19/27 mm		
	OUT			
Przepływ wody	min.	500 l/h		
	maks.	800 l/h		
Ciśnienie systemowe	maks.	1 bar / 14,4 psi		
Bezprzewodowa transmisja danych		WiFi 2.4GHz – IEEE802.11 b/g/n		
Klucz bezpieczeństwa sieci		WPA, WPA2, WPA/WPA2		
Emitowana moc nadawania		≤ 16 ±2 dBm		
Pasma częstotliwości		Kanał 1–11 / 2412 MHz – 2462 MHz		
Masa		17,0 kg	18,7 kg	19,7 kg
Wymiary (dł. × szer. × wys.)		310 × 310 × 447 mm	310 × 310 × 489 mm	310 × 310 × 531 mm
Zasilacz				
Typ		7341218	7341458	7341438
Wtyczka		EUR	UK	AUS
Wejście		100–240 V / 50/60 Hz / 0,4 A		
Wyjście		5 V DC / 1 A / 5 W		

* = określanie wartości: 1× akwarium z osłoną, temperatura pomieszczenia 30°C, obciążenie cieplne

¹ Model S i M = 0,3 W/l, Model L = 0,2 W/l,

² = 0,1 W/l

** = Określanie wartości 1× akwarium z osłoną, temperatura pomieszczenia 20°C,

Δt = różnica między temperaturą pomieszczenia i wody

Części zamienne

Patrz strona 3.

Návod k obsluze (překlad) Klimatizační zařízení do akvária climacontrol+





Obecné pokyny pro uživatele

Informace k použití návodu







-  ▶ Před prvním uvedením do provozu musíte přečíst celý návod k obsluze a musíte mu porozumět.
- ▶ Považujte návod k obsluze za součást výrobku a dobře jej uchovejte v dosahu.
- ▶ Při předání zařízení třetím osobám předejte s přístrojem i tento návod k obsluze.

Vysvětlení symbolů

Následující symboly jsou použity na přístroji:

-  Zařízení se smí používat pouze v interiérech a pro akvaristické účely.
-  Klimatizační zařízení má třídu ochrany I.
-  Ovladač WiFi-Controller má třídu ochrany III.
-  Přístroj je schválen podle příslušných národních předpisů a směrnic a odpovídá normám EU.

Následující symboly a klíčová slova jsou použita v tomto návodu k obsluze:

-  **NEBEZPEČÍ!**
Nebezpečí způsobené obecnými zdroji nebezpečí může mít za následek těžké zranění nebo smrt.
-  **NEBEZPEČÍ!**
Nebezpečí úrazu elektrickým proudem, které může mít za následek těžké zranění nebo smrt.
-  **NEBEZPEČÍ!**
Nebezpečí při použití hořlavých látek. Vznik požáru může mít za následek těžké zranění nebo smrt.
-  **VAROVÁNÍ!**
Varování před možným zraněním nebo zdravotním rizikem.
-  **POZOR!**
Upozornění na nebezpečí vzniku věcných škod.
-  Pokyn s užitečnými informacemi a tipy.

Konvence zobrazení:

- ☞ **A** Odkaz na vyobrazení, zde odkaz na vyobrazení A.
 - ▶ Výzva k provedení činnosti.

Oblast použití

EHEIM climacontrol+ je elektronicky řízené klimatizační zařízení pro akvária. Je vhodné pro trvalou regulaci teploty vody.

Přístroj a všechny části, které jsou součástí dodání, jsou určeny pro soukromé využití a smí se používat výhradně:

- pro akvaristické účely
- pro temperování vody v sladkovodních a mořských akváriích

- v interiérech
- při dodržení technických údajů

Pro přístroj platí následující omezení:

-  · nepoužívejte jej pro komerční nebo průmyslové účely
- teplota vody nesmí překročit 35°C
- nesmí se temperovat leptavé, lehce zápalné, agresivní nebo výbušné látky, potraviny a pitná voda
- nikdy jej nepoužívejte bez průtoku vody.

Bezpečnost

Pokud se přístroj používá neodborně, případně v rozporu s účelem použití, nebo jsou zanedbány bezpečnostní pokyny, může přístroj představovat riziko poškození života a zdraví i riziko věcných škod.

Pro vaši bezpečnost

-  · Obal zařízení a malé díly se nesmí dostat do rukou dětí ani osob, které si nejsou vědomy svých činů, protože tyto předměty mohou být zdrojem nebezpečí (Nebezpečí udušení!). Uchovávejte mimo dosah zvířat.
- Tento přístroj není určen pro použití osobami (včetně dětí) se sníženými tělesnými, senzorickými, nebo duševními schopnostmi a s nedostatečnými znalostmi a zkušenostmi. Takové osoby smějí přístroj používat pouze pod dohledem nebo po obdržení instrukce o použití přístroje od osoby, která je odpovědná za jejich bezpečnost. Děti musí být pod dozorem, aby se zajistilo, že si s přístrojem nebudou hrát.
- Pouze pro evropský trh:
Tento přístroj smějí používat děti od 3 let a osoby se sníženými fyzickými, senzorickými nebo mentálními schopnostmi nebo s nedostatkem zkušeností a/nebo znalostí pouze pod dozorem, nebo po poučení o bezpečném použití přístroje, a poté, co porozuměly nebezpečím, která z jeho použití plynou. Nenechávejte děti, aby si s přístrojem hrály. Čištění a uživatelskou údržbu nesmějí provádět děti bez dozoru.
- Před použitím proveďte vizuální kontrolu, abyste se ujistili, že přístroj, zejména síťový kabel a síťový zdroj, nejsou poškozeny.
- Přístroj nepoužívejte, pokud řádně nefunguje nebo je poškozen.
- Nikdy nepoužívejte klimatizační zařízení nebo ovladač WiFi-Controller s poškozeným síťovým kabelem nebo síťovým zdrojem.
- Síťový kabel síťového zdroje nelze vyměnit. Při poškození kabelu se síťový zdroj musí vyřadit k likvidaci.
- Pokud je síťový kabel klimatizačního zařízení poškozen, musí jej nahradit některý z autorizovaných zákaznických servisů EHEIM, nebo kvalifikovaný elektrikář.
- Nikdy přístroj netahejte ani nenoste za síťový kabel. Při odpojování ze sítě táhněte vždy za zástrčku, nikoli za kabel nebo přístroj.
- V žádném případě nestrkejte prsty nebo předměty do štěrbin ventilační mřížky. Kontakt s kolem ventilátoru může způsobit poranění.
- Provádějte pouze takové práce, které jsou popsány v tomto návodu k použití.
- Chraňte síťový kabel před žárem, oleji a ostrými hranami.
- Nikdy neprovádějte technické změny na zařízení.
- Používejte pouze originální náhradní díly a příslušenství k přístroji.
- Opravy smí provádět výhradně autorizovaný servis EHEIM.

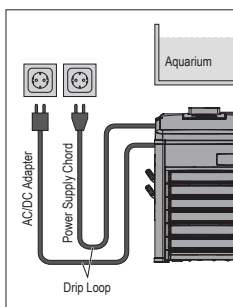

-  Doporučujeme jistit všechna elektrická akvarijní zařízení proudovým chráničem se jmenovitým reziduálním proudem maximálně 30 mA.
- V zásadě odpojujte všechny přístroje v akváriu od elektrické sítě, pokud se nepoužívají, před jejich demontáží nebo montáží a před každým čištěním a údržbovými pracemi.
- Chraňte zásuvku, síťovou zástrčku a síťový zdroj před vlhkostí a mokrem. Vytvořte ze síťového kabelu smyčku na odkapávání. Ta zabraňuje, aby se voda, která by případně stékala po kabelu, dostala do zásuvky a způsobila zkrat.
- Elektrické údaje přístroje a síťového zdroje se musí shodovat s údaji elektrické sítě. Tyto údaje naleznete na typovém štítku, obalu nebo v tomto návodu.
- Na zadní stranu přístroje nepřipevňujte žádné vícenásobné zásuvky ani přenosné části sítě.
- Přístroj odpovídá směrnici o rádiových zařízeních 2014/53/EU. Úplný text EU prohlášení o shodě je k dispozici na následující internetové adrese: www.eheim.com
- Používejte pouze síťový zdroj dodaný s ovladačem Wifi-Controller. Pro výměny je nutné použít originální síťový zdroj EHEIM.



-  Přístroj obsahuje hořlavý chladicí médium R290. Práce smí vykonávat výhradně zkušený a odborný personál vyškolený pro manipulaci s plynem R290.
- Okruh chladicího média nesmí být poškozen.
- Pokud je nutné přístroj zlikvidovat, postupujte tak, jak je popsáno v kapitole Vyřazení z provozu a likvidace.

Montáž a instalace

Vybalení

-  **POZOR! Nebezpečí věcných škod.**
 - Zohledněte hmotnost přístroje. Přístroj noste vždy za oba úchyty.
-  Obalový materiál uchovejte pro pozdější skladování nebo přepravu.
 1. Otevřete obal a vyjměte příslušenství.
 2. Vytáhněte přístroj za úchyty nahoru z obalu.
 3. Odstraňte polystyrenovou ochranu a plastový sáček.
 4. Zkontrolujte obsah dodávky, zda je kompletní.
 5. Zkontrolujte všechny díly, zda se nepoškodily při přepravě.

Místo instalace



- Pro zajištění bezpečného provozu zařízení v souladu s určením nesmí být přístroj vystaven v žádném případě povětrnostním vlivům nebo přímým tepelným zdrojům. Přístroj může být používán v rozsahu okolní teploty od 10°C do 38°C.
- Přístroj musí být v akváriu umístěn níže než je hladina vody. Zohledněte přitom max. instalační výšku 180 cm.

Příprava (☒E/F)

1. Nasaďte kryt ① na klimatizační zařízení.
2. Kryt zajistěte šroubovým klíčem ② pootočením šroubů o čtvrtinu doleva a doprava ve směru hodinových ručiček.
3. Ovladač WiFi Controller ⑤ spojte datovým kabelem RJ45 ③ s klimatizačním zařízením.
4. Spojte ovladač WiFi Controller se síťovým zdrojem ④.
5. Odstraňte zásepku na přípojce IN ⑥ a i přípojce OUT ⑦.

-  Záslepky uchovejte. Mohou se použít při přepravě jako zajištění proti vytečení zbytkové vody.

Umístění ve spodní skříňce pod akváriem, příp. ve skříních (☒G/H/I)

-  Dodržte minimální rozestupy **nejméně 50 mm** od stěn a dveří skříně. Nechte volné otvory pro přívod a odvod vzduchu.
 1. Pro umístění přístroje vyberte rovnou plochu.
 2. Pilou vyřízněte otvor ⑨ o velikosti cca 200 × 200 mm (cca 400 cm²), např. do zadní strany skříně, aby byl zajištěn přívod čerstvého vzduchu a bylo možné tudy vést hadice a elektroinstalaci.
 3. Do skříně ⑩ vyřízněte pilou otvor pro odvod průduchu pro odvod teplého vzduchu ⑪, aby byl teplý vzduch z přístroje odváděn ze skříně.
-  Pro vyznačení výřezu použijte samolepicí šablonu.
- Doporučujeme umístit výřez pro průduch teplého vzduchu na zadní stranu skříně. Díky tomu je digitální displej dobře viditelný zepředu. Zohledněte přitom rozměry v následující tabulce:



Rozměry průduchu pro odvod teplého vzduchu		
S	260 mm	
T	74 mm	
U	> 60 mm	
V	climacontrol+ S	343 mm
	climacontrol+ M	385 mm
	climacontrol+ L	427 mm

4. Po instalaci hadic přisuňte přístroj k odpovídající stěně a nasuňte průduch pro odvod horkého vzduchu zezadu vyřezaným otvorem do přístroje.

Umístění volně v prostoru

-  Zohledněte minimální rozestupy **nejméně 50 mm** od stěn, nábytku apod., aby byl zajištěn optimální přívod čerstvého vzduchu a odvodu teplého vzduchu.
 1. Pro umístění přístroje vyberte rovnou plochu.

Instalujte hadice (☒J/K)

-  **POZOR! Nebezpečí věcných škod.**
 - Přístroj provozujte výhradně s filtrovanou, čistou vodou.
 -  Zohledněte příklady instalace ☒B/C/D.
 - Pro zajištění optimálního a efektivního filtračního účinku doporučujeme provozovat akvarijní filtry a klimatizační přístroje oddělenými okruhy vody (☒C).
 - Pro jednoduchou instalaci doporučujeme namazat spojovací díly trochou vazelíny.
1. Hadici (Ø 16/22) protáhněte svorkou ⑫ a pojistkou hadice ⑬.
 2. Přelevčnou matici ⑭ nasuňte na hrdlo hadice ⑯.
 3. Do přelevčné matky vložte těsnění ⑰.
 4. Připojte hadici na hrdlo hadice.

-  U hadice Ø 19/27 nasuňte nejprve na hrdlo hadice redukční nátrubek ⑱. Poté připojte hadici.

5. Spojení hadice zajistěte pojistkou hadice. Za tímto účelem použijte kleště.
6. Tlakovou stranu filtru nebo čerpadla (zpětných tok do akvária) spojte s přípojkou IN klimatizačního zařízení. Zpětný chod vody do akvária napojte na přípojku OUT na klimatizačním zařízení.
7. Přelevčné matice obou hrdel hadice ručně utáhněte. Nepoužívejte kleště!

Uvedení do provozu

- ! POZOR! Nebezpečí věcných škod.**
- ▶ Klimatizační přístroj neprovozujte bez průtoku vody.
 - ▶ Zajistěte, aby voda cirkulovala a soustava hadic byla zcela odvzdušněná.
1. Uvedte do provozu čerpadlo, příp. filtr, abyste vytvořili oběh vody.
 2. Počkejte cca 2 minuty dokud se soustava hadic zcela neodvzdušní.
 3. Zkontrolujte, zda těsní připojení hadic ⑥/⑦ klimatizačního zařízení ④F).
 4. Síťový zdroj ④ ovladače WiFi Controller zasuňte do zásuvky.
 5. Síťovou zástrčku ⑧ klimatizačního přístroje zasuňte do zásuvky. Na displeji na čelní straně se zobrazí **OFF** ④L).

Ovládání pomocí připojení k síti WLAN

- ! POZOR! Nebezpečí věcných škod.**
- ▶ Nepřipojujte žádné jiné přístroje kromě ovladače WiFi Controller, který je součástí dodání.

Systémové předpoklady

Koncový přístroj schopný připojit se k síti WLAN (smartphone, tablet, notebook atd.)

Vytvoření sítě

1. Síťový zdroj zasuňte do zásuvky. LED dioda stavu ④ svítí.

- i**
- LED dioda stavu bliká bíle: Síť je hledána, příp. vytvářena
 - LED dioda stavu svítí modře: Byla vytvořena nová síť
 - Displej zařízení zobrazuje aktuální teplotu vody.
 - Kompresor se sepne při prvním spuštění se zpožděním 2 minuty.

Spojení se síti WLAN

2. Otevřete síťová nastavení Vašeho koncového přístroje (smartphone, tablet, notebook atd.).
3. Spojte koncový přístroj se síti WLAN (SSID) **EHEIM clima XXXXXXXX**.
4. Zadejte bezpečnostní klíč sítě (key).

- i**
- Bezpečnostní síť klíče (key) najdete na štítku na zadní straně ovladače WiFi Controller. Případně můžete také pro vytvoření spojení naskenovat QR kód 1 (viz štítek).

Otevření webové stránky

5. Otevřete webový prohlížeč a zadejte následující webovou adresu: **http://192.168.1.1**

- i**
- Případně můžete také naskenovat QR kód 2 (viz štítek), aby se software otevřel v prohlížeči.

První konfigurace

6. Zvolte požadovaný jazyk z výběru jazyků a sledujte pokyny pro první konfiguraci.

Význam LED diody stavu

- LED dioda stavu bliká bíle: Síť je hledána, příp. vytvářena
- LED dioda stavu svítí modře: Přístroj vytvořil síť
- LED dioda stavu svítí zeleně: Přístroj je spojen s jiným zařízením EHEIMdigital



Reset

1. Stiskněte resetovací tlačítko na zadní straně ovladače WiFi-Controller ⑤ na cca 8–10 sekund, dokud se nerozsvítí LED dioda stavu ④ se změnou barvy.

- i**
- Reset je dokončen, jakmile se LED dioda stavu rozsvítí zeleně. Přístroj znovu vytvoří síť.
 - Bezpečnostní klíč sítě (Key) a QR kód 1 jsou neplatné. Připojení k síti je možné bez bezpečnostního klíče sítě (Key)

Zobrazení na displeji ④L

Displej zobrazuje v provozním režimu aktuální teplotu vody.

Význam symbolů	
OFF	Přístroj je vypnut.
°C	Teplota vody je měřena ve stupních Celsia.
°F	Teplota vody je měřena ve stupních Fahrenheita.
	Bliká: Režim chlazení se připravuje. Svítí: Chlazení je zapnuto. Klimatizační zařízení chladí.
	Svítí: Topení je zapnuto. Klimatizační zařízení topí.

Údržba

- ⚠ NEBEZPEČÍ! Nebezpečí úrazu elektrickým proudem!**
- ▶ Před jakoukoli údržbovou prací vytáhněte síťový zdroj ovladače WiFi Controlleru a síťový zdroj klimatizačního zařízení.

- ! POZOR! Nebezpečí věcných škod.**
- ▶ K čištění nepoužívejte žádné tvrdé předměty nebo agresivní čisticí prostředky.
 - ▶ Žádný díl není určen do myčky nádobí!

- i**
- V následujících kapitolách jsou popsány údržbové práce, které jsou nutné pro optimální provoz bez poruch. Pravidelná údržba prodlužuje životnost výrobku a zajišťuje funkčnost klimatizačního zařízení na dlouhou dobu.

Čištění vzduchového filtru

- i**
- Doporučení pro údržbu**
Vzduchový filtr ⑨ čistěte přibližně každé 2–3 týdny, ovšem minimálně jednou měsíčně.

1. Umělohmotnou mřížku ⑩ na čelní straně klimatizačního zařízení odklopte dopředu.
2. Vyjměte vzduchový filtr a vyčistěte filtr vlažnou vodou.
3. Vyschlý vzduchový filtr znovu nasadte na přední straně a uzavřete plastovou mřížku.

- i**
- Předtím než oddělíte hadice od klimatizačního zařízení, přerušte přívod vody vypnutím čerpadla, příp. filtru. Stiskněte obě svorky hadice ⑫ dohromady, abyste zabránili vytékání vody.

Vyřazení z provozu a likvidace

Likvidace



V případě likvidace přístroje dbejte na příslušná zákonná ustanovení.

Informace o likvidaci elektrických a elektronických přístrojů v ES: V rámci Evropského společenství se likvidace přístrojů s elektrickým pohonem řídí národními ustanoveními, která jsou založena na směrnici EU 2012/19/EU o použitých elektronických přístrojích (WEEE). Podle tohoto ustanovení nesmíte přístroj likvidovat spolu s komunálním nebo domovním odpadem. Přístroj zdarma odevzdejte do komunální sběrný odpadu nebo do sběrného dvora. Balení produktu se skládá z recyklovatelných materiálů. Likvidujte je ekologicky a recyklujte je.

Odstraňování poruch



NEBEZPEČÍ! Nebezpečí úrazu elektrickým proudem!

► Před odstraňováním poruch vytáhněte síťovou zástrčku a zástrčku síťového zdroje ze sítě.

Porucha	Možná příčina	Řešení
Displej se nezapíná	Bez napájení proudem	► Zkontrolujte, zda je síťová zástrčka zcela zasunuta v zásuvce
Displej trvale zobrazuje OFF	Ovladač WiFi Controller není připraven k provozu	► Prověřte, zda je síťový zdroj zcela zasunutý v zásuvce ► Zkontrolujte, zda je síťový zdroj spojený s ovladačem WiFi Controller a je zcela zasunutý
Nedostatečné chlazení vodou, příp. zahřívání vody, požadovaná teplota není dosažena	Nedostatečný oběh vody	► Zkontrolujte, zda je v provozu akvarijní filtr nebo čerpadlo ► Zkontrolujte zapojení hadic, zda nemá záhyby, příp. nedošlo k zúžení průměru ► Vyčistěte akvarijní filtr nebo čerpadlo ► Vyčistěte soustavu hadic
	Příliš nízký výkon chlazení, příp. topení na dané množství vody	► Zkontrolujte údaje o výkonu (viz technické údaje)
	Akvárium a/nebo soustava hadic nejsou dostatečně izolovány nebo je vedení hadicemi příliš dlouhé	► Zaizolujte soustavu hadic nebo stěny akvária ► Instalujte vedení hadicemi tak krátké, jak je to možné
	Zvýšený průtočný odpor z důvodu dodatečného příslušenství v soustavě hadic (např. reaktory CO ₂ , sterilizátor UV-C a podobná zařízení)	► Snižte průtočný odpor ► Klimatizační zařízení provozujte v odděleném vodním oběhu
	Z průduchu pro odvod teplého vzduchu nevychází teplý vzduch	► Chladicí kompresor nepracuje správně. Obratě se na zákaznický servis EHEIM: www.eheim.com

Při jiných poruchách se prosím obraťte na servis EHEIM.

Chybová hlášení (displej)



NEBEZPEČÍ! Nebezpečí úrazu elektrickým proudem!

► Před odstraňováním poruch vytáhněte síťovou zástrčku a zástrčku síťového zdroje ze sítě.

Hlášení	Možná příčina	Řešení
P1	Čidlo teploty vody je vadné	► Obratě se na zákaznický servis EHEIM: www.eheim.com
P2	Čidlo teploty pro ochranu před přehříváním je vadné	► Obratě se na zákaznický servis EHEIM: www.eheim.com
HA	Teplota vody je vyšší než požadovaná nastavená teplota	► Zkontrolujte, zda je v provozu akvarijní filtr nebo čerpadlo ► Zkontrolujte zapojení hadic, zda nemá záhyby, příp. nedošlo k zúžení průměru ► Vyčistěte akvarijní filtr nebo čerpadlo ► Vyčistěte soustavu hadic
		► Zkontrolujte, zda je zapnutá chladicí funkce
HA2 (Přehřívání)	Je znečištěn vzduchový filtr a/nebo odvětrávací mřížka	► Vyčistěte vzduchový filtr
	Teplota okolí je příliš vysoká	► Ujistěte se, že je přístroj provozován při max. teplotě okolí +38°C
	Větrací systém přístroje je poškozen	► Obratě se na zákaznický servis EHEIM: www.eheim.com

Hlášení	Možná příčina	Řešení
LA	Teplota vody je nižší než požadovaná nastavená teplota	<ul style="list-style-type: none"> ▶ Zkontrolujte, zda je v provozu akvarijní filtr nebo čerpadlo ▶ Zkontrolujte zapojení hadic, zda nemá záhyby, příp. nedošlo k zúžení průměru ▶ Vyčistěte akvarijní filtr nebo čerpadlo ▶ Vyčistěte soustavu hadic
		▶ Zkontrolujte, zda je zapnutá funkce topení

Při jiných poruchách se prosím obraťte na servis EHEIM.

Technické údaje

climacontrol+		S	M	L
Typ		3750	3751	3752
Velikost akvária až		500 l	1 000 l	2 000 l
Síťové napětí/frekvence		230 V / 50 Hz		
Příkon (režim chlazení)		260 W (230 V)	300 W (230 V)	400 W (230 V)
Výkon chlazení: *				
Teplota vody 25°C ¹	max.	500 l	1 000 l	2 000 l
Teplota vody 12°C ²	max.	200 l	300 l	500 l
Hladina hluku / 80 cm (režim chlazení)		~47 – 50 dB	~50 – 53 dB	~51 – 54 dB
Příkon (režim topení)		300 W		
Výkon topení Δt**		~15°C	~10°C	~6°C
Přípojka pro hadici o Ø	IN	Ø 16/22 mm / s redukční objímkou 19/27 mm		
	OUT			
Průtok vody	min.	500 l/h		
	max.	800 l/h		
Systémový tlak	max.	1 bar / 14,4 psi		
Typ bezdrátového přenosu dat		WiFi 2,4 GHz – IEEE802.11 b/g/n		
Bezpečnostní klíč		WPA, WPA2, WPA/WPA2		
Vyzářený vysílací výkon		≤ 16 ±2 dBm		
Frekvenční pásma		Kanál 1 – 11 / 2 412 MHz – 2 462 MHz		
Hmotnost		17,0 kg	18,7 kg	19,7 kg
Rozměry (d x š x v)		310×310×447 mm	310×310×489 mm	310×310×531 mm
Napájecí zdroj				
Typ		7341218	7341458	7341438
Zástrčka		EUR	UK	AUS
Vstup		100–240 V / 50/60 Hz / 0,4 A		
Výstup		5 V DC / 1 A / 5 W		

* = stanovení hodnoty: 1× akvárium s krytem, teplota prostoru 30°C, tepelné zatížení

¹ model S a M = 0,3 W/l, model L = 0,2 W/l,

² = 0,1 W/l

* = stanovení hodnoty 1× akvárium s krytem, teplota prostoru 20°C,

Δt = rozdíl mezi teplotou prostoru a vody

Náhradní díly

Viz strana 3.

Návod na obsluhu (preklad) Klimatizačný prístroj pre akvária climacontrol+





Všeobecné pokyny pre používateľa

Informácie týkajúce sa používania návodu na obsluhu







-  ▶ Skôr ako uvediete prístroj prvý raz do prevádzky, si musíte prečítať celý návod na obsluhu a porozumieť jeho obsahu.
- ▶ Návod na obsluhu považujte za súčasť výrobku a uschovajte ho dobre a v dosahu.
- ▶ Tento návod na obsluhu odovzdajte pri postúpení prístroja tretej osobe.

Vysvetlenie symbolov

Na prístroji sa používajú nasledovné symboly:

-  Prístroj sa smie používať iba vo vnútorných priestoroch na akvaristické účely.
-  Klimatizačný prístroj má triedu ochrany I.
-  Ovládač WiFi má triedu ochrany III.
-  Prístroj je schválený podľa príslušných národných predpisov a smerníc a zodpovedá normám EU.

V tomto návode na obsluhu sa používajú nasledujúce symboly a signálne slová:

-  **NEBEZPEČENSTVO!**
Nebezpečenstvo všeobecného zdroja rizika s možným ťažkým telesným poranením alebo s následkom smrti.
-  **NEBEZPEČENSTVO!**
Nebezpečenstvo zásahu elektrickým prúdom s možným ťažkým telesným poranením alebo s následkom smrti.
-  **NEBEZPEČENSTVO!**
Nebezpečenstvo vyplývajúce z používania zápalných látok. Vznik požiaru môže mať za následok ťažké telesné poranenie alebo smrť.
-  **VAROVANIE!**
Varovanie pred možným telesným poranením alebo zdravotným rizikom.
-  **POZOR!**
Upozornenie na nebezpečenstvo vecných škôd.
-  **i**
Upozornenie s užitočnými informáciami a tipmi.

Dohoda o zobrazení:

-  **A** Odkaz na obrázok, tu odkaz na obrázok A.
 - ▶ Ste vyzvaní vykonať úkon.

Oblasť použitia

EHEIM climacontrol+ je elektronicky riadený klimatizačný prístroj pre akvária. Hodí sa na konštantnú reguláciu teploty vody.

Prístroj a všetky diely obsiahnuté v rozsahu dodávky sú určené na používanie v súkromnej oblasti a smú sa používať výlučne:

- na akvaristické účely
- na temperovanie vody v sladkovodných a morských akváriách
- vo vnútorných priestoroch
- za dodržiavania technických údajov

Pre prístroj platia nasledovné obmedzenia:

-  · nepoužívať na komerčné alebo priemyselné účely
- teplota vody nesmie prekročiť 35°C
- netemperujú sa žieravé, ľahko horľavé, agresívne alebo výbušné látky, potraviny, ako aj pitná voda
- nikdy neprevádzkujte bez prietoku vody.

Bezpečnosť

Tento prístroj môže predstavovať nebezpečenstvo pre osoby a majetok v prípade, že sa používa neodborne, resp. sa nepoužíva na určený účel alebo sa nedodržiavajú bezpečnostné pokyny.

Pre vašu bezpečnosť

-  · Nedovoľte, aby sa obal prístroja a drobné dielce dostali do rúk detí a osôb, ktoré si neuvedomujú svoje konanie, pretože to môže viesť k nebezpečenstvu (nebezpečenstvo udusení!). Chráňte pred zvieratami.
- Tento prístroj nie je určený na používanie osobami (vrátane detí) so zníženými telesnými, sensorickými alebo duševnými schopnosťami alebo s nedostatkom skúseností a vedomostí, pokiaľ nie sú pod dohľadom alebo nedostali inštruktáž ohľadom používania prístroja od osoby, ktorá je zodpovedná za ich bezpečnosť. Deti by mali byť pod dozorom, aby bolo zabezpečené, že sa s prístrojom nebudú hrať.
- Len pre európske trhy:
Tento prístroj môžu používať deti staršie ako 3 rokov, ako aj osoby so zníženými fyzickými, sensorickými alebo mentálnymi schopnosťami alebo nedostatkom skúseností a/alebo vedomostí, ak sú pod dozorom, alebo ak boli zodpovedajúco poučené vzhľadom na bezpečné používanie prístroja a pochopili z toho vyplývajúce nebezpečenstvá. Deti sa nesmú hrať s prístrojom. Čistenie a používateľskú údržbu nesmú vykonávať deti, pokiaľ nie sú pod dozorom.
- Pred používaním vykonajte vizuálnu kontrolu, aby ste zabezpečili, že sú prístroj, hlavne sieťový kábel a sieťový zdroj nepoškodené.
- Prístroj nepoužívajte, keď riadne nefunguje alebo je poškodený.
- Nikdy nepoužívajte klimatizáciu príp. ovládač WiFi s poškodeným sieťovým káblom alebo sieťovým zdrojom.
- Sieťový kábel sieťového zdroja sa nemôže nahrádzať. Pri poškodení kábla sa sieťový zdroj musí zlikvidovať.
- Keď je sieťový kábel klimatizačného prístroja poškodený, musí byť vymenený autorizovaným zákazníckym servisom spoločnosti EHEIM alebo kvalifikovaným elektrikárom.
- Neťahajte ani nenoste prístroj za sieťový kábel. Na odpojenie od elektrickej siete vždy ťahajte za zástrčku a nie za kábel alebo prístroj.
- V žiadnom prípade nestrkajte prsty alebo predmety cez štrbiny mriežky ventilátora. Kontakt s kolesom ventilátora môže viesť k poraneniam.
- Vykonávajte iba práce, ktoré sú popísané v tomto návode.
- Sieťový kábel chráňte pred teplom, olejom a ostrými hranami.
- Na prístroji nikdy neuskutočňujte technické zmeny.
- Používajte iba originálne náhradné diely a príslušenstvo pre prístroj.
- Opravy smie vykonávať výlučne servisné miesto spoločnosti EHEIM.



- Všetky elektrické akváriové zariadenia odporúčame zabezpečiť cez prúdové chrániče s dimenzačným zvodovým prúdom maximálne 30 mA.
- Zásadne odpojte všetky prístroje v akváriu od siete, keď sa nepoužívajú, skôr než diely namontujete, príp. demontujete a pred všetkými čistiacimi a údržbárskymi prácami.
- Chráňte zásuvku, sieťovú zástrčku a sieťový zdroj pred vlhkom a mokrom. So sieťovým káblom vytvorte bezpodmienečne odkvapkavicu slučku. To zabráni tomu, aby sa voda tečúca pozdĺž kábla dostala k zásuvke, a tým spôsobila skrat.
- Elektrické údaje prístroja a sieťového zdroja sa musia zhodovať s údajmi elektrickej siete. Tieto údaje nájdete na typovom štítku, obale alebo v tomto návode.
- Na zadnej strane prístroja neumiestňujte žiadne viacnásobné zásuvky alebo nosné sieťové diely.
- Prístroj zodpovedá smernici o rádiových zariadeniach 2014/53/EÚ. Kompletný text prehlásenia o zhode EÚ je k dispozícii na nasledovnej internetovej adrese: www.eheim.com
- Používajte iba sieťový zdroj dodaný s ovládačom WiFi. V prípade potreby výmeny sa musí použiť len originálny sieťový zdroj značky EHEIM.

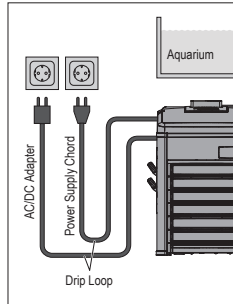

- Prístroj obsahuje horľavý chladiaci prostriedok R290. Práce smie vykonávať výhradne skúsený a vyškolený odborný personál pre postup manažmentu plynu R290.
- Okruh chladiaceho prostriedku sa nesmie poškodiť.
- Keď sa prístroj musí zlikvidovať postupujte tak, ako je popísané v kapitole Vyradenie z prevádzky a likvidácia.

Montáž a inštalácia

Vybalenie



POZOR! Vecné škody.

- ▶ Nezabudnite na hmotnosť prístroja. Prístroj noste vždy uchytením za obe priehlbiny na rukoväť.



Obalový materiál uschovajte pre neskoršie bezpečné skladovanie alebo prepravu.

1. Obal otvorte a vyberte príslušenstvo.
2. Prístroj vytiahnite uchopením za priehlbiny na rukoväť smerom nahor.
3. Odstráňte polystyrénové obaly a plastové vrecia.
4. Skontrolujte úplnosť rozsahu dodávky.
5. Skontrolujte diely na prípadné poškodenia, ktoré vznikli pri preprave.

Miesto inštalácie

- Na zaručenie bezpečnej prevádzky prístroja v súlade s určením nesmie byť prístroj v žiadnom prípade vystavený poveternostným vplyvom alebo priamym zdrojom tepla. Prístroj sa smie používať v rozsahu teplôt okolia od 10 °C do 38 °C.
- Prístroj musí byť umiestnený vždy hlbšie, ako je hladina vody v akváriu. Dodržiavajte pritom max. výšku inštalácie 180 cm.

Príprava (☒E/F)

1. Na klimatizačný prístroj nasadte kryt ①.
2. Kryt zaistíte pomocou skrutkovača ② otočením skrutky o štvrt otočky vľavo a vpravo v smere hodinových ručičiek.
3. Spojte ovládač WiFi ⑤ pomocou dátového kábla RJ45 ③ s klimatizačným prístrojom.

4. Pripojte ovládač WiFi so sieťovým zdrojom ④.
5. Odstráňte uzatváraciu zátku na prípojke **VSTUPU (IN)** ⑥ a prípojke **VÝSTUPU (OUT)** ⑦.



Uzatváracie zátky si uschovajte. Tieto sa môžu použiť ako poistka pri preprave proti vytekajúcej zvyškovej vode.

Umiestnenie do skrine pod akvárium, príp. skriň (☒G/H/I)



Dodržiavajte minimálne odstupy **minimálne 50 mm** k stenám a dverám skrine. Zavzdušňovacie a odvzdušňovacie otvory musíte ponechať voľné.

1. Na umiestnenie prístroja vyberte rovnú plochu.
2. Vyrežte výrez ⑨ vo veľkosti cca 200 × 200 mm (cca 400 cm²), napr. do zadnej steny skrine, aby ste zabezpečili prísun čerstvého vzduchu a polozenie inštalácie hadíc a elektroinštalácie.
3. Vyrežte do skrine výrez ⑩ na umiestnenie vetracej šachty teplého vzduchu ⑪, aby ste teplý vzduch prístroja odvedli zo skrine.



- Použite samolepiacu šablónu na vyznačenie výrezu.
- Odporúčame výrez pre vetraciu šachtu teplého vzduchu umiestniť na zadnú stenu skrine. Tak je digitálny displej spredu dobre viditeľný. Dodržiavajte pritom rozmery uvedené v nasledovnej tabuľke.

Rozmery vetracej šachty teplého vzduchu		
Šírka (S)	260 mm	
Výška (T)	74 mm	
Vzdialenosť od bočnej steny (U)	> 60 mm	
Vzdialenosť od spodku skrine (V)	climacontrol+ S	343 mm
	climacontrol+ M	385 mm
	climacontrol+ L	427 mm

4. Po inštalácii hadíc prístroj zasuňte k príslušnej stene a vetraciu šachtu teplého vzduchu zasuňte zozadu cez výrez do prístroja.

Voľne stojace umiestnenie



Dodržiavajte minimálne vzdialenosti **minimálne 50 mm** od stien, kusov nábytku a pod., aby ste zabezpečili prívod čerstvého vzduchu a odvod teplého vzduchu.

1. Na umiestnenie prístroja vyberte rovnú plochu.

Inštalácia hadíc (☒J/K)



POZOR! Vecné škody.

- ▶ Prístroj prevádzkujte výhradne s filtrovanou, čistou vodou.



- Dodržiavajte príklady inštalácie ☒B/C/D.
- Na zabezpečenie optimálneho a efektívneho obehového výkonu filtra odporúčame prevádzkovať filter akvária a klimatizačného prístroja s oddelenými okruhmi vody (☒C).
- Na jednoduchšiu inštaláciu odporúčame ľahké namastenie spojovacích dielov vazelínou.

1. Hadicu (Ø 16/22) vedte cez svorku hadice ⑫ a poistku hadice ⑬.
2. Prevliečnú maticu ⑭ nasuňte na hrdlo hadice ⑯.
3. Tesnenie ⑮ vložte do prevlečnej matice.
4. Hadicu spojte s hrdlom hadice.



Pri hadici Ø 19/27 najprv utiahnite prechodovú objímku ⑰ na hadicovom hrdle. Potom hadicu spojte.

- Hadicové spojenie zaistíte pomocou poistky hadice. Použite na to kliešte.
- Tlakovú stranu filtra alebo čerpadla (spätný chod do akvária) spojte s prípojkou **VSTUP** klimatizačného prístroja. Spätný chod vody k akváriu spojte s prípojkou **VÝSTUP** na klimatizačnom prístroji.
- Prevečnú maticu utiahnite pevne rukou na oboch hrdlách hadice. Nepoužívajte žiadne kliešte!

Uvedenie do prevádzky



POZOR! Vecné škody.

- ▶ Klimatizačný prístroj neprevádzkujte bez prítoku vody.
- ▶ Uistite sa, že je vytvorený okruh vody a systém vedení je úplne odvzdušnený.

- Uvedte čerpadlo, príp. filter do prevádzky, aby ste znovu vytvorili okruh vody.
- Počkajte cca 2 minúty kým sa systém vedení úplne odvzdušní.
- Skontrolujte hadicové prípojky ⑥/⑦ klimatizačného prístroja na tesnosť (⊗F).
- Zastrčte sieťový zdroj ④ ovládača WiFi do sieťovej zásuvky.
- Zastrčte sieťovú zástrčku ⑧ klimatizačného prístroja do sieťovej zásuvky. Displej na prednej strane zobrazuje **VYP.** (⊗L).

Obsluha pomocou pripojenia WLAN



POZOR! Vecné škody.

- ▶ Nepripájajte žiadne iné prístroje okrem ovládača WiFi, ktorý je súčasťou rozsahu dodávky.

Požiadavka na systém

Koncové zariadenie s podporou WLAN (smartfón, tablet, notebook, atď.)

Vytvorenie siete

- Zastrčte sieťový zdroj do sieťovej zásuvky. Stavová LED dióda ⑧ svieti.



- LED dióda stavu bliká nabielo: Sieť sa vyhľadáva, príp. vytvára
- LED dióda stavu svieti namodro: Bola vytvorená sieť
- Displej prístroja zobrazuje aktuálnu teplotu vody.
- Kompresor sa zapne pri prvom štarte s oneskorením 2 minút.

Spojenie so sieťou WLAN

- Otvorte sieťové nastavenia vášho koncového zariadenia (smartfón, tablet, notebook, atď.).
- Pripojte koncové zariadenie k sieti WLAN (SSID) **EHEIM clima XXXXXXXX**.
- Zadajte kľúč zabezpečenia siete (key).



Na etikete na zadnej strane ovládača WiFi nájdete kľúč zabezpečenia siete (key). Alternatívne môžete na vytvorenie spojenia naskenovať QR kód 1 (pozri etiketu).

Načítanie webovej stránky

- Otvorte váš webový prehliadač a zadajte túto webovú adresu:
http://192.168.1.1



Alternatívne môžete naskenovať QR kód 2 (pozri etiketu) na otvorenie softvéru v prehliadači.

Počiatočná konfigurácia

- Vyberte želaný jazyk z ponuky jazykov a postupujte podľa pokynov pre počiatočnú konfiguráciu.

Význam LED diódy stavu

- LED dióda stavu bliká nabielo: Sieť sa vyhľadáva, príp. vytvára
- LED dióda stavu svieti namodro: prístroj vytvoril sieť
- LED dióda stavu svieti nazeleno: Prístroj je prepojený s iným prístrojom EHEIMdigital

Reset

- Stlačte resetovacie tlačidlo na zadnej strane ovládača WiFi ⑤ na cca 8 – 10 sekúnd kým LED dióda stavu ⑧ nesvieti striedavo.



- Reset je dokončený, akonáhle sa LED dióda stavu rozsvieti na zeleno. Prístroj opäť vytvorí sieť.
- Kľúč zabezpečenia siete (key) a kód QR 1 sú neplatné. Pripojenie k sieti nie je možné bez bezpečnostného kľúča siete (key)

Zobrazenia na displeji (⊗L)

Displej v prevádzkovom režime neustále zobrazuje aktuálnu teplotu vody.

Význam symbolov	
VYP.	Prístroj je vypnutý.
°C	Teplota vody sa meria v stupňoch Celzia.
°F	Teplota vody sa meria v stupňoch Fahrenheita.
	Bliká: Chladiaci režim sa pripravuje. Svieti: Chladienie je zapnuté. Klimatizačný prístroj chladí.
	Svieti: Vyhrievanie je zapnuté. Klimatizačné zariadenie vyhrieva.

Údržba



NEBEZPEČENSTVO! Úraz elektrickým prúdom!

- ▶ Pred vykonaním všetkých prác údržby odpojte sieťový zdroj ovládača WiFi zo sieťovej zásuvky klimatizačného prístroja.



POZOR! Vecné škody.

- ▶ Na čistenie nepoužívajte žiadne tvrdé predmety alebo agresívne čistiace prostriedky.
- ▶ Všetky diely nie je možné umývať v umývačke.



V nasledujúcich odsekoch sú popísané údržbárske práce, ktoré sú potrebné pre optimálnu a bezporuchovú prevádzku. Pravidelná údržba predlžuje životnosť a zabezpečuje funkčnosť klimatizačného prístroja počas dlhého časového obdobia.

Čistenie vzduchového filtra



Odporúčanie pre údržbu

Vzduchový filter ⑨ čistíte cca každé 2 – 3 týždne, avšak minimálne raz za mesiac.

- Plastovú mriežku ⑩ na prednej strane klimatizačného prístroja vyklopte smerom dopredu.
- Vyberte vzduchový filter a vyčistite ho vlažnou vodou.
- Suchý vzduchový filter opäť vložte na prednej strane a zatvorte plastovú mriežku.



Predtým než hadicové vedenia odpojíte od klimatizačného prístroja, prerušte okruh vody vypnutím čerpadla, príp. filtra. Stlačte obe hadicové svorky ⑫, aby ste zabránili vytekaniu vody.

Vyradenie z prevádzky a likvidácia

Likvidácia



V prípade likvidácie prístroja dodržiavajte príslušné zákonné predpisy.

Informácie o likvidácii elektrických a elektronických prístrojov v Európskom spoločenstve: V rámci Európskeho spoločenstva sa pre elektricky prevádzkované prístroje určuje likvidácia prostredníctvom národných regulácií, ktoré sú založené na smernici EÚ 2012/19/EÚ o odpade z elektrických a elektronických zariadení (OEEZ). Podľa toho sa prístroj nesmie likvidovať s komunálnym alebo domovým odpadom. Prístroj sa odoberá bezplatne na komunálnych zberných miestach, resp. zberných dvoroch druhotných surovín. Obal výrobku pozostáva z recyklovateľných materiálov. Zlikvidujte ho ekologicky a odovzdajte na opätovné zhodnotenie.

Odstraňovanie porúch



NEBEZPEČENSTVO! Úraz elektrickým prúdom!

► Pred odstraňovaním porúch vytiahnite sieťovú zástrčku a zástrčku sieťovej jednotky.

Porucha	Možná príčina	Náprava
Displej sa nezapína	bez napájania prúdom	► Skontrolujte, či je sieťová zástrčka dostatočne zasunutá do sieťovej zásuvky
Displej trvalo zobrazuje VYP.	ovládač WiFi nie je pripravený na prevádzku	► Skontrolujte, či je napájací zdroj úplne zapojený do elektrickej zásuvky ► Skontrolujte, či je kábel napájacej jednotky pripojený k ovládaču WiFi a či je úplne zapojený.
Nedostatočné chladenie vody, príp. vyhrievanie vody, požadovaná teplota sa nedosiahne	nedostatočný okruh vody	► Skontrolujte, či je v prevádzke filter akvária alebo čerpadlo ► Skontrolujte inštaláciu hadíc na zalomenia, príp. zúženia prierezu ► Vyčistite filter akvária alebo čerpadlo ► Vyčistite systém vedení
	chladiaci výkon, príp. výkon vyhrievania je príliš nízky pre daný objem vody	► Skontrolujte údaj o výkone (pozri Technické údaje)
	akvárium a/alebo systém vedení sú nedostatočne zaizolované alebo sú hadicové vedenia príliš dlhé	► Zaizolujte systém vedení alebo steny akvária ► Nainštalujte hadicové vedenia také krátke, ako to bude možné
	zvýšené prietokové odpory spôsobené dodatočným príslušenstvom v hadicovom systéme (napr. reaktory CO ₂ , odkaľovače UVC a pod. agregáty)	► Znížte prietokové odpory ► Klimatizačný prístroj prevádzkujte cez samostatný okruh vody
žiadny teplý odpadový vzduch z vetracej šachty teplého vzduchu	► Chladiaci kompresor nepracuje správne. Obráťte sa na službu zákazníkom EHEIM: www.eheim.com .	

Pri ostatných poruchách sa, prosím, obráťte na servis spoločnosti EHEIM.

Chybové hlásenia (displej)



NEBEZPEČENSTVO! Úraz elektrickým prúdom!

► Pred odstraňovaním porúch vytiahnite sieťovú zástrčku a zástrčku sieťovej jednotky.

Hlásenie	Možná príčina	Náprava
P1	snímač teploty pre teplotu vody je chybný	► Obráťte sa na službu zákazníkom EHEIM: www.eheim.com .
P2	snímač teploty na ochranu pred prehriatím je chybný	► Obráťte sa na službu zákazníkom EHEIM: www.eheim.com .
HA	teplota vody leží nad nastavenou požadovanou teplotou	► Skontrolujte, či je v prevádzke filter akvária alebo čerpadlo ► Skontrolujte inštaláciu hadíc na zalomenia, príp. zúženia prierezu ► Vyčistite filter akvária alebo čerpadlo ► Vyčistite systém vedení ► Skontrolujte, či je zapnutá funkcia chladenia

Hlásenie	Možná príčina	Náprava
HA2 (prehriatie)	vzduchový filter a/alebo mriežka ventilátora sú znečistené	► Vyčistite vzduchový filter
	teplota okolia je príliš vysoká	► Uistite sa, že sa prístroj prevádzkuje pri max. teplote okolia +38 °C
	vetrací systém je poškodený	► Obráťte sa na službu zákazníkom EHEIM: www.eheim.com .
LA	teplota vody leží pod nastavenou požadovanou teplotou	► Skontrolujte, či je v prevádzke filter akvária alebo čerpadlo ► Skontrolujte inštaláciu hadíc na zalomenia, príp. zúženia prierezu ► Vyčistite filter akvária alebo čerpadlo ► Vyčistite systém vedení ► Skontrolujte, či je zapnutá funkcia vyhrievania

Pri ostatných poruchách sa, prosím, obráťte na servis spoločnosti EHEIM.

Technické údaje

climacontrol+		S	M	L
Typ		3750	3751	3752
Veľkosť akvária do		500 l	1 000 l	2 000 l
Sieťové napätie/frekvencia		230 V / 50 Hz		
Príkon (režim chladenia)		260 W (230 V)	300 W (230 V)	400 W (230 V)
Chladiaci výkon: *				
Teplota vody 25 °C ¹	max.	500 l	1 000 l	2 000 l
Teplota vody 12 °C ²	max.	200 l	300 l	500 l
Hladina hluku/80 cm (režim chladenia)		~47 – 50 dB	~50 – 53 dB	~51 – 54 dB
Príkon (režim vyhrievania)		300 W		
Výkon vyhrievania Δt^{**}		~15 °C	~10 °C	~6 °C
Hadicová prípojka pre hadicu s Ø	VSTUP	Ø 16/22 mm/s redukčnou objímkou 19/27 mm		
	VÝSTUP			
Prietok vody	min.	500 l/h		
	max.	800 l/h		
Systémový tlak	max.	1 bar/14,4 psi		
Spôsob bezdrôtového prenosu dát		WiFi 2.4GHz – IEEE802.11 b/g/n		
Bezpečnostný kľúč		WPA, WPA2, WPA/WPA2		
Vyžiarený vysielací výkon		≤ 16± 2 dBm		
Frekvenčné pásma		Kanál 1 – 11 / 2412 MHz – 2462 MHz		
Hmotnosť		17,0 kg	18,7 kg	19,7 kg
Rozmery (d x š x v)		310 × 310 × 447 mm	310 × 310 × 489 mm	310 × 310 × 531 mm
Sieťový zdroj				
Typ		7341218	7341458	7341438
Zástrčka		EUR	UK	AUS
Vstup		100 – 240 V / 50/60 Hz / 0,4 A		
Výstup		5 V DC / 1 A / 5 W		

* = sprostredkovanie hodnôt: 1× akvárium s krytom, teplota miestnosti 30 °C, tepelné zaťaženie

¹ model S a M = 0,3 W/l, model L = 0,2 W/l,

² = 0,1 W/l

** = sprostredkovanie hodnôt 1× akvárium s krytom, teplota miestnosti 20 °C,

Δt = rozdiel teploty miestnosti voči teplote vody

Náhradné diely

Pozri stranu 3.

Használati utasítás (fordítás) climacontrol+ akváriumban használt klímaberendezéséhez

Általános felhasználói tudnivalók

A használati utasítással kapcsolatos tudnivalók



- ▶ Mielőtt először üzembe helyezné a készüléket, át kell olvasnia a használati utasítást és meg kell értenie annak tartalmát.
- ▶ Tekintse a használati utasítást a termék részének, és tárolja azt biztos, könnyen hozzáférhető helyen.
- ▶ Mellékelje ezt a használati utasítást a készülékhez, ha továbbadja azt.

A szimbólumok magyarázata

A készüléken a következő szimbólumokat használják:



A készülék csak beltéren, akvarisztikai célokra használható.



A klímaberendezés a I-es érintésvédelmi osztályba tartozik.



A WiFi-vezérlő III. védelmi osztályú.



A készülék a mindenkor nemzeti előírások és irányelvek szerinti jóváhagyással rendelkezik, továbbá megfelel az EU szabványoknak.

Ebben a használati utasításban a következő szimbólumokat és jelzőszavakat használjuk:



VESZÉLY!

Általános veszélyforrásból eredő veszély, amelynek súlyos testi sérülés vagy halál lehet a következménye.



VESZÉLY!

Áramütésből eredő veszély, amelynek súlyos testi sérülés vagy halál lehet a következménye.



VESZÉLY!

Gyúlékony anyagok használatából eredő veszélyek. Tűz keletkezésének veszélye, amelynek súlyos testi sérülés vagy halál lehet a következménye.



VIGYÁZAT!

Figyelmeztetés lehetséges testi sérülésre vagy egészségügyi kockázatra.



FIGYELEM!

Utalás anyagi kár veszélyére.



Hasznos információkat és ötleteket tartalmazó tudnivaló.

Egyezményes ábrázolás:

- ☒ **A** Hivatkozás ábrára, itt az „A” ábrára
- ▶ Felszólítás cselekvésre.

Alkalmazási terület

Az EHEIM climacontrol+ elektromos vezérlésű klímaberendezés akváriumok számára. Alkalmos a vízhőmérséklet folyamatos szabályozására.

A készülék és a készletben található tartozékok magáncélú használatra valók és kizárólag az alábbiak szerint használhatók:

- akvarisztikai célokra
- édes- és sósvízi akváriumok vízhőmérsékletének szabályozására
- épületen belül
- a műszaki adatok betartásával

A készülékre a következő korlátozások érvényesek:



- kisipari vagy ipari célokra nem használható
- a vízhőmérséklet nem haladhatja meg a 35 °C-ot
- nem temperálhatók maró hatású, gyúlékony, agresszív vagy robbanékony anyagok, élelmiszerek, valamint ivóvíz
- soha ne üzemeltesse vízátfolyás nélkül

Biztonság

A készülék veszélyt jelenthet személyekre és anyagi javakra nézve, amennyiben szakszerűtlenül, ill. nem rendeltetésszerűen használják azt, vagy ha figyelmen kívül hagyják a biztonsági tudnivalókat.

Az Ön biztonsága érdekében



- A készülék csomagolását és az apró alkatrészeket tartsa távol a gyermekektől vagy olyan személyektől, akik nincsenek tisztában a cselekedeteikkel, mivel a csomagolás veszélyforrás lehet (fulladásveszély!). Tartsa távol állatoktól.
- Ezt a készüléket nem használhatják csökkent fizikai, érzékszervi vagy szellemi képességekkel rendelkező, illetve tapasztalat és ismeretek hiányában lévő személyek (beleértve a gyermekeket is), kivéve, ha a biztonságukért felelős személy felügyeli őket vagy megismerteti őket a készülék használatával. Ügyeljen arra, hogy gyermekek ne játszanak a készülékkel.
- Csak az európai piacokon:
Ezt a készüléket abban az esetben használhatják 3 éves vagy annál idősebb gyermekek, továbbá korlátozott testi, érzékszervi vagy mentális képességekkel rendelkező, ill. kellő tapasztalattal és/vagy tudással nem rendelkező személyek, ha eközben felügyelet alatt állnak, illetve a készülék biztonságos használatát illetően oktatásban részesültek és tisztában vannak az abból eredő veszélyekkel. Gyermekek nem játszhatnak a készülékkel. A tisztítást és a felhasználói karbantartást gyermekek csak felügyelet mellett végezhetik.
- Használat előtt szemrevételezéssel ellenőrizze a készülék épségét, különös tekintettel a hálózati csatlakozókábelre és a tápegységre.
- Ne használja a készüléket, ha az sérült vagy nem működik előírászerűen.
- A klímaberendezést, ill. a WiFi-vezérlőt semmiképpen sem szabad sérült hálózati kábellel vagy tápegységgel együtt használni.
- A tápegység hálózati kábelét nem lehet cserélni. A kábel sérülése esetén a tápegységet ki kell cserélni.
- Ha a klímaberendezés hálózati kábele megsérült, azt ki kell cserélni az EHEIM hivatalos szervizközpontjában vagy szakképzett villanyszerelővel ki kell cseréltetni.
- Ne húzza vagy vigye a készüléket a tápkábelnél fogva. A hálózatról való leválasztáshoz mindig a dugót húzza ki, ne a kábelt vagy a berendezést.
- Soha ne dugja át ujjait vagy tárgyait a szellőzőrács nyílásain. A ventilátorkerékkel való érintkezés sérülésekhez vezethet.
- Csak a jelen útmutatóban leírt munkákat végezze el.
- A hálózati csatlakozókábelét óvja a hőtől, az olajtól és az éles szegélyektől.
- Soha ne hajtson végre a készüléken műszaki változtatást.

- A készülékhez kizárólag eredeti pótalkatrészeket és tartozékokat használjon.
- Javításokat kizárólag EHEIM szerviz végezhet.



- Azt ajánljuk, hogy az akváriumban elhelyezett minden készüléket legfeljebb 30 mA névleges hibaáramú hibaáram-védőkapcsolóval (FI-relé) biztosítsanak.
- Alapszabály, hogy alkatrészek be- vagy kiszerezését, ill. a tisztítási és karbantartási munkákat megelőzően válassza le az akváriumban található összes készüléket az elektromos hálózatról, ha nem használja azokat.
- A csatlakozóaljzatot, csatlakozódugót és a tápegységet óvja a nedvességtől. A hálózati csatlakozókábelnél feltétlenül képezzen cseppentőhurokot. Ez megakadályozza, hogy a kábelben esetleg végigfolyó víz a csatlakozóaljzatba kerüljön és ezáltal rövidzárlatot okozzon.
- A berendezés és a tápegység villamossági adatainak egyezniük kell az elektromos hálózat adataival. Az adatok megtalálhatók a típustáblán, a csomagoláson vagy ebben az útmutatóban.
- Ne csatlakoztasson többcsatlakozós dugaszolóaljzatot vagy hordozható tápegységet a készülék hátuljára.
- A készülék megfelel a 2014/53/EU rádióberendezésekről szóló irányelvnek. Az EU-megfelelőségi nyilatkozat teljes szövege a következő internetcímen érhető el: www.eheim.com
- Kizárólag a WiFi-vezérlőhöz mellékelt tápegységet használja. A cseréhez az eredeti EHEIM tápegységet kell használni.

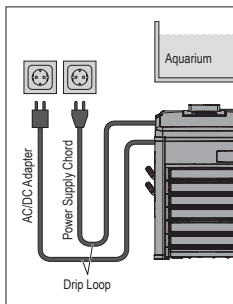

- A készülék gyúlékony R290 hűtőközeget tartalmaz. A munkát csak tapasztalt és az R290 gázkezelési eljárásra kiképzett személyzet végezheti.
- A hűtőközegkör nem sérülhet meg.
- Ha a készüléket ártalmatlanítani kell, járjon el az Üzemen kívül helyezés és ártalmatlanítás című fejezetben leírtak szerint.

Összeszerelés és telepítés

Kicsomagolás



VIGYÁZAT! Anyagi kár.

- ▶ Vegye figyelembe a készülék tömegét. A készüléket mindig a két súllyesztett markolatnál fogva vigye.



Őrizze meg a csomagolóanyagot a későbbi biztonságos tárolás vagy szállítás érdekében.

1. Nyissa ki a csomagolást és vegye ki a tartozékokat.
2. Húzza ki a készüléket felfelé a csomagolásból a súllyesztett markolatoknál fogva.
3. Távolítsa el a polisztirol elemeket és a műanyag zacskókat.
4. Ellenőrizze a csomag teljességét.
5. Ellenőrizze az összes alkatrészt az esetleges szállítási sérülések szempontjából.

Felállítási hely

- A berendezés rendeltetésszerű használatának megfelelő biztonságos működésének biztosítása érdekében soha nem szabad kitenni az időjárás vagy közvetlen hőforrások hatásának. A berendezés 10°C és 38°C közötti környezeti hőmérséklet-tartományban használható.
- A berendezést mindig az akvárium vízszintje alá kell helyezni. Kérjük, vegye figyelembe a 180 cm-es maximális beépítési magasságot.

Előkészítés (☒E/F)

1. Helyezze fel a burkolatot ① a klímaberendezésre.
2. A burkolat rögzítéséhez a csavarkulccsal ② fordítsa el egy negyedfordulattal az óramutató járásával megegyezően balra és jobbra.
3. Az RJ45 adatkábel ③ keresztül kösse össze a WiFi-vezérlőt ⑤ a klímaberendezéssel.
4. Csatlakoztassa a WiFi-vezérlőt a tápegységre ④.
5. Vegye le a zárdugaszt a **IN** (BE) ⑥ és a **OUT** ⑦ (KI) csatlakozóról.



Őrizze meg a zárdugaszt. Ezeket használhatja szállítási biztosítóként a szivárgó maradékvíz ellen.

Elhelyezés akváriumi alapszekrényben vagy szekrényekben (☒G/H/I)



A szekrény oldalfalához és az ajtókhöz tartson **legalább 50 mm** távolságot. Tartsa szabadon a szellőző- és elszívónyílásokat.

1. Válasszon sík felületet a berendezés elhelyezéséhez.
2. Készítsen egy ⑨ kb. 200 × 200 mm méretű (kb. 400 cm²) kivágást a szekrény hátoldalán, hogy biztosítsa a frisslevegő-ellátást, valamint a tömlő elhelyezés és az elektromos szerelés helyigényét.
3. Fűrészeljen egy kivágást a szekrénybe ⑩ a melegtávozólevegő-akna ⑪ elhelyezésére, hogy a berendezés meleg levegőjét kivezesse a szekrényből.



- Használja az öntapadós sablont a mélyedés kijelöléséhez.
- Javasoljuk, hogy a szekrény hátsó falába építse be a meleg távozólevegő aknájának mélyedését. Ezáltal a digitális kijelző előlről is jól láthatóvá válik. Kérjük, vegye figyelembe a következő táblázatban szereplő méreteket:

Melegtávozólevegő-akna méretei		
S		260 mm
T		74 mm
U		> 60 mm
V	climacontrol+ S	343 mm
	climacontrol+ M	385 mm
	climacontrol+ L	427 mm

4. A tömlő felszerelése után tolja a berendezést a megfelelő falra, és helyezze a melegtávozólevegő-aknát hátulról a mélyedésen keresztül a berendezésre.

Elhelyezés szabadon álló berendezésként



Tartsa be a falak, a bútorok stb. és a készülék között az elől **legalább 50 mm-es** távolságot az optimális frisslevegő-ellátás és meleglevegő-elvezetés biztosítása érdekében.

1. Válasszon sík felületet a berendezés elhelyezéséhez.

Tömlők beszerelése (☒J/K)



VIGYÁZAT! Anyagi kár.

- ▶ A berendezést csak szűrt, tiszta vízzel üzemeltesse.



- Tekintse meg a ☒B/C/D telepítési példákat.
- A szűrő optimális és hatékony keringtetési teljesítményének biztosítása érdekében javasoljuk, hogy az akváriumszűrőket és a klímaberendezéseket külön vízkörrel üzemeltesse (☒C).
- A könnyebb beszerelés érdekében javasoljuk, hogy az összekötő részeket enyhén kenje be vazelinnel.

1. Vezess át a tömlőt (Ø 16/22) a tömlőkapcsan ⑫ és a tömlőbiztosítón ⑬.
2. Tolja a hollandi anyát ⑭ a tömlőcsonkra ⑯.
3. Helyezze be a tömitést ⑮ a hollandi anyába.
4. Kösse össze a tömlőt a tömlőcsonkkal.

i Ø 19/27 tömlő esetén először a szűkítőkarmantyút ⑰ húzza rá a tömlőcsonkra. Majd csatlakoztassa a tömlőt.

5. Biztosítsa a tömlőcsatlakozást a tömlőzárral. Használjon fogót.
6. Csatlakoztassa a szűrő vagy a szivattyú nyomóoldalát (viszszatérés az akváriumba) a klímaberendezés **IN** (BE) csatlakozójára. Csatlakoztassa az akváriumba visszavezetett vizet a klímaberendezés **OUT** (KI) csatlakozójára.
7. A két tömlőcsonk hollandi anyáit csak kézzel szabad meghúzni. NE használjon fogót.

Üzembe helyezés

! VIGYÁZAT! Anyagi kár.

- ▶ Ne üzemeltesse a klímaberendezést úgy, hogy ne folyjon át rajta víz.
- ▶ Győződjön meg arról, hogy a vízkör létrejött, és a csőrendszer teljesen légtelenített.

1. Indítsa be a szivattyút vagy a szűrőt a vízkör létrehozásához.
2. Várjon kb. 2 percet, amíg a csőrendszer teljesen légtelenítődik.
3. Ellenőrizze a klímaberendezés tömlőcsatlakozásainak ⑥/⑦ tömitettségét (⊠F).
4. Csatlakoztassa a WiFi-vezérlő tápegységét ④ a hálózati csatlakozóaljzatba.
5. Dugja a klímaberendezés hálózati csatlakozódugóját ③ a hálózati csatlakozóaljzatba. A homlokoldali kijelzőn az **OFF** (KI) felirat jelenik meg (⊠L).

Kezelés WLAN-hálózattal

! VIGYÁZAT! Anyagi kár.

- ▶ Ne csatlakoztasson semmilyen más eszközt, kivéve a mellékelt WiFi-vezérlőt.

Rendszerkövetelmények

WLAN-képes végkészülék (okostelefon, táblagép, notebook stb.)

Hálózat létrehozása

1. Csatlakoztassa a tápegységet a hálózati csatlakozóaljzatba. Az állapotjelző LED ⑧ világít.

i · Az állapotjelző LED fehéren villog: Hálózat keresése, ill. létrehozása folyamatban
 · Az állapotjelző LED kéken világít: Létrehozott egy új hálózatot
 · A készülék kijelzője az aktuális vízhőmérsékletet mutatja.
 · A kompresszor az első indításkor 2 perces késleltetéssel kapcsol be.

Csatlakozás WLAN-hálózatra

2. Nyissa meg a végkészüléke (okostelefon, táblagép, notebook stb. hálózati beállításait).
3. Csatlakoztassa a végkészüléket a WLAN-hálózatra (SSID) **EHEIM clima XXXXXXXX**.
4. Írja be a hálózati biztonsági kódot (key).

i A hálózati biztonsági kulcsot (key) a WiFi-vezérlő hátoldalán elhelyezett címkén találja. Alternatív megoldásként a kapcsolat létrejöttéhez beolvashatja a „QR-Code 1” kódot is (lásd a címkét).

Weboldal behívása

5. Nyissa meg a webböngészőt, és írja be a következő webcímet: **http://192.168.1.1**

i Alternatívaként beolvashatja a „QR-Code 2” kódot is (lásd a címkét) a szoftver megnyitásához a böngészőben.

Első konfigurálás

6. Válassza ki a kívánt nyelvet a rendelkezésre álló nyelvek közül, és kövesse az első konfigurációhoz szükséges utasításokat.

Az állapotjelző LED-ek jelentése

- Az állapotjelző LED fehéren villog: Hálózat keresése, ill. létrehozása folyamatban
- Az állapotjelző LED kéken világít: A készülék létrehozta a hálózatot
- Az állapotjelző LED zölden világít: A készülék egy másik EHEIM digitál készülékre csatlakozik



Visszaállítás

1. Tartsa nyomva a Reset gombot a WiFi-vezérlő hátoldalán ③ kb. 8 – 10 másodpercig amíg az állapotjelző LED ⑧ a színét változtatva világít.

i · A visszaállítás akkor fejeződött be, ha az állapotjelző LED zölden világít. A készülék újra létrehozta a hálózatot.
 · A hálózati biztonsági kulcs (key) és a „QR-Code 1” kód érvénytelen. A hálózattal való kapcsolat hálózati biztonsági kulcs (key) nélkül lehetséges.

A kijelző megjelenő kijelzések (⊠L)

Üzemelés során a kijelző az aktuális vízhőmérsékletet mutatja.

Szimbólumok jelentése	
OFF	A készülék ki van kapcsolva.
°C	A vízhőmérséklet mérése Celsius fokban.
°F	A víz hőmérséklet mérése Fahrenheit fokban.
	Villog: Hűtési üzemmód előkészítése. Világít: A hűtés be van kapcsolva. A klímaberendezés hűt.
	Világít: A fűtés be van kapcsolva. A klímaberendezés fűt.

Karbantartás

! VESZÉLY! Áramütés!

- ▶ A karbantartási munkálatok elvégzése előtt húzza ki a WiFi-vezérlő tápegységét, valamint a klímaberendezés hálózati csatlakozóját.

! VIGYÁZAT! Anyagi kár.

- ▶ A tisztításhoz ne használjon kemény tárgyakat vagy maró hatású tisztítószert.
- ▶ Az alkatrészek nem helyezhetők mosogatógépbe.

i A következő fejezetek az optimális és zavarmentes üzemeltetéshez szükséges karbantartási munkákat ismertetik. A rendszeres karbantartás meghosszabbítja a klímaberendezés élettartamát és hosszú időn át biztosítja annak működését.

Légszűrő tisztítása

i Karbantartási javaslat

Tisztítsa meg a légszűrőt ⑨ kb. 2-3 hetente, de legalább havonta egyszer.

1. Hajtsa előre a klímaberendezés elülső oldalán található műanyag rácsot ②.
2. Vegye ki a légszűrőt, és tisztítsa meg a szűrőt langyos vízzel.
3. Helyezze vissza a száraz levegőszűrőt az elülső oldalon, és zárja be a műanyag rácsot.

i Mielőtt leválasztja a tömlőket a klímaberendezésről, szakítsa meg a vízkört a szivattyú vagy a szűrő kikapcsolásával. Nyomja össze a két tömlőbilincset ②, hogy megakadályozza a víz szivárgását.

Üzemen kívül helyezés és ártalmatlanítás

Ártalmatlanítás



A készülék ártalmatlanításakor vegye figyelembe a mindenkorai törvényes előírásokat.

Információk elektromos és elektronikus készülékek Európai Közösségen belüli ártalmatlanítására vonatkozóan: Az Európai Közösségen belül az elektromos meghajtású készülékek hulladékainak ártalmatlanítását az elektromos és elektronikus berendezések hulladékairól szóló 2012/19/EU (WEEE) irányelven alapuló nemzeti rendelkezések szabályozzák. Ennek megfelelően a készüléket a továbbiakban nem szabad kommunális vagy háztartási hulladékként kezelni. A készüléket ingyenesen átveszik a települési gyűjtőhelyeken, ill. a hulladékgyűjtő udvarokban. A termék csomagolása újrahasznosítható anyagokból készült. Ezeket az anyagokat környezetbarát módon ártalmatlanítsa és adja le azokat újrahasznosításra.

Az üzemzavarok elhárítása



VESZÉLY! Áramütés!

▶ Az üzemzavarok elhárítása előtt húzza ki a hálózati csatlakozódugót és a kapcsolóüzemű tápegységet.

Üzemzavar	Lehetséges ok	Elhárítás
A kijelző nem kapcsol be	Nincs áramellátás	▶ Ellenőrizze, hogy a hálózati csatlakozódugó teljesen be van-e dugva a hálózati aljzatba.
A kijelzőn folyamatosan az OFF kijelzés látszik	A WiFi-vezérlő nem üzemkés	▶ Ellenőrizze, hogy a tápegység teljesen be van-e dugva a csatlakozóaljzatba ▶ Ellenőrizze, hogy a tápegység kábele csatlakozik-e a WiFi-vezérlőhöz és teljesen be van-e dugva
Elégtelen vízűtés vagy vízmelegítés, az előírt hőmérséklet nem érhető el	Elégtelen vízkörforgás	▶ Ellenőrizze, hogy az akvárium szűrője vagy szivattyúja működik-e. ▶ Ellenőrizze a tömlő szerelését, hogy nincsenek-e elgörbülések vagy keresztmetszeti szűkületek. ▶ Tisztítsa meg az akvárium szűrőjét vagy szivattyúját ▶ Tisztítsa meg a vezetékrendszer
	Túl alacsony hűtőteltjesítmény vagy hőteljesítmény a vízmennyiséghez képest	▶ Ellenőrizze a teljesítményadatokat (lásd: Műszaki adatok)
	Az akvárium és/vagy a csőrendszer nem eléggé szigetelt, vagy a tömlővezetékek túl hosszúak.	▶ Szigetelje a csőrendszert vagy az akvárium falait. ▶ A tömlővezetékeket a lehető legrövidebbre szerelje be
	A tömlőrendszerben lévő további tartozékok (pl. CO ₂ -reaktorok, UVC-tisztítók vagy hasonló egységek) miatt megnövekedett áramlási ellenállás.	▶ Csökkentse az áramlási ellenállást ▶ A klímaberendezést külön vízkörön keresztül működtesse
A melegtávozólevegő-aknából nem távozik meleg levegő	▶ A hűtőkompresszor nem működik megfelelően. Forduljon az EHEIM ügyfélszolgálatához: www.eheim.com	

Egyéb üzemzavar esetén, kérjük, forduljon az EHEIM szervizéhez.

Hibaüzenetek (kijelző)



VESZÉLY! Áramütés!

▶ Az üzemzavarok elhárítása előtt húzza ki a hálózati csatlakozódugót és a kapcsolóüzemű tápegységet.

Üzenet	Lehetséges ok	Elhárítás
P1	A víz hőmérséklet-érzékelő meghibásodott	▶ Forduljon az EHEIM ügyfélszolgálatához: www.eheim.com
P2	A túlhevülés elleni védelem hőmérséklet-érzékelője meghibásodott	▶ Forduljon az EHEIM ügyfélszolgálatához: www.eheim.com

Üzenet	Lehetséges ok	Elhárítás
HA	A víz hőmérséklete meghaladja a beállított előírt hőmérsékletet	<ul style="list-style-type: none"> ▶ Ellenőrizze, hogy az akvárium szűrője vagy szivattyúja működik-e. ▶ Ellenőrizze a tömlő szerelését, hogy nincsenek-e elgörbülések vagy keresztmetszeti szűkületek. ▶ Tisztítsa meg az akvárium szűrőjét vagy szivattyúját ▶ Tisztítsa meg a vezetékrendszert ▶ Ellenőrizze, hogy a hűtési funkció be van-e kapcsolva
HA2 (túlhevülés)	<p>A légszűrő és/vagy a szellőzőrács elszennyeződött</p> <p>A környezeti hőmérséklet túl magas</p> <p>A berendezés szellőzőrendszere megsérült</p>	<ul style="list-style-type: none"> ▶ Tisztítsa meg a légszűrőt ▶ Ügyeljen arra, hogy a berendezést legfeljebb +38 °C-os környezeti hőmérsékleten üzemeltesse. ▶ Forduljon az EHEIM ügyfélszolgálatához: www.eheim.com
LA	A víz hőmérséklete nem éri el a beállított előírt hőmérsékletet	<ul style="list-style-type: none"> ▶ Ellenőrizze, hogy az akvárium szűrője vagy szivattyúja működik-e. ▶ Ellenőrizze a tömlő szerelését, hogy nincsenek-e elgörbülések vagy keresztmetszeti szűkületek. ▶ Tisztítsa meg az akvárium szűrőjét vagy szivattyúját ▶ Tisztítsa meg a vezetékrendszert ▶ Ellenőrizze, hogy a fűtési funkció be van-e kapcsolva

Egyéb üzemzavar esetén, kérjük, forduljon az EHEIM szervizéhez.

Műszaki adatok

climacontrol+		S	M	L
Típus		3750	3751	3752
Akvárium mérete, max:		500 l	1 000 l	2 000 l
Hálózati feszültség/frekvencia		230 V / 50 Hz		
Teljesítményfelvétel (hűtési mód)		260 W (230 V)	300 W (230 V)	400 W (230 V)
Hűtőtéljesítmény: *				
Víz hőmérséklet 25°C ¹	max.	500 l	1 000 l	2 000 l
Víz hőmérséklet 12°C ²	max.	200 l	300 l	500 l
Zajsztint / 80 cm (hűtési mód)		~47 – 50 dB	~50 – 53 dB	~51 – 54 dB
Teljesítményfelvétel (fűtési mód)		300 W		
Fűtési teljesítmény Δt**		~15°C	~10°C	~6°C
Tömlőcsatlakozó következő Ø tömlőkhöz	IN OUT	Ø 16/22 mm / szűkítőkarmantyúval 19/27 mm		
Vízátfolyás	min.	500 l/h		
	max.	800 l/h		
Rendszeryomás	max.	1 bar / 14,4 psi		
Vezeték nélküli adatátvitel típusa		WiFi 2.4GHz – IEEE802.11 b/g/n		
Biztonsági kulcs		WPA, WPA2, WPA/WPA2		
Kisugárzott adótéljesítmény		≤ 16 ±2 dBm		
Frekvenciasávok		1 – 11. csatorna / 2412 MHz – 2462 MHz		
Tömeg		17,0 kg	18,7 kg	19,7 kg
Méret (H × Sz × M)		310 × 310 × 447 mm	310 × 310 × 489 mm	310 × 310 × 531 mm
Tápegység				
Típus		7341218	7341458	7341438
Dugasz		EUR	UK	AUS
Bemenet		100 – 240 V / 50/60 Hz / 0,4 A		
Kimenet		5 V DC / 1 A / 5 W		

* = érték meghatározása: 1× akvárium tetővel, szobahőmérséklet 30°C, hőterhelés

¹ S és M modell = 0,3 W/l, L modell = 0,2 W/l,

² = 0,1 W/l

** = érték meghatározása 1× akvárium tetővel, szobahőmérséklet 20°C,

Δt = a helyiség és a víz hőmérséklete közötti hőmérsékletkülönbség

Pótalkatrészek

Lásd a 3. oldalon.

Navodila za uporabo (prevod) Akvarijska klimatska naprava





Splošna navodila za uporabnika

Informacije glede uporabe navodil za uporabo







-  ▶ Pred prvo uporabo naprave v celoti preberite in razumite navodilo za uporabo.
- ▶ Navodilo za uporabo je sestavni del izdelka, zato ga shranite na dostopno mesto.
- ▶ Če to napravo predate naprej, ji priložite to navodilo za uporabo.

Obrazložitev simbolov

Na napravi se uporabljajo sledeči simboli:

-  Napravo uporabljajte samo v zaprtih prostorih za akvarijske namene.
-  Klimatska naprava je zaščitnega razreda I.
-  Krmilnik za WiFi je razreda zaščite III.
-  Naprava ustreza mednarodnim predpisom in smernicam in izpolnjuje standarde EU.

Naslednje simbole in oznake za nevarnost lahko najdemo v teh navodilih za uporabo:

-  **NEVARNOST!**
Nevarnost v primeru splošnega vira nevarnosti s posledično možnimi težkimi telesnimi poškodbami ali celo smrtjo.
-  **NEVARNOST!**
Nevarnost zaradi električnega udara s posledično možnimi težkimi telesnimi poškodbami ali celo smrtjo.
-  **NEVARNOST!**
Tveganje, povezano z uporabo vnetljivih snovi. Nevarnost zaradi požara s posledično možnimi težkimi telesnimi poškodbami ali celo smrtjo.
-  **OPOZORILO!**
Opozorilo pred možnimi težkimi telesnimi poškodbami ali nevarnostjo za zdravje.
-  **POZOR!**
Opozorilo na nevarnost nastanka materialne škode.
-  Nasvet s koristnimi informacijami in namigi.

Običajni prikazi:

-  Sklic na sliko, tukaj sklic na sliko A.
- ▶ Pozvani ste k izvedbi nekega ukrepa.

Področje uporabe

EHEIM climacontrol+ je elektronsko regulirana klimatska naprava za akvarije. Primerna je za konstantno regulacijo temperature vode.

Naprava in vsi deli, vsebovani v obsegu dobave, so namenjeni uporabi v zasebnem okolju in se lahko uporabljajo izključno:

- za akvarijske namene
- za temperiranje vode v akvarijih s sladko in morskovo vodo
- v zaprtih prostorih
- ob upoštevanju tehničnih podatkov

Za napravo veljajo naslednje omejitve:

-  · naprava ni namenjena za uporabo v komercialne ali industrijske namene
- temperatura vode ne sme prekoračiti 35 °C
- jedkih, vnetljivih, agresivnih ali eksplozivnih snovi, živil in pitne vode ni dovoljeno temperirati
- naprava ne sme nikoli obratovati brez pretoka vode.

Varnost

Če se naprava uporablja nepravilno ali v nasprotju s predvideno uporabo ali če se ne upoštevajo varnostna navodila, je ta naprava lahko vir nevarnosti za osebe in predmete.

Za vašo varnost

-  · Poskrbite, da embalaža in drobni delčki naprave ne pridejo v roke otrokom ali ljudem, ki se ne zavedajo svojih dejanj, saj lahko to zanje predstavlja nevarnost (nevarnost zadušitve!). Hranite stran od živali.
- Ta naprava ni namenjen uporabi s strani oseb (vključno z otroki) z zmanjšanimi telesnimi, zaznavnimi ali duševnimi sposobnostmi ali s pomanjkanjem izkušenj in znanja, razen pod nadzorom osebe, ki je odgovorna za njihovo varnost, jih nadzoruje ali jih pouči o uporabi naprave. Otroke je treba nadzorovati, da se ne igrajo z napravo.
- Samo za evropski trg:
To napravo lahko uporabljajo otroci, od 3. leta starosti, in osebe z omejenimi telesnimi, zaznavnimi ali duševnimi sposobnostmi ali osebe brez izkušenj in/ali znanja, če so pod nadzorom in so poučeni glede varne uporabe naprave ter razumejo morebitne posledične nevarnosti. Otroci se z napravo ne smejo igrati. Čiščenje in uporabniško vzdrževanje smejo otroci opravljati samo pod nadzorom.
- Pred uporabo vizualno pregledajte napravo in se prepričajte, da so naprava in še posebej omrežni kabel in napajalnik nepoškodovani.
- Če naprava ne deluje pravilno ali če je poškodovana, je ne uporabljajte.
- Klimatske naprave oz. krmilnika WiFi nikoli ne uporabljajte, če je poškodovan napajalni kabel ali napajalnik.
- Priključnega kabla napajalnika ni mogoče zamenjati. Pri poškodbi kabla je napajalnik treba zavreči.
- Če je napajalni kabel klimatske naprave poškodovan, ga mora zamenjati pooblaščen servis EHEIM ali kvalificirani električar.
- Naprave nikoli ne nosite tako, da držite za napajalni kabel. Ko priključni kabel izvlečete iz omrežja, vedno vlecite vtič in nikoli ne vlecite kabla ali aparata.
- Nikoli ne segajte s prsti ali drugimi predmeti skozi reže rešetke za prezračevanje. Zaradi stika z rotorjem ventilatorja lahko pride do poškodb.
- Izvajajte samo dela, ki so opisana v teh navodilih.
- Napajalni kabel zaščitite pred vročino, oljem in ostrimi robovi.
- Na napravi nikoli ne izvajajte tehničnih sprememb.
- Uporabljajte samo originalne nadomestne dele in pribor, namenjen za to napravo.
- Popravila lahko izvaja samo servis podjetja EHEIM.

- ⚠️ Priporočamo, da vse akvarijske električne naprave zaščitite z varnostnim odklopnikom za preostali tok z največjim nazivnim preostalim tokom 30 mA.
- Vedno izklopite vse naprave v akvariju iz električnega omrežja, kadar le te niso v uporabi. Enako storite tudi pred nameščanjem oz. odstranjevanjem delov in pred vsakim čiščenjem ter vzdrževanjem.
- Vtičnico, vtičač in napajalnik zavarujte pred vlago in vlogo. Napajalni kabel na vsak način napeljite v zanko. Zanka prepreči, da bi morebitne vodne kapljice lahko stekle po kablu do vtičnice in povzročile kratek stik.
- Električni podatki naprave in napajalnika se morajo ujemati s podatki električnega omrežja. Te podatke najdete na tipski ploščici, ovojnini in v tem navodilu.
- Na hrbtno stran naprave ne nameščajte razdelilnih električnih vtičnic ali prenosnih napajalnikov.
- Naprava ustreza zahtevam direktive za radijske naprave 2014/53/EU. Celotno besedilo izjave o skladnosti EU najdete na internetnem naslovu: www.eheim.com
- Uporabljajte le napajalnik, ki je priložen krmilniku WiFi. Pri zamenjavo nujno uporabite originalni napajalnik EHEIM.

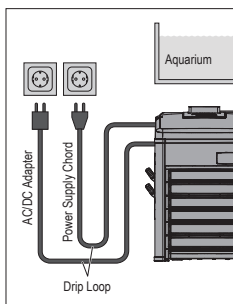

- ⚠️ Naprava vsebuje vnetljivo hladilno sredstvo R290. Dela na napravi lahko izvaja izključno izkušeno in usposobljeno strokovno osebje za postopek rokovanja s plinom R290.
- Tokokroga hladilnega sredstva ne poškodujte.
- Če je napravo treba zavreči med odpadke, upoštevajte poglavje Jemanje iz delovanja in odstranjevanje.

Montaža in namestitvev

Odvijanje iz embalaže

- ⚠️ **POZOR! Materialna škoda.**
 - Upoštevajte težo naprave. Napravo vedno prenašajte tako, da jo držite za oba poglobljena ročaja.

- i Shranite embalažo zaradi varnega skladiščenja ali transporta.

- Odprite embalažo in odstranite pribor.
- Napravo izvlecite iz embalažo v smeri navzgor, tako da poprimete v oba poglobljena ročaja.
- Odstranite stiroporne lupine in plastične vrečke.
- Preverite popolnost obsega dobave.
- Preverite, ali so se deli poškodovali med transportom.

Mesto postavitve

- Da zagotovite uporabo naprave, skladno s predvidenim namenom, ne sme biti izpostavljena vremenskim vplivom ali virom toplote. Naprava se lahko uporablja v območju temperature okolice od 10 °C do 38 °C.
- Naprava mora biti vedno nameščena pod gladino vode v akvariju. Pri tem upoštevajte maksimalno višino postavitve 180 cm.

Priprava (☒E/F)

- Natakните pokrov ① na klimatsko napravo.
- Zavarujte pokrov z izvijačem ②, tako da za četrt vrtljaja zavrtite vijake v levo in desno v smeri urnega kazalca.
- Povežite krmilnik WiFi ⑤ preko podatkovnega kabla RJ45 ③ s klimatsko napravo.
- Povežite krmilnik WiFi z napajalnikom ④.
- Odstranite pokrovčka na priključkih IN ⑥ in OUT ⑦.

- i Pokrovčka shranite. Lahko ju uporabite kot varovalo pri transportu kot zaščito pred iztekanjem vode.

Napravo namestite v omarico pod akvarijem oz. v drugo omaro (☒G/H/I)

- i Pri tem upoštevajte **minimalne razmike 50 mm** od sten in vrat omar. Prezračevalne in odzračevalne odprtine morajo biti proste.

- Za postavitev naprave izberite ravno površino.
- Skozi hrbtno stran omar izrežite odprtino ⑨ velikosti pribl. 200 × 200 mm (pribl. 400 cm²), da zagotovite dovod svežega zraka in omogočite položitev gibkih cevi in električne inštalacije.
- Izrežite odprtino v omari ⑩ za pritrditev jaška za odvod topllega zraka ⑪, da odvedete topel zrak, ki se segreva v napravi, iz omar.

- i Za označevanje izreza uporabite samolepilno šablono.
- Priporočamo, da odprtino za jašek odpadnega topllega zraka izrežete v hrbtne steni omar. Tako bo digitalni prikaz dobro viden os spredaj. Pri tem upoštevajte mere, navedene v naslednji preglednici:

Mere za jašek za odpadni topel zrak		
S		260 mm
T		74 mm
U		> 60 mm
V	climacontrol+ S	343 mm
	climacontrol+ M	385 mm
	climacontrol+ L	427 mm

- Po tem ko ste namestili gibke cevi, potisnite napravo proti steni in z zadnje strani skozi izrez na napravo natakните jašek za odpadni topel zrak.

Prosto stoječa postavitve

- i Upoštevajte **minimalne razmike 50 mm** od sten, pohištva idr., da zagotovite optimalen dovod svežega zraka in odvod topllega zraka.

- Za postavitev naprave izberite ravno površino.

Inštalacija gibkih cevi (☒J/K)

- ⚠️ **POZOR! Materialna škoda.**
 - Naprava lahko deluje izključno s filtrirano in čisto vodo.

- i Upoštevajte primere vgradnje ☒B/C/D.
- Da bi zagotovili optimalen in učinkovit pretok skozi filtre, priporočamo, da filtri akvarija in klimatska naprava delujejo v ločenih vodnih tokokrogih (☒C).
- Za enostavnejšo namestitev priporočamo, da spojne dele narahlo namažete z vazelinom.

- Napeljite gibko cev (Ø 16/22) skozi cevno objemko ⑫ in varovalo cevi ⑬.
- Natakните holandsko matico ⑭ na nastavek gibke cevi ⑯.
- V holandsko matico vstavite tesnilo ⑰.
- Povežite gibko cev z nastavkom gibke cevi.

- i Pri gibki cevi Ø 19/27 najprej na nastavek gibke cevi natakните reducirni priključek ⑱. Nato povežite gibko cev.

- Zavarujte spoj gibke cevi z varovalom cevi. Pri tem uporabljajte klešče.

- Povežite tlačno stran filtra ali črpalke (povratek v akvarij) s priključkom **IN** na klimatski napravi. Povežite povratek vode v akvarij s priključkom **OUT** na klimatski napravi.
- Z roko zategnite holandski matici obeh cevni nastavkov. Pri tem ne uporabljajte klešč!

Prvi zagon



POZOR! Materialna škoda.

- ▶ Klimatske naprave nikoli ne uporabljajte brez kroženja vode.
- ▶ Poskrbite, da bo zagotovljen vodni tokokrog in da bo napeljava odzračena.

- Zaženite črpalke oz. filter, da vzpostavite kroženje vode.
- Počakajte pribl. 2 minuti, da se sistem v celoti odzrača.
- Preverite priključke gibkih cevi ⑥/⑦ klimatske naprave glede tesnosti (⊞F).
- Vtaknite vtič napajalnik ④ krmilnika WiFi v omrežno vtičnico.
- Vtaknite vtič ③ klimatske naprave v omrežno vtičnico. Zaslona na sprednji strani kaže **OFF** (⊞L).

Uporaba z WLAN povezavo



POZOR! Materialna škoda.

- ▶ Ne priključujte drugih naprav, razen tistih, ki so vključene v obseg dobave krmilnika WiFi.

Sistemske predpogoje

Končna naprava z možnostjo povezave z WLAN omrežjem (pametni telefon, tablični računalnik, prenosni računalnik ipd.)

Vzpostavitev omrežja

- Vtaknite napajalnik v vtičnico. LED lučka stanja ⊞ sveti.



- LED lučka stanja utripa belo: iskanje oz. vzpostavitev omrežja
- LED lučka stanja sveti modro: novo omrežje je vzpostavljeno
- Zaslona prikazuje trenutno temperaturo vode.
- Pri prvem zagonu se kompresor vključi po zakasnitvi 2 minut.

Povezovanje z WLAN omrežjem

- Odprite omrežne nastavitve svoje končne naprave (pametni telefon, tablični računalnik, prenosni računalnik ipd.).
- Končno napravo povežite z WLAN omrežjem (SSID) **EHEIM clima XXXXXXXX**.
- Vnesite omrežni varnostni ključ (key).



Omrežni varnostni ključ (key) najdete na nalepki na hrbtne strani krmilnika WiFi. Za vzpostavitev povezave lahko tudi skenirate QR-kodo 1 (glej nalepko).

Priklic spletne strani

- Odprite spletni brskalnik in vtiskajte naslednji spletni naslov:
http://192.168.1.1



Lahko tudi skenirate QR-kodo 2, da odprete programsko opremo v brskalniku.

Začetna konfiguracija

- Izberite želeni jezik in sledite navodilom za začetno konfiguracijo.

Pomeni LED lučke stanja

- LED lučka stanja utripa belo: iskanje oz. vzpostavitev omrežja
- LED lučka stanja sveti modro: naprava je vzpostavila omrežje

- LED lučka stanja sveti zeleno: naprava je povezana z drugo napravo EHEIMdigital

Reset

- Pritiskajte gumb za resetiranje na hrbtne strani krmilnika WiFi ⊞ za pribl. 8–10 sekund, dokler LED lučka stanja ⊞ ne prične menjavati barve.



- Ko začne LED lučka stanja svetiti v zeleni barvi, je ponastavitveni končana. Naprava znova vzpostavi povezavo z omrežjem.
- Omrežni varnostni ključ (Key) in QR-koda 1 sta neveljavna. Povezava z omrežjem je možna brez omrežnega varnostnega ključa (key)

Prikazi na zaslonu (⊞L)

Simbol v delovnem načinu vedno prikazuje trenutno temperaturo vode.

Pomen simbolov	
OFF	Naprava je izključena.
°C	Temperatura vode je prikazana v stopinjah Celzija.
°F	Temperatura vode je prikazana v stopinjah Fahrenheita.
	Utripa: Način hlajenja se pripravlja. Sveti: Hlajenje je vključeno. Klimatska naprava hladi.
	Sveti: Gretje je vključeno. Klimatska naprava greje.

Vzdrževanje



NEVARNOST! Električni udar!

- ▶ Pred vsemi vzdrževalnimi deli izvlcite napajalnik krmilnika WiFi in vtič kabla klimatske naprave.



POZOR! Materialna škoda.

- ▶ Pri čiščenju ne uporabljajte trdih predmetov ali agresivnih čistil.
- ▶ Sestavni deli niso primerni za pranje v pomivalnem stroju.



V naslednjih razdelkih so opisana vzdrževalna dela, potrebna za optimalno obratovanje brez motenj. Z rednim vzdrževanjem boste podaljšali življenjsko dobo klimatske naprave in zagotovili dolgotrajno brezhibno delovanje.

Čiščenje zračnega filtra



Priporočilo za vzdrževanje

Očistite zračni filter ⊞ enkrat na 2 – 3 tedne, vendar najmanj enkrat mesečno.

- Preklopite plastično rešetko ⊞ na sprednji strani klimatske naprave naprej.
- Snemite zračni filter in ga očistite z mlačno vodo.
- Ko se filter posuši, ga znova namestite v sprednjo stran naprave in zaprite plastično rešetko.



Preden odklopite gibke cevi od klimatske naprave, prekinite vodni tokokrog, tako da izključite črpalke oz. filter. Pritisnite obe cevni objemki ⊞ skupaj, da preprečite iztekanje vode.

Prenehanje uporabe in odvoz na odpad

Odstranjevanje



Pri odstranjevanju naprave upoštevajte veljavne zakonske predpise.

Informacije glede odstranjevanja električnih in elektronskih naprav na področju Evropske skupnosti: Na področju Evropske skupnosti je odstranjevanje električno gnanih naprav urejeno z nacionalnimi predpisi, ki temeljijo na direktivi ES 2012/19/ES o odpadnih elektronskih napravah (WEEE). V skladu s predpisi naprave ne smete odstraniti skupaj s komunalnimi ali gospodinjstskimi odpadki. Centri za ravnanje z odpadki oz. zbiralni centri brezplačno prevzemajo te naprave. Ovojnina izdelka je izdelana iz materialov, ki se dajo reciklirati. Odstranite jo na okolju prijazen način in jo predajte v postopek recikliranja.

Odpravljanje motenj



NEVARNOST! Električni udar!

► Pred odpravljanjem motenj izvlcite vtič klimatske naprave in napajalnika iz vtičnice.

Motnja	Možen vzrok	Ukrep
Zaslon se ne vključi	Ni električnega napajanja	► Preverite, ali je vtič napajalnika pravilno vtaknjen v vtičnico
Zaslon vedno kaže OFF	Krmilnik WiFi ni pripravljen na delovanje	► Preverite, ali je napajalnik pravilno vtaknjen v vtičnico ► Preverite, ali je napajalnik povezan s krmilnikom WiFi in ali je v celoti vtaknjen
Nezadostno hlajenje vode oz. gretje vode, želene temperature ni mogoče doseči	Nezadosten pretok vode	► Preverite, ali akvarijski filtri in črpalka delujejo ► Preverite, ali so gibke cevi morda prepognjene ali stisnjene ► Očistite akvarijske filtre ali črpalko ► Očistite vodno napeljavo
	Zmogljivost hlajenja oz. gretja je za dano količino vode prenizka	► Preverite podatke o zmogljivosti (glejte razdelek Tehnični podatki)
	Akvarij in/ali sistem napeljave je nezadostno izoliran ali pa so cevi predolge	► Izolirajte cevi ali stene akvarija ► Namestite čim krajše gibke cevi
	Povečan upor pretoka zaradi dodatne opreme v vodnem tokokrogu (npr. CO ₂ -reaktorji, UVC-čistilniki ali podobne naprave)	► Zmanjšajte upore pretoka ► Klimatska naprava naj deluje preko ločenega vodnega tokokroga
Ni toplega odpadnega zraka iz jaška za odpadni zrak	► Hladilni kompresor ne deluje pravilno Obrnite se na oddelek za podporo strankam pri podjetju EHEIM: www.eheim.com	

Pri drugih motnjah se obrnite na servis EHEIM.

Sporočila o napakah (zaslon)



NEVARNOST! Električni udar!

► Pred odpravljanjem motenj izvlcite vtič klimatske naprave in napajalnika iz vtičnice.

Sporočilo	Možen vzrok	Ukrep
P1	Temperaturno tipalo za temperaturo vode je v okvari	► Obrnite se na oddelek za podporo strankam pri podjetju EHEIM: www.eheim.com
P2	Temperaturno tipalo za zaščito pred pregrevanjem je v okvari	► Obrnite se na oddelek za podporo strankam pri podjetju EHEIM: www.eheim.com
HA	Temperatura vode je višja od nastavljene	► Preverite, ali akvarijski filtri in črpalka delujejo ► Preverite, ali so gibke cevi morda prepognjene ali stisnjene ► Očistite akvarijske filtre ali črpalko ► Očistite vodno napeljavo ► Preverite, ali je funkcija hlajenja vključena
HA2 (pregrevanje)	Zračni filter in/ali prezračevalna rešetka umazana	► Očistite zračni filter
	Previsoka temperatura okolice	► Poskrbite, da temperatura okolice, v kateri deluje naprava, ne bo presežala +38 °C
	Prezračevalni sistem naprave je poškodovan	► Obrnite se na oddelek za podporo strankam pri podjetju EHEIM: www.eheim.com

Sporočilo	Možen vzrok	Ukrep
LA	Temperatura vode je nižja od nastavljene	<ul style="list-style-type: none"> ▶ Preverite, ali akvarijski filtri in črpalka delujejo ▶ Preverite, ali so gibke cevi morda prepognjene ali stisnjene ▶ Očistite akvarijske filtre ali črpalko ▶ Očistite vodno napeljavo
		▶ Preverite, ali je funkcija gretja vključena

Pri drugih motnjah se obrnite na servis EHEIM.

Tehnični podatki

climacontrol+		S	M	L
Tip		3750	3751	3752
Velikost akvarija do		500 l	1.000 l	2.000 l
Omrežna napetost / frekvenca		230 V / 50 Hz		
Poraba moči (hlajenje)		260 W (230 V)	300 W (230 V)	400 W (230 V)
Hladilna moč: *				
Temperatura vode 25°C ¹	maks.	500 l	1.000 l	2.000 l
Temperatura vode 12°C ²	maks.	200 l	300 l	500 l
Raven hrupa / 80 cm (hlajenje)		~47 – 50 dB	~50 – 53 dB	~51 – 54 dB
Poraba moči (gretje)		300 W		
Gretje Δt**		~15°C	~10°C	~6°C
Cevni priključek za Ø gibke cevi	IN OUT	Ø 16/22 mm / z reducirnim nastavkom 19/27 mm		
Pretok vode	min.	500 l/h		
	maks.	800 l/h		
Sistemska tlak	maks.	1 bar / 14,4 psi		
Vrsta brezžičnega prenosa podatkov		WiFi 2.4GHz – IEEE802.11 b/g/n		
Varnostni ključ		WPA, WPA2, WPA/WPA2		
Oddajana moč		≤ 16 ±2 dBm		
Frekvenčni pasovi		Kanal 1 – 11 / 2412 MHz – 2462 MHz		
Teža		17,0 kg	18,7 kg	19,7 kg
Dimenzije (D×Š×V)		310×310×447 mm	310×310×489 mm	310×310×531 mm
Napajalnik				
Tip		7341218	7341458	7341438
Vtikač		EUR	UK	AUS
Vhod		100 – 240 V / 50/60 Hz / 0,4 A		
Izhod		5 V DC / 1 A / 5 W		

* = Izračun vrednosti: 1× akvarij s pokrovom, temperatura prostora 30°C, toplotna obremenitev

¹ model S in M = 0,3 W/l, model L = 0,2 W/l,

² = 0,1 W/l

** = Izračun vrednosti 1× akvarij s pokrovom, temperatura prostora 20°C,

Δt = Temperaturna razlika med temperaturo prostora in temperaturo vode

Nadomestni deli

Glejte stran 3.

Uputstvo za upotrebu (prevod) Klima uređaj za akvarijume climacontrol+





Opšte napomene za korisnika

Informacije o korišćenju uputstva za upotrebu







-  ▶ Pre prve upotrebe uređaja treba da u potpunosti pročitate i razumete ovo uputstvo.
- ▶ Uputstvo za upotrebu je sastavni deo proizvoda pa ga zato držite na pristupačnom mestu.
- ▶ Ako prosleđujete uređaj, priložite uz njega i ovo uputstvo za upotrebu.

Objašnjenje simbola

Na uređaju se koriste sledeći simboli:

-  Uređaj sme da se koristi samo u zatvorenom prostoru za potrebe akvaristike.
-  Klima uređaj je klase zaštite I.
-  WiFi kontroler je klase zaštite III.
-  Uređaj je usklađen sa međunarodnim propisima i smernicama i ispunjava EU standarde.

U ovom uputstvu za upotrebu koriste se sledeći simboli i reči upozorenja:

-  **OPASNOST!**
Opasnost u slučaju opšteg izvora opasnosti s mogućim teškim telesnim pa čak i smrtonosnim povredama.
-  **OPASNOST!**
Opasnost u slučaju strujnog udara s mogućim teškim telesnim pa čak i smrtonosnim povredama.
-  **OPASNOST!**
Opasnost u slučaju primene zapaljivih materijala. U slučaju požara postoji opasnost od teških telesnih pa čak i smrtonosnih povreda.
-  **UPOZORENJE!**
Opasnost od nanošenja telesnih povreda ili narušavanja zdravlja.
-  **OPREZ!**
Opasnost od nanošenja materijalne štete.
-  Ovde se mogu naći korisne napomene i saveti.

Prikazi:

-  **A** Ukazuje na sliku, ovde kao primer na sliku A.
 - ▶ Korisnik se poziva da postupi na određeni način.

Područje primene

EHEIM climacontrol+ je klima uređaj za akvarijume sa elektronskom regulacijom. Prikladan je za konstantnu regulaciju temperature vode.

Uređaj i svi delovi obuhvaćeni isporukom namenjeni su za upotrebu u privatnom okruženju i mogu se koristiti samo:

- za potrebe akvaristike
- za kontrolu temperature vode u akvarijumima sa slatkom i slanom vodom
- u zatvorenim prostorijama
- uzimajući u obzir tehničke podatke

Za uređaj važe sledeća ograničenja:

-  · uređaj nije namenjen za komercijalnu ili industrijsku upotrebu
- temperatura vode ne sme biti veća od 35°C
- zabranjeno je temperiranje nagrizajućih, lako zapaljivih, agresivnih i eksplozivnih materija, prehrambenih namirnica i vode za piće
- zabranjen je rad bez protoka vode.

Bezbednost

Ako se uređaj ne koristi na odgovarajući način ili nenamenski ili ako se pri korišćenju ne poštuje uputstvo za upotrebu, može predstavljati izvor opasnosti za ljude i predmete.

Za Vašu bezbednost

-  · Pobrinite se da, zbog opasnosti koje mogu da nastanu, ambalaža i sitni delovi uređaja ne dospeju u ruke dece ili ljudi, koji nisu svesni svojih postupaka (opasnost od gušenja!). Držite podalje od životinja.
- Ovaj uređaj nije namenjen da njime rukuju osobe (uključujući decu) sa smanjenim fizičkim, senzornim ili mentalnim sposobnostima ili sa nedostatkom iskustva i znanja, osim pod nadzorom osobe odgovorne za njihovu bezbednost i u skladu sa uputstvom za upotrebu. Deca treba da budu pod nadzorom kako bi se izbeglo da se igraju s uređajem.
- Samo za tržišta u Evropskoj uniji:
Deca starija od 3 godina i osobe sa ograničenim fizičkim, perceptivnim ili mentalnim sposobnostima ili nedostatkom iskustva i/ili znanja treba da koriste ovaj uređaj samo ako su pod nadzorom ili ako su upućeni u bezbednu upotrebu uređaja i opasnosti koje su u vezi s tim. Deci se ne sme dozvoliti da se igraju uređajem. Čišćenje i održavanje mogu obavljati deca samo pod nadzorom.
- Pre korišćenja vizuelno proverite da li postoje oštećenja na uređaju, a naročito na strujnom kabl i strujnom adapteru.
- Nemojte koristiti ovaj uređaj ako je neispravan ili oštećen.
- Nemojte nikada koristiti klima uređaj odnosno WiFi kontroler sa oštećenim strujnim kablom ili strujnim adapterom.
- Strujni kabl strujnog adaptera ne može da se zameni. U slučaju oštećenja kabla, strujni adapter više ne sme da se koristi.
- Ukoliko je strujni kabl klima uređaja oštećen, morate da ga predate na zamenu ovlašćenom centru za korisničku podršku kompanije EHEIM ili kvalifikovanom električaru.
- Nikada ne nosite i ne vucite uređaj držeći ga za kabl. Nemojte izvlačiti utikač iz utičnice povlačeći za kabl ili sam uređaj.
- Nemojte nikada da provlačite prste niti bilo kakve predmete kroz proreze na ventilacionoj rešetki. Možete da se povredite u slučaju kontakta s radnim kolom ventilatora.
- Obavljajte samo one radove koji su opisani u ovom uputstvu.
- Ne izlažite strujni kabl visokim temperaturama i zaštitite ga od ulja i oštih ivica.
- Nemojte izvoditi nikakve tehničke modifikacije uređaja.
- Za uređaj koristite samo originalne rezervne delove i pribor.
- Popravke sme izvoditi samo servisna služba kompanije EHEIM.



- Preporučujemo da sve električne akvarijumske uređaje opremite zaštitnim uređajem diferencijalne struje ZUDS sa izmerenom strujom kvara ne većom od 30 mA.
- Uvek isključite sve akvarijumske uređaje kada nisu u upotrebi. Uradite isto pre ugradnje odnosno rastavljanja komponenata kao i pre bilo kakvog čišćenja i održavanja.
- Zaštitite utičnicu, strujni utikač i strujni adapter od vlage i vode. Strujni kabl obavezno vežite u petlju pa zatim utaknite u utičnicu. Petlja sprečava da se kapljice vode cede niz kabl do utičnice i tako izazovu kratak spoj.
- Električni podaci uređaja i strujnog adaptera moraju biti identični sa podacima strujne mreže. Ti podaci se mogu naći na natpisnoj pločici, na pakovanju i u ovom uputstvu.
- Na zadnju stranu uređaja nemojte da postavljate produžne kablove s više utičnica niti prenosive adaptere.
- Uređaj odgovara Direktivi za radio-opremu 2014/53/EU. Kompletan tekst EU Izjave o usaglašenosti možete pronaći na sledećoj internet adresi: www.eheim.com
- Koristite samo strujni adapter koji je isporučen zajedno sa WiFi kontrolerom. Ako je potrebna zamena, morate da koristite originalni EHEIM strujni adapter.

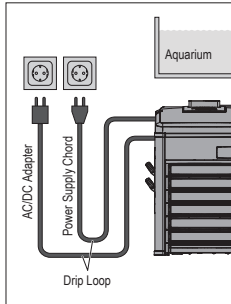

- Uređaj sadrži zapaljivo rashladno sredstvo R290. Radove smeju da izvode isključivo stručnjaci koji su iskusni i obučeni za postupak upravljanja gasom R290.
- Kružni tok rashladnog sredstva ne sme imati nikakvih nedostataka.
- Pri odlaganju uređaja u otpad postupite kao što je opisano u pog. Stavljanje van pogona i odlaganje u otpad.

Montaža i instalacija

Raspakiranje



OPREZ! Materijalna šteta.

- Uzmite u obzir težinu uređaja. Uređaj uvek nosite držeći ga za oba udubljenja za držanje.



Sačuvajte ambalažni materijal za kasnije bezbedno skladištenje ili transport.

- Otvorite pakovanje i izvadite pribor.
- Uхватite uređaj za udubljenja za držanje pa ga izvucite iz pakovanja povlačeći ga naviše.
- Uklonite školjke od stiropora i plastične kese.
- Proverite potpunost isporuke.
- Proverite sve delove u pogledu mogućih oštećenja nastalih pri transportu.

Mesto postavljanja

- Kako biste obezbedili namenski i pravilan rad uređaja, nemojte nipošto da ga izlažete nepovoljnim vremenskim uslovima niti direktnim izvorima toplote. Uređaj može da se koristi pri temperaturama okruženja u rasponu od 10°C do 38°C.
- Uređaj obavezno mora da se postavi niže od nivoa vode u akvarijumu. Pritom imajte na umu maksimalnu visinu postavljanja od 180 cm.

Priprema (☒E/F)

- Postavite poklopac ① na klima uređaj.
- Učvrstite poklopac tako što ćete ključem ② okrenuti vijke s leve i desne strane udesno za četvrt kruga.

- Povežite WiFi kontroler ⑤ signalnim kablom RJ45 ③ sa klima uređajem.
- Priključite WiFi kontroler na strujni adapter ④.
- Uklonite zatvarače sa priključaka IN ⑥ i OUT ⑦.



Sačuvajte te zatvarače. Možete da ih koristite prilikom transporta kao zaštitu od curenja zaostale vode.

Postavljanje u noseći ormar akvarijuma odnosno u regal (☒G/H/I)



Pazite na minimalnu udaljenosti od 50 mm od zidova i vrata ormara. Pobrinite se da ventilacioni otvori budu slobodni.

- Postavite uređaj na ravnu podlogu.
- Testerom izrežite otvor ⑨ od oko 200 x 200 mm (oko 400 cm²) npr. u zadnjem zidu ormara, kako biste obezbedili dovod svežeg zraka i mogućnost polaganja creva i električnih instalacija.
- Testerom isecite otvor u ormaru ⑩ koji može da prihvati okno ⑪ za ispuštanje toplog izduvnog vazduha iz uređaja kroz ormar.



- Za označavanje udubljenja upotrebite samolepljive šablone.
- Preporučujemo da okno za topli izduvni vazduh izradite na zadnjem zidu ormara. Tako ćete sprema moći jasno da vidite digitalni displej. Pritom uzmite u obzir dimenzije iz sledeće tabele:

Dimenzije okna za topli izduvni vazduh		
S	260 mm	
T	74 mm	
U	> 60 mm	
V	climacontrol+ S	343 mm
	climacontrol+ M	385 mm
	climacontrol+ L	427 mm

- Nakon instalacije creva, gurnite uređaj na odgovarajući zid pa okno za topli izduvni vazduh utaknite na uređaj sa zadnje strane kroz udubljenje.

Postavljanje uređaja tako da je samostojeći



Imajte na umu minimalne udaljenosti od najmanje 50 mm od zidova, komada nameštaja i sl., kako biste zagarantovali optimalan dovod svežeg i odvod toplog vazduha.

- Postavite uređaj na ravnu podlogu.

Instalacija creva (☒J/K)



OPREZ! Materijalna šteta.

- Uređaj sme da radi samo sa filtriranom, čistom vodom.



- Obratite pažnju na primere instalacije ☒B/C/D.
- Kako bi bila zagarantovana optimalna i efikasna cirkulacija filtera, preporučujemo da filter za akvarijum i klima uređaje koristite sa zasebnim kružnim tokovima vode (☒C).
- Kako biste pojednostavili postupak instalacije, preporučujemo da spojne delove premažete tankim slojem vazelina.

- Provucite crevo (Ø 16/22) kroz obujmicu ⑫ i stezaljku za crevo ⑬.
- Navucite preklopnu navrtku ⑭ na nastavak creva ⑮.
- U preklopnu navrtku postavite zaptivku ⑯.
- Spojite crevo sa nastavkom.



Ako crevo ima Ø 19/27, najpre navucite redukcionu naglavak ⑰ na nastavak. Onda spojite crevo.

5. Pomoću držača učvrstite spoj creva. Upotrebite klešta za to.
6. Pritisnu stranu filtera ili pumpe (povrat u akvarijum) spojite sa priključkom **IN** klima uređaja. Povratni vod za vodu do akvarijuma povežite sa priključkom **OUT** na klima uređaju.
7. Rukom zategnite preklapne navrtke oba nastavka creva. Za to nemojte da koristite klešta!

Puštanje u rad



OPREZ! Materijalna šteta.

- ▶ Klima uređaj ne sme da radi bez protoka vode.
- ▶ Uverite se da je cirkulacija vode uspostavljena i da je iz cevi u potpunosti ispušten vazduh

1. Pustite pumpu odnosno filter u rad, kako biste uspostavili cirkulisanje vode.
2. Sačekajte oko 2 minuta kako bi se iz sistema cevi ispustio sav vazduh.
3. Proverite nepropusnost crevnih priključaka ⑥/⑦ klima uređaja (⊗F).
4. Utaknite strujni adapter ④ WiFi kontrolera u utičnicu.
5. Utaknite strujni utikač ③ klima uređaja u utičnicu. Na displeju s prednje strane se pojavljuje **OFF** (⊗L).

Upotreba sa WLAN vezom



OPREZ! Materijalna šteta.

- ▶ Nemojte da priključujete nikakve druge uređaje, osim onih koji su obuhvaćeni isporukom WiFi kontrolera.

Sistemske preduslovi

Krajnji uređaj s mogućnošću povezivanja na WLAN mrežu (pametni telefon, tablet, laptop itd.)

Uspostavljanje mreže

1. Utaknite adapter u utičnicu. LED indikator statusa ③ svetli.



- LED indikator statusa treperi belo: mreža se traži odnosno uspostavlja
- LED indikator statusa svetli plavo: uspostavljena je nova mreža
- Na displeju uređaja prikazuje se trenutna temperatura vode.
- Kompresor se pri prvom pokretanju uključuje sa zadržkom od 2 minuta.

Povezivanje sa WLAN mrežom

2. Na svom krajnjem uređaju (pametnom telefonu, tabletu, laptopu itd.) otvorite postavke mreže.
3. Povežite krajnji uređaj sa WLAN mrežom (SSID) **EHEIM clima XXXXXXXX**.
4. Unesite sigurnosnu šifru za mrežu (key).



Sigurnosnu šifru za mrežu (key) ćete pronaći na etiketi na poleđini WiFi kontrolera. Alternativno možete i da skenirate QR kod 1 (pogledajte etiketu) za povezivanje.

Pozivanje internet stranice

5. Otvorite svoj internet pregledač i unesite sledeću internet adresu: **http://192.168.1.1**



Alternativno možete i da skenirate QR kod 2 (pogledajte etiketu) kako biste softver otvorili u svom pregledaču.

Pretkonfiguracija

6. Odaberite željeni jezik i pratite instrukcije za pretkonfiguraciju.

Značenje LED indikatora statusa

- LED indikator statusa treperi belo: mreža se traži odnosno uspostavlja
- LED indikator statusa svetli plavo: uređaj je uspostavio mrežu
- LED indikator statusa svetli zeleno: uređaj je povezan sa nekim drugim EHEIMdigital uređajem

Reset

1. Pritisnite dugme za resetovanje na zadnjoj strani WiFi kontrolera ⑤ u trajanju od oko 8 – 10 sekundi dok ne zasvetli statusna LED lampica ⑥ sa promenom boja.



- Resetovanje je završeno čim LED indikator statusa počne da svetli zeleno. Uređaj ponovo uspostavlja mrežu.
- Sigurnosna šifra za mrežu (key) i QR kod 1 su nevažeci. Povezivanje na mrežu je moguće bez sigurnosne šifre za mrežu (key)

Prikazi na displeju (⊗L)

Na displeju se u radnom režimu neprestano prikazuje trenutna temperatura vode.

Značenje simbola	
OFF	Uređaj je isključen.
°C	Temperatura vode se meri u stepenima celzijusa.
°F	Temperatura vode se meri u stepenima farenhajta.
	Treperi: Rashladni režim je u pripremi. Svetli: Hlađenje je uključeno. Klima uređaj hladi.
	Svetli: Grejanje je uključeno. Klima uređaj greje.

Održavanje



OPASNOST! Strujni udar!

- ▶ Pre svih radova održavanja izvucite strujni adapter WiFi kontrolera i strujni utikač klima uređaja.



OPREZ! Materijalna šteta.

- ▶ Za čišćenje ne koristite tvrde predmete kao ni agresivna hemijska sredstva.
- ▶ Komponente nisu prikladne za pranje u mašini za pranje posuđa!



U sledećim pasusima su opisani radovi održavanja koji su neophodni za optimalan i nesmetan rad. Redovnim održavanjem produžićete radni vek klima uređaja i obezbediti da što duže ostane ispravan.

Čišćenje filtera za vazduh



Preporučeno održavanje

Filter za vazduh ⑨ čistite otprilike svake 2 – 3 sedmice, ali najmanje jednom mesečno.

1. Plastičnu rešetku ⑩ koja se nalazi na prednjoj strani klima uređaja preklapite prema napred.
2. Izvadite filter za vazduh i operite ga mlakom vodom.
3. Osušeni filter za vazduh ponovo umetnite na prednju stranu pa zatvorite plastičnu rešetku.



Pre nego što odvojite creva od klima uređaja isključite pumpu odnosno filter i time prekinite cirkulaciju vode. Stisnite obe stezaljke za crevo ⑪ da biste sprečili curenje vode.

Stavljanje van pogona i odlaganje u otpad

Odlaganje u otpad



Pri odlaganju uređaja u otpad pridržavajte se važećih zakonskih propisa.

Informacije o odlaganju otpadne električne i elektronske opreme u Evropskoj zajednici: U Evropskoj zajednici odlaganje električnih uređaja u otpad regulisano je nacionalnim pravilima zasnovanim na Direktivi EU 2012/19/EU o otpadnoj električnoj i elektronskoj opremi (WEEE). U skladu sa tom direktivom stari uređaji se više ne smeju bacati u komunalni otpad. Centri za upravljanje otpadom odnosno sakupljališta sekundarnih sirovina besplatno će preuzeti ovaj uređaj. Ambalaža uređaja je izrađena od materijala koji se može reciklirati. Odložite je u otpad na ekološki prihvatljiv način ili predajte odgovarajućem reciklažnom centru.

Otklanjanje smetnji



OPASNOST! Strujni udar!

► Pre otklanjanja smetnji izvucite strujni utikač i strujni adapter.

Smetnja	Moguć uzrok	Pomoć
Displej se ne uključuje	Nema napajanja strujom	► Proverite da li je strujni utikač pravilno i potpuno utaknut u utičnicu
Na displeju se neprekidno prikazuje OFF	WiFi kontroler nije spreman za rad	► Proverite da li je strujni adapter pravilno i potpuno utaknut u utičnicu ► Proverite da li je kabl strujnog adaptera spojen s WiFi kontrolerom i da li je u potpunosti utaknut
Nedovoljno hlađenje odnosno grejanje vode, ne dostiže se zadata temperatura	Nedovoljna cirkulacija vode	► Proverite da li su filter ili pumpa akvarijuma uključeni ► Proverite da li su creva presavijena ili ima suženja na određenim mestima ► Očistite filter ili pumpu akvarijuma ► Očistite sistem cevi
	Učinak hlađenja odnosno grejanja su premali za količinu vode	► Proverite podatke o snazi (pogledajte Tehničke podatke)
	Akvarium i/ili sistem cevi su nedovoljno izolovani ili su creva predugačka	► Izolujte sistem cevi ili zidove akvarijuma ► Postavite što kraća creva
	Uvećani aerodinamički otpor zbog dodatnog pribora u sistemu creva (npr. CO ₂ reaktori, UVC čistač ili sl. uređaji)	► Smanjite aerodinamički otpor ► Klima uređajem upravljajte preko zasebnog kružnog toka vode
	Nema toplog izduvnog vazduha iz okna za topli izduvni vazduh	► Rashladni kompresor ne radi pravilno. Obratite se korisničkoj službi kompanije EHEIM: www.eheim.com

U slučaju drugih smetnji obratite se servisu kompanije EHEIM.

Poruke grešaka (na displeju)



OPASNOST! Strujni udar!

► Pre otklanjanja smetnji izvucite strujni utikač i strujni adapter.

Poruke	Moguć uzrok	Pomoć
P1	Temperaturni senzor za temperaturu vode je u kvaru	► Obratite se korisničkoj službi kompanije EHEIM: www.eheim.com
P2	Temperaturni senzor za zaštitu od pregrevavanja je u kvaru	► Obratite se korisničkoj službi kompanije EHEIM: www.eheim.com
HA	Temperatura vode je viša od podešene zadate vrednosti	► Proverite da li su filter ili pumpa akvarijuma uključeni ► Proverite da li su creva presavijena ili ima suženja na određenim mestima ► Očistite filter ili pumpu akvarijuma ► Očistite sistem cevi ► Proverite da li je uključena funkcija hlađenja
HA2 (pregrevanje)	Filter za vazduh i/ili ventilaciona rešetka su zaprljani	► Očistite filter za vazduh
	Previsoka temperatura okruženja	► Uverite se da uređaj radi pri maksimalnoj temperaturi okruženja od +38°C
	Ventilacioni sistem uređaja je neispravan	► Obratite se korisničkoj službi kompanije EHEIM: www.eheim.com

Poruke	Moguć uzrok	Pomoć
LA	Temperatura vode je niža od podešene zadate vrednosti	<ul style="list-style-type: none"> ▶ Proverite da li su filter ili pumpa akvarijuma uključeni ▶ Proverite da li su creva presavijena ili ima suženja na određenim mestima ▶ Očistite filter ili pumpu akvarijuma ▶ Očistite sistem cevi
		▶ Proverite da li je uključena funkcija grejanja

U slučaju drugih smetnji obratite se servisu kompanije EHEIM.

Tehnički podaci

climacontrol+		S	M	L
Tip		3750	3751	3752
Veličina akvarijuma do		500 l	1.000 l	2.000 l
Napon i frekvencija el. mreže		230 V / 50 Hz		
Potrošnja struje (rashladni režim)		260 W (230 V)	300 W (230 V)	400 W (230 V)
Učinek hlađenja: *				
Temperatura vode 25°C ¹	maks.	500 l	1.000 l	2.000 l
Temperatura vode 12°C ²	maks.	200 l	300 l	500 l
Nivo buke / 80 cm (rashladni režim)		~47 – 50 dB	~50 – 53 dB	~51 – 54 dB
Potrošnja struje (režim grejanja)		300 W		
Grejna snaga Δt**		~15°C	~10°C	~6°C
Prikjučak za crevo prečnika Ø	IN	Ø 16/22 mm / sa redukcionim naglavkom 19/27 mm		
	OUT			
Protok vode	min.	500 l/h		
	maks.	800 l/h		
Sistemska pritisak	maks.	1 bar / 14,4 psi		
Vrsta bežičnog prenosa podataka		WiFi 2,4 GHz – IEEE802.11 b/g/n		
Sigurnosna šifra		WPA, WPA2, WPA/WPA2		
Emitovana predajna snaga		≤ 16 ±2 dBm		
Opsezi frekvencije		Kanal 1 – 11 / 2412 MHz – 2462 MHz		
Težina		17,0 kg	18,7 kg	19,7 kg
Dimenzije (D × Š × V)		310 × 310 × 447 mm	310 × 310 × 489 mm	310 × 310 × 531 mm
Strujni adapter				
Tip		7341218	7341458	7341438
Utikač		EUR	UK	AUS
Ulaz		100 – 240 V / 50/60 Hz / 0,4 A		
Izlaz		5 V DC / 1 A / 5 W		

* = Određivanje vrednosti: 1 × akvarijum sa poklopcem, sobna temperatura od 30°C, toplotno opterećenje

¹ model S i M = 0,3 W/l, model L = 0,2 W/l,

² = 0,1 W/l

** = Određivanje vrednosti 1 × akvarijum sa poklopcem, sobna temperatura od 20°C, toplotno opterećenje

Δt = Razlika između sobne i temperature vode

Rezervni delovi

Pogledajte str. 3.

Manual de utilizare (traducere)

Aparat de climatizare pentru acvariu climacontrol+





Instrucțiuni generale de utilizare

Informații cu privire la folosirea manualului de utilizare







-  ▶ Înainte de a pune în funcțiune pentru prima dată aparatul, manualul de utilizare trebuie să fi fost citit și înțeles în întregime.
- ▶ Manualul de utilizare trebuie considerat parte integrantă a produsului; păstrați-l în siguranță și la îndemână.
- ▶ Dacă cedați aparatul terților, înmânați și manualul de utilizare.

Explicarea simbolurilor

Următoarele simboluri se utilizează pe aparat:

-  Aparatul poate fi utilizat doar în spații interioare pentru echipamente de acvaristică.
-  Aparatul de climatizare este din clasa de protecție I.
-  Controlerul WiFi este din clasa de protecție III.
-  Aparatul este aprobat în conformitate cu regulile și directivele naționale și corespunde normelor UE.

Următoarele simboluri și cuvinte cheie se utilizează în acest manual de utilizare:

-  **PERICOL!**
Pericol cauzat de o sursă generală de pericol având ca urmare posibile răni grave sau deces.
-  **PERICOL!**
Pericol de electrocutare cu posibile accidente grave sau deces.
-  **PERICOL!**
Pericol din cauza utilizării substanțelor inflamabile. Izbucnirea unui incendiu poate avea ca urmări vătămări corporale grave sau deces.
-  **AVERTISMENT!**
Avertizare cu privire la accidente grave sau pericole la adresa sănătății.
-  **PRECAUȚIE!**
Indicație cu privire la pagube materiale.
-  Indicații cu informații utile și sfaturi.

Convenție de prezentare:

- ☒ **A** Trimitere la imagine, aici trimitere la imaginea A.
- ▶ Vi se solicită o acțiune.

Domeniu de utilizare

EHEIM climacontrol+ este un aparat de climatizare cu reglaj electronic pentru acvarii. Acesta este potrivit pentru reglarea constantă a temperaturii apei.

Dispozitivul și toate componentele din pachetul de livrare sunt destinate pentru uz privat și se pot utiliza exclusiv:

- în scopuri acvaristice

- pentru reglarea temperaturii apei în acvarii cu apă dulce și apă de mare
- în spații interioare
- cu respectarea datelor tehnice

Pentru dispozitiv se aplică următoarele limitări:

-  · nu se utilizează în scopuri comerciale sau industriale
- nu este permis ca temperatura apei să depășească 35°C
- nu se va utiliza pentru reglarea temperaturii substanțelor corozive, ușor inflamabile, agresive sau explozive, alimentelor și apei potabile
- nu se va utiliza fără debit de apă.

Siguranță

Acest dispozitiv poate fi o sursă de pericol pentru persoane și bunuri dacă se utilizează în mod neconform, respectiv dacă nu se utilizează conform destinației sale sau dacă nu se respectă indicațiile de siguranță.

Pentru siguranța dumneavoastră

-  · Nu lăsați ambalajul aparatului și piesele mici să ajungă la îndemâna copiilor sau a persoanelor care nu sunt conștiente de acțiunile lor, deoarece de aici pot rezulta pericole (pericol de asfixiere). Țineți departe de animale.
- Acest dispozitiv nu este destinat utilizării de către persoane (inclusiv copii) cu capacități fizice, senzoriale sau mintale reduse sau lipsite de experiență și de cunoștințe, cu excepția cazului în care aceste persoane sunt supravegheate sau au fost instruite cu privire la utilizarea dispozitivului, de către o persoană care este responsabilă pentru siguranța lor. Copiii ar trebui să fie supravegheați, pentru a se asigura faptul că nu se joacă cu dispozitivul.
- Numai pentru piețele europene:
Acest dispozitiv se poate utiliza de către copiii cu vârsta de peste 3 ani, precum și de către persoane cu capacități fizice, senzoriale sau mintale reduse sau fără experiență și/sau cunoștințe, dacă sunt supravegheate sau dacă au fost instruite cu privire la utilizarea în siguranță a aparatului și au înțeles pericolele aferente. Copiii nu le este permis să se joace cu dispozitivul. Copiii nu le este permis să curețe și să întrețină dispozitivul, decât dacă sunt supravegheați.
- Înainte de utilizare efectuați o verificare vizuală, pentru a vă asigura că aparatul, în special cablul de alimentare și sursa de alimentare, nu sunt deteriorate.
- Nu utilizați aparatul dacă nu funcționează corespunzător sau dacă este deteriorat.
- Nu utilizați aparatul de climatizare sau controlerul WiFi cu cablu de alimentare sau sursa de alimentare defectă.
- Cablul de alimentare al sursei de alimentare nu poate fi înlocuit. Dacă se defectează cablul, sursa de alimentare trebuie să fie casată.
- În cazul în care este defect, cablul de alimentare al aparatului de climatizare trebuie înlocuit la un centru de service autorizat EHEIM sau de către un electrician calificat.
- Nu scoateți aparatul din priză trăgând de cablul de alimentare și nu îl transportați ținând de acesta. Pentru deconectare de la rețeaua de alimentare trageți numai de ștecher, nu de cablu sau de aparat.
- În niciun caz nu introduceți degetul sau alte obiecte prin fantele grilei de ventilație. Contactul cu rotorul ventilatorului poate duce la accidente.
- Efectuați doar lucrările care sunt descrise în acest manual.
- Protejați cablul de căldură, ulei și margini ascuțite.

- Nu efectuați modificări tehnice la dispozitiv.
- Utilizați pentru dispozitiv exclusiv piese de schimb și accesorii originale.
- Efectuarea reparațiilor este permisă exclusiv unei unități de service EHEIM.



- Recomandăm asigurarea tuturor aparatelor electrice de acvariu cu un dispozitiv de protecție împotriva curentului rezidual cu un curent măsurat de maxim 30 mA.
- În principiu, deconectați de la rețeaua electrică toate dispozitivele din acvariu dacă nu se utilizează, înainte de a monta și de a demonta componente și înainte de toate lucrările de curățare și întreținere.
- Protejați de umiditate și umezeală priza, ștecherul și sursa de alimentare. Realizați neapărat o buclă de picurare la cablul de alimentare. Acest lucru împiedică apa care se scurge eventual de-a lungul cablului să ajungă în priză și să provoace astfel un scurtcircuit.
- Datele electrice ale aparatului și ale sursei de alimentare trebuie să corespundă datelor rețelei electrice. Găsiți aceste date pe plăcuța de identificare, pe ambalaj sau în acest manual.
- Nu atașați prize multiple sau adaptoare portabile la partea posterioară a aparatului.
- Aparatul corespunde Directivei 2014/53/UE privind echipamentele radio. Textul integral al Declarației de conformitate UE este disponibil la următorul URL: www.eheim.com
- Folosiți numai sursa de alimentare furnizată cu controlerul WiFi. Ca înlocuitor trebuie utilizată sursa de alimentare EHEIM originală.

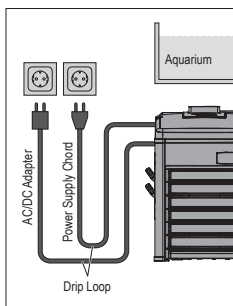

- Aparatul conține agent frigorific R290 care este inflamabil. Lucrările trebuie efectuate numai de către personal de specialitate cu experiență și instruit în procedurile de gestionare a gazului R290.
- Circuitul de agent frigorific nu trebuie să fie deteriorat.
- Dacă aparatul trebuie să fie eliminat, procedați așa cum este indicat în capitolul Scoaterea din funcțiune și eliminarea ca deșeu.

Montarea și instalarea

Despachetarea



ATENȚIE! Daune materiale.

- ▶ Țineți cont de greutatea aparatului. Transportați aparatul ținând întotdeauna de ambele locașuri de prindere.



Păstrați ambalajul pentru depozitarea sau transportarea ulterioară în siguranță a aparatului.

1. Deschideți ambalajul și scoateți accesorii.
2. Trageți aparatul din ambalaj ținând de locașurile de prindere.
3. Îndepărtați învelișul din polistiren și punga din plastic.
4. Verificați integralitatea pachetului de livrare.
5. Verificați toate piesele pentru eventuale deteriorări de transport.

Locul de amplasare

- Pentru a asigura utilizarea în siguranță și corespunzătoare a aparatului, acesta nu trebuie să fie expus în niciun caz la intemperii sau surse directe de căldură. Aparatul poate fi utilizat la temperaturi ambiante între 10°C și 38°C.

- Aparatul trebuie plasat întotdeauna în acvariu mai jos decât nivelul apei. Respectați înălțimea de instalare maximă de 180 cm.

Pregătirea (☒E/F)

1. Așezați capacul ① pe aparatul de climatizare.
2. Asigurați capacul cu cheia de șuruburi ② rotind șuruburile din stânga și din dreapta în sens orar un sfert de tură.
3. Conectați controlerul WiFi ⑤ prin intermediul cablului de date RJ45 ③ la aparatul de climatizare.
4. Conectați controlerul WiFi la sursa de alimentare ④.
5. Îndepărtați dopurile de închidere de la racordul IN ⑥ și racordul OUT ⑦.



Păstrați dopurile de închidere. Acestea pot fi utilizate ca siguranțe de transport împotriva scurgerilor de apă reziduală.

Amplasarea în dulapul suport pentru acvarii sau în dulapuri (☒G/H/I)



Respectați distanțele minime de **cel puțin 50 mm** față de pereții și ușile dulapului. Mențineți libere orificiile de ventilație și aerisire.

1. Alegeți o suprafață plană pentru amplasarea aparatului.
2. Decupați o porțiune ⑨ de aproximativ 200 × 200 mm (400 cm²), de exemplu în peretele posterior al dulapului, pentru a asigura alimentarea cu aer proaspăt și montarea furtunurilor și cablurilor.
3. Decupați o porțiune în dulap ⑩ pentru introducerea canalului de evacuare ⑪, care asigură ieșirea din dulap a aerului cald generat de aparat.



- Utilizați șabloanele autoadezive pentru marcarea canelurii.
- Recomandăm aplicarea canelurii pentru canalul de evacuare a aerului cald pe peretele posterior al dulapului. Astfel afișajul digital este vizibil din față. Respectați dimensiunile din tabelul următor:

Dimensiunile canalului de evacuare a aerului cald		
S	260 mm	
T	74 mm	
U	> 60 mm	
V	climacontrol+ S	343 mm
	climacontrol+ M	385 mm
	climacontrol+ L	427 mm

4. După instalarea furtunului, împingeți aparatul spre peretele corespunzător și introduceți canalul de evacuare a aerului cald din spate prin canelură în aparat.

Amplasare detașată



Respectați distanțele minime de **cel puțin 50 mm** față de pereți, obiecte de mobilier etc. pentru a asigura alimentarea optimă cu aer proaspăt și evacuarea aerului cald.

1. Alegeți o suprafață plană pentru amplasarea aparatului.

Instalarea furtunurilor (☒J/K)



ATENȚIE! Daune materiale.

- ▶ Utilizați aparatul numai cu apă filtrată și curată.



- Respectați exemplele de instalare ☒B/C/D.
- Pentru a asigura o capacitate de circulație optimă și eficientă a filtrului, se recomandă utilizarea filtrului de acvariu și a aparatului de climatizare cu circuite de apă separate (☒C).
- Pentru o instalare mai ușoară, se recomandă gresarea cu puțină vaselină a pieselor de îmbinare.

1. Introduceți furtunul (Ø 16/22) prin clema pentru furtun ⑫ și siguranța pentru furtun ⑬.
2. Împingeți piulița olandeză ⑭ pe ștuțul de furtun ⑯.
3. Așezați garnitura ⑰ în piulița olandeză.
4. Racordați furtunul la ștuțul de furtun.

i La un furtun cu Ø 19/27 trageți mai întâi mufa de reducere ⑰ pe ștuțul de furtun. Apoi racordați furtunul.

5. Asigurați racordul cu furtun folosind siguranța pentru furtun. În acest scop utilizați un clește.
6. Racordați partea de presiune a filtrului sau pompei (retur în acvariu) la conexiunea **IN** a aparatului de climatizare. Racordați returnul apei la acvariu prin conexiunea **OUT** a aparatului de climatizare.
7. Strângeți cu mâna piulițele olandeze ale ambelor ștuțuri de furtun. Nu utilizați un clește!

Punerea în funcțiune

! ATENȚIE! Daune materiale.

- ▶ Nu utilizați aparatul de climatizare fără debit de apă.
- ▶ Asigurați-vă că circuitul de apă este realizat și sistemul de conducte este aerisit complet

1. Puneți în funcțiune pompa sau filtrul pentru a stabili circuitul de apă.
2. Așteptați aproximativ 2 minute până când sistemul de conducte s-a aerisit complet.
3. Verificați pentru etanșeitate racordurile de furtun ⑥/⑦ ale aparatului de climatizare (⊠F).
4. Introduceți în priză sursa de alimentare ④ a controlerului WiFi.
5. Introduceți în priză ștecherul ⑧ al aparatului de climatizare. Afișajul de pe partea frontală indică **OFF** (⊠L).

Operarea cu conexiune WLAN

! ATENȚIE! Daune materiale.

- ▶ Nu conectați alte aparate decât controlerul WiFi inclus în pachetul de livrare.

Premisa sistemului

Aparat final compatibil WLAN (smartphone, tabletă, notebook etc.)

Crearea rețelei

1. Introduceți adaptorul în priză. LED-ul de stare ⑩ se aprinde.

i

- LED-ul de stare clipește în alb: Se caută, resp. se creează rețeaua
- LED-ul de stare clipește în albastru: A fost creată o rețea nouă
- Afișajul aparatului indică temperatura curentă a apei.
- Compresorul se conectează cu o întârziere de 2 minute la prima pornire.

Conectare la rețeaua WLAN

2. Deschideți setările rețelei terminalului dumneavoastră (smartphone, tabletă, laptop etc.).
3. Conectați dispozitivul final la rețeaua WLAN (SSID) **EHEIM clima XXXXXXXX**.
4. Introduceți cheia de rețea (Key).

i Cheia de securitate a rețelei (Key) o puteți găsi pe eticheta de pe partea posterioară a controlerului WiFi. În mod alternativ, puteți scana și codul QR 1 (vezi eticheta) pentru realizarea conexiunii.

Apelarea website-ului

5. Deschideți browser-ul dvs. și introduceți următoarea adresă web: **http://192.168.1.1**

i În mod alternativ, puteți scana și codul QR 2 (vezi eticheta), pentru a deschide software-ul în browser.

Configurarea inițială

6. Selectați limba dorită în caseta de selectare și urmați instrucțiunile pentru prima configurare.

Semnificația LED-ului de stare

- LED-ul de stare clipește alb: Se caută, resp. se creează rețeaua
- LED-ul de stare clipește în albastru: Aparatul a creat rețeaua
- LED-ul de stare clipește verde: Aparatul este conectat la un alt dispozitiv digital EHEIM

Resetare

1. Apăsăți butonul de resetare de pe spatele controlerului WiFi ⑤ pentru cca. 8 – 10 secunde până când LED-ul de stare ⑩ își schimbă culoarea.



i

- Resetarea se încheie în momentul în care LED-ul de stare luminează în verde. Aparatul restabilește rețeaua.
- Cheia de securitate a rețelei (key) și codul QR 1 sunt nevalide. Conectarea la rețea este posibilă fără cheie de securitate (Key)

Indicații pe afișaj (⊠L)

În modul operare, afișajul indică permanent temperatura curentă a apei.

Semnificația simbolurilor

OFF	Aparatul este oprit.
°C	Temperatura apei este măsurată în grade Celsius.
°F	Temperatura apei este măsurată în grade Fahrenheit.
	Clipește: Modul răcire este pregătit. Luminează: Răcirea este pornită. Aparatul de climatizare răcește.
	Luminează: Încălzirea este pornită. Aparatul de climatizare încălzește.

Întreținere

! PERICOLI! Electrocutare!

- ▶ Înaintea oricăror lucrări de întreținere deconectați sursa de alimentare a controlerului WiFi și ștecherul aparatului de climatizare.

! ATENȚIE! Daune materiale.

- ▶ În vederea curățării, nu utilizați obiecte dure sau agenți de curățare agresivi.
- ▶ Pieseile nu pot fi spălate la mașină.

i În secțiunile următoare se descriu lucrările de întreținere care sunt necesare pentru o exploatare optimă și fără probleme. O întreținere regulată prelungeste durata de viață și asigură o funcționare îndelungată a aparatului de climatizare.

Curățarea filtrului de aer

i Recomandare de întreținere

Curățați filtrul de aer ⑩ aproximativ o dată la 2-3 săptămâni, însă cel puțin o dată pe lună.

1. Rabatați în față grila de plastic ⑫ de pe partea frontală a aparatului de climatizare.
2. Scoateți filtrul de aer și curățați filtrul cu apă caldă.

3. Montați la loc filtrul de aer uscat pe partea frontală și închideți grila de plastic.

i Înainte de a deconecta furtunurile de la aparatul de climatizare întrerupeți circuitul de apă prin oprirea pompei sau a filtrului. Apropiati cele două cleme pentru furtun  pentru a preveni scurgerea apei.

Scoaterea din funcțiune și eliminarea ca deșeu

Dezafectarea



În cazul dezafectării aparatului, respectați prevederile legale aplicabile.

Informații privind dezafectarea aparatelor electrice și electronice în Comunitatea Europeană: În Uniunea Europeană, dezafectarea aparatelor acționate electric este reglementată prin reglementări naționale, care au la bază Directiva UE 2012/19/UE privind aparatura electrică veche (DEEE). În conformitate cu acestea, aparatul nu poate fi dezafectat în gunoiul menajer. Aparatul va fi preluat gratuit de compania de colectare. Ambalajul produsului este din materiale reciclabile. Eliminați-l ca deșeu în mod ecologic și predați-l pentru reciclare.

Remediarea defecțiunilor



PERICOL! Electrocutare!

▶ Înaintea lucrărilor de reparare deconectați ștecherul și alimentatorul de comutare cu ștecher.

Defecțiune	Cauză posibilă	Remediu
Afișajul nu pornește	Nu există alimentare cu energie electrică	▶ Verificați dacă ștecherul este introdus complet în priză
Afișajul indică OFF în mod permanent	Controlerul WiFi nu este operațional	▶ Verificați dacă sursa de alimentare este introdusă complet în priză ▶ Verificați dacă cablul sursei de alimentare este conectat la controlerul WiFi și introdus complet
Răcirea sau încălzirea apei este insuficientă, temperatura nominală nu este atinsă	Circuitul de apă este insuficient	▶ Verificați dacă filtrul de acvariu sau pompa funcționează ▶ Verificați dacă furtunurile instalației prezintă îndoituri sau îngustări ale secțiunii transversale ▶ Curățați filtrul de acvariu sau pompa ▶ Curățați sistemul de conducte
	Puterea de răcire sau puterea de încălzire este prea mică pentru cantitatea de apă	▶ Verificați caracteristicile (a se vedea Date tehnice)
	Acvariul și/sau sistemul de conducte este izolat insuficient sau furtunurile sunt prea lungi	▶ Izolați sistemul de conducte sau pereții acvariului ▶ Instalați furtunurile astfel încât să fie cât mai scurte posibil
	Rezistențe la curgere ridicate, datorită accesoriilor suplimentare din sistemul de furtunuri (de ex. reactoare de CO ₂ , decantoare UVC sau agregate similare)	▶ Reduceți rezistențele la curgere ▶ Utilizați aparatul de climatizare prin intermediul unui circuit de apă separat
	Nu iese aer cald din canalul de evacuare a aerului cald	▶ Compresorul de răcire nu funcționează corect. Contactați serviciul postvânzare EHEIM: www.eheim.com

În cazul altor defecțiuni, adresați-vă service-ului EHEIM.

Mesaje de eroare (afișaj)



PERICOL! Electrocutare!

▶ Înaintea lucrărilor de reparare deconectați ștecherul și alimentatorul de comutare cu ștecher.

Mesaj	Cauză posibilă	Remediu
P1	Senzorul pentru temperatura apei este defect	▶ Contactați serviciul postvânzare EHEIM: www.eheim.com
P2	Senzorul de temperatură pentru protecție la supraîncălzire este defect	▶ Contactați serviciul postvânzare EHEIM: www.eheim.com
HA	Temperatura apei este peste temperatura nominală setată	▶ Verificați dacă filtrul de acvariu sau pompa funcționează ▶ Verificați dacă furtunurile instalației prezintă îndoituri sau îngustări ale secțiunii transversale ▶ Curățați filtrul de acvariu sau pompa ▶ Curățați sistemul de conducte ▶ Verificați dacă funcția de răcire este pornită

Mesaj	Cauză posibilă	Remediu
HA2 (supraîncălzire)	Filtrul de aer și/sau grila de ventilație este murdar	▶ Curățați filtrul de aer
	Temperatură ambientă este prea ridicată	▶ Asigurați-vă că aparatul funcționează la o temperatură ambientă de maxim +38°C
	Sistemul de ventilație al aparatului este defect	▶ Contactați serviciul postvânzare EHEIM: www.eheim.com
LA	Temperatura apei este sub temperatura nominală setată	▶ Verificați dacă filtrul de acvariu sau pompa funcționează
		▶ Verificați dacă furtunurile instalației prezintă îndoituri sau îngustări ale secțiunii transversale
		▶ Curățați filtrul de acvariu sau pompa
		▶ Curățați sistemul de conducte
		▶ Verificați dacă funcția de încălzire este pornită

În cazul altor defecțiuni, adresați-vă service-ului EHEIM.

Date tehnice

climacontrol+		S	M	L
Tip		3750	3751	3752
Volum acvariu până la		500 l	1.000 l	2.000 l
Tensiune rețea/Frecvență		230 V / 50 Hz		
Consum de putere (modul răcire)		260 W (230 V)	300 W (230 V)	400 W (230 V)
Puterea de răcire: *				
Temperatura apei 25°C ¹	max.	500 l	1.000 l	2.000 l
	min.	200 l	300 l	500 l
Temperatura apei 12°C ²				
Nivel de zgomot / 80 cm (modul răcire)		~47 – 50 dB	~50 – 53 dB	~51 – 54 dB
Consum de putere (modul încălzire)		300 W		
Puterea de încălzire Δt**		~15 °C	~10 °C	~6 °C
Racord de furtun pentru Ø furtun	IN	Ø 16/22 mm / cu mufă de reducere 19/27 mm		
	OUT			
Debit de apă	min.	500 l/h		
	max.	800 l/h		
Presiunea în sistem	max.	1 bar / 14,4 psi		
Mod de transfer al datelor fără fir		WiFi 2.4GHz – IEEE802.11 b/g/n		
Cheie de securitate		WPA, WPA2, WPA/WPA2		
Putere de emisie radiată		≤ 16 ±2 dBm		
Benzi de frecvență		Canal 1 – 11 / 2412 MHz – 2462 MHz		
Greutatea		17,0 kg	18,7 kg	19,7 kg
Dimensiuni (L×B×H)		310×310×447 mm	310×310×489 mm	310×310×531 mm
Sursă de alimentare				
Tip		7341218	7341458	7341438
Ștecăr		EUR	UK	AUS
Intrare		100 – 240 V / 50/60 Hz / 0,4 A		
Ieșire		5 V c.c. / 1 A / 5 W		

* = stabilirea valorilor: 1× acvariu cu capac, temperatură ambientală 30°C, sarcină termică

¹ Model S și M = 0,3 W/l, model L = 0,2 W/l,

²=0,1 W/l

** = stabilirea valorilor 1× acvariu cu capac, temperatură ambientală 20 °C

Δt = diferența dintre temperatura ambientală și temperatura apei

Piese de schimb

A se vedea pagina 3.

Инструкция за експлоатация (превод) климатично устройство за аквариум climacontrol+

Общи указания за потребителя

Информации за използване на инструкцията за експлоатация

-  ▶ Преди да използвате уреда за първи път трябва да прочетете и да разберете цялата инструкция за експлоатация.
- ▶ Гледайте на инструкцията за експлоатация като на част от продукта и го съхранявайте добре и на достъпно място.
- ▶ При предаване на уреда на други прилагайте инструкцията за експлоатация.

Обяснение на символите

Следните символи се използват на устройството:

 Устройството може да се използва само на закрито за аквариуми.

 Климатичното устройство има клас на защита I.

 WiFi-контролерът има клас на защита III.

 Устройството е одобрено в съответствие със съответните национални разпоредби и директиви и съответства на стандартите на ЕС.

Следните символи и сигнални думи се използват в тези инструкции за експлоатация:

 **ОПАСНОСТ!**
Опасност от общ източник на опасност с възможни тежки физически наранявания или смърт в резултат на това.

 **ОПАСНОСТ!**
Опасност от токов удар на опасност с възможни тежки физически наранявания или смърт в резултат на това.

 **ОПАСНОСТ!**
Опасност при използване на възпламеними вещества. Поради опасност от пожар са възможни тежки физически наранявания или смърт в резултат на това.

 **ПРЕДУПРЕЖДЕНИЕ!**
Предупреждение за възможни физически наранявания или риск за здравето.

 **ВНИМАНИЕ!**
Указание за опасност от имуществени щети.

 Указание с полезна информация и указания.

Конвенция на представяне:

-  **A** Позоваване на илюстрация, тук позоваване на илюстрация А.
- ▶ Вие се призовавате за дадено действие.

Зона на приложение

EHEIM climacontrol+ е електронно контролирано климатично устройство за аквариуми. Подходящ е за постоянно регулиране на температурата на водата.

Устройството и всички части, включени в обхвата на доставката, са предназначени за частна употреба и могат да се използват само:

- за аквариумни цели
- за контрол на температурата на водата в сладководни и соленоводни аквариуми
- във вътрешни помещения
- в съответствие с техническите данни

Следните ограничения важат за устройството:

-  · не използвайте за търговски или промишлени цели
- температурата на водата не трябва да надвишава 35 °C
- не трябва да се затоплят разяждащи, лесно запалими, агресивни или експлозивни вещества, хранителни продукти, както и питейна вода
- никога не използвайте без воден поток.

Сигурност

Това устройство може да представлява опасност за хора и имущество, ако устройството се използва неправилно или не по предназначение или ако не се спазват инструкциите за безопасност.

За Вашата сигурност

-  · Опаковката на устройството и малките части да не попадат в ръцете на деца или хора, които не са наясно с действията си, тъй като това може да представлява риск за тях (риск от задушаване!). Пазете надалеч от животни.
- Този уред не е подходящ за ползване от хора (включително и деца) с ограничени физически, сетивни или психически възможности или липса на опит и знания, освен ако не са под надзор или не са инструктирани, как да се ползва уреда от лице, което отговаря за тяхната безопасност. Децата трябва да се наблюдават, за да не си играят с уреда.
- Само за европейските пазари:
Този уред може да се ползва от деца над 3 годишна възраст, както и от лица с ограничени физически, сетивни или психически възможности или без опит и знания, само ако са под надзор и са инструктирани, как да се ползва безопасно уреда, както и за произхождащите от това опасности. Деца не трябва да си играят с уреда. Почистването и поддръжката не трябва да се извършва от деца без контрол.
- Преди употреба извършете визуална проверка, за да сте сигурни, че устройството, особено захранващият кабел и захранващото устройство, не са повредени.
- Не използвайте устройството, ако не работи правилно или ако е повредено.
- Климатикът или WiFi-контролерът никога да не се ползват с повреден захранващ кабел или щепселно захранващо устройство.
- Захранващият кабел на захранващото устройство не може да се замени. При увреден кабел, захранващото устройство трябва да се изхвърли.
- Ако захранващият кабел на климатика е повреден, той трябва да се сменен от оторизиран център за обслужване на клиенти на EHEIM или квалифициран електротехник.
- Не дърпайте и не носете устройството за захранващия кабел. За да изключите захранването, винаги дърпайте щепсела, а не кабела или устройството.
- Никога не вкарвайте пръсти или предмети през отворите на вентилационната решетка. Контактът с колелото на вентилатора може да доведе до наранявания.
- Извършвайте само работи, описани в тази инструкция.

- Защитете захранващия кабел от топлина, масло и остри ръбове.
- Никога не правете технически промени по устройството.
- Използвайте само оригинални резервни части и аксесоари за устройството.
- Ремонтите трябва да се извършват само от сервизен център на ENEC.



- Препоръчваме да защитите всички електрически устройства на аквариума със защитно устройство с остатъчен ток с номинален остатъчен ток от максимум 30 mA.
- Винаги изключвайте от захранването всички устройства в аквариума, когато не се използват, преди да инсталирате или премахнете части и преди всички дейности по почистване и поддръжка.
- Пазете контакта, захранващия кабел и захранващото устройство от влага и намокряне. Оформите непременно капков контур с мрежовия кабел. Това предотвратява водата, която тече по кабела, да достигне до контакта и да причини късо съединение.
- Електрическите данни на уреда и на захранващото устройство трябва да съответстват с данните на захранващата мрежа. Можете да намерите тези данни на табелката за типа, опаковката или в тази инструкция.
- Не свързвайте няколко гнезда или преносими адаптери за захранване към задната част на устройството.
- Устройството отговаря на директивата за радиооборудване 2014/53/ЕС. Пълният текст на декларацията на ЕС за съответствие е достъпен на следния интернет адрес: www.eheim.com.
- Използвайте само доставеното с WiFi-контролера захранващо устройство. Ако е необходима подмяна, трябва да се използва оригиналното захранващо устройство на ENEC.

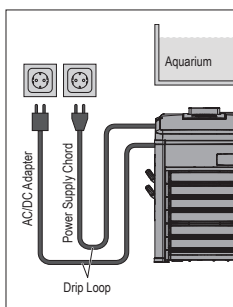

- Уредът съдържа запалим хладилен агент R290. Дейности с него трябва да се извършват само от опитни и обучени специалисти за процеса на управление на газа R290.
- Кръгът с хладилен агент не трябва да се повреди.
- Ако устройството трябва да се изхвърли, извършете това, както е описано в раздела Извеждане от експлоатация и изхвърляне.

Монтаж и инсталиране

Разопаковане



ВНИМАНИЕ! Имуществена щета.

- ▶ Обърнете внимание на теглото на устройството. Винаги носете устройството за двете вдлъбнати дръжки.



Съхранявайте опаковъчния материал за по-късно безопасно съхранение или транспорт.

1. Отворете опаковката и извадете аксесоарите.
2. Използвайте вдлъбнатите дръжки, за да издърпате устройството нагоре и от опаковката.
3. Извадете опаковката от стиропор и пластмасовите торбички.
4. Проверете дали обхватът на доставката е пълен.
5. Проверете всички части за възможни транспортни повреди.

Място за монтиране

- За да се осигури безопасна и правилна работа на устройството, то не трябва да се излага на атмосферни влияния или директни източници на топлина. Устройството може да се използва при температура на околната среда от 10 °C до 38 °C.
- Устройството винаги трябва да е поставено на по-ниско от нивото на водата в аквариума. Моля, обърнете внимание на максималната височина на монтаж от 180 cm.

Подготовка (E/F)

1. Поставете приспособлението за покриване ① върху климатичното устройство.
2. Закрепете приспособлението за покриване с гаечен ключ ② чрез завъртане на винтовете по посока на часовниковата стрелка на четвърт оборот наляво и надясно.
3. Свържете WiFi контролера ⑤ към климатичното устройство с помощта на кабел за данни RJ45 ③.
4. Свържете WiFi контролера със захранващото устройство ④.
5. Премахнете запушалката от връзка IN ⑥ и връзка OUT ⑦.



Съхранявайте запушалките. Те могат да се използват като защита при транспортна среща изтичане на остатъчна вода.

Поставяне в основния шкаф на аквариума или в шкафове (G/H/I)



Спазвайте минималното разстояние от **минимум 50 mm** до стените и вратите на шкафа. Дръжте вентилационните отвори свободни.

1. Изберете плоска повърхност за поставяне на устройството.
2. Изрежете отвор ⑨ от около 200 x 200 mm (около 400 cm²) напр. в задната стена на шкафа, за да осигурите подаване на чист въздух и полагане на маркуча и електрическата инсталация.
3. Изрежете отвор в шкафа ⑩ за кварване на канала за горещ отработен въздух ⑪, с цел извеждане на горещия въздух от устройството извън шкафа.



- Използвайте самозалепващия шаблон, за да маркирате вдлъбнатината.
- Препоръчваме да направите вдлъбнатината за канала за горещ отработен въздух в задната стена на шкафа. Така цифровият дисплей е ясно видим отпред. Моля, обърнете внимание на размерите в следната таблица:

Размери на топлия изпускателен канал		
S	260 mm	
T	74 mm	
U	> 60 mm	
V	climacontrol+ S	343 mm
	climacontrol+ M	385 mm
	climacontrol+ L	427 mm

4. След като поставите маркуча, преместете устройството към съответната стена и поставете канала за горещ отработен въздух отзад през вдлъбнатината към устройството.

Свободно инсталиране



Спазвайте минималното разстояние от **минимум 50 mm** до стени, мебели или други подобни, за да осигурите оптимално подаване на чист въздух и изпускане на топъл въздух.

1. Изберете плоска повърхност за поставяне на устройството.

Инсталиране на маркучите (☒J/K)**ВНИМАНИЕ! Имуществена щета.**

- ▶ Използвайте устройството само с филтрирана, чиста вода.



- Обърнете внимание на примерите за инсталиране ☒B/C/D.
- За да се гарантира оптимална и ефективна циркулация на филтъра, препоръчваме да работите с филтри за аквариуми и климатични устройства с отделни водни кръгове (☒C).
- Препоръчваме леко смазване на свързващите части с вазелин за по-лесен монтаж.

1. Прекарайте маркуча (Ø 16/22) през скобата за маркуча ⑫ и фиксатора на маркуча ⑬.
2. Преместете съединителната гайка ⑭ към съединителя на маркуча ⑯.
3. Поставете уплътнението ⑮ в съединителната гайка.
4. Свържете маркуча към съединителя за маркуч.



Изтеглете при маркуч Ø 19/27 първо редуционната втулка ⑰ върху съединителя на маркуча. След това свържете маркуча.

5. Закрепете връзката на маркуча с фиксатора на маркуча. За да направите това, използвайте клещи.
6. Свържете напорната страна на филтъра или помпата (обратен поток в аквариума) с връзка **IN** на климатичното устройство. Свържете водния обратен поток към аквариума с връзка **OUT** на климатичното устройство.
7. Затегнете ръчно съединителните гайки на двата съединителя на маркуча. Не използвайте клещи!

Пускане в експлоатация**ВНИМАНИЕ! Имуществена щета.**

- ▶ Не работете с климатичното устройство, без да тече вода през него.
- ▶ Уверете се, че водният кръг е подготвен и тръбната система е напълно обезвъздушена

1. Пуснете помпата или филтъра в действие, за да създадете воден кръг.
2. Изчакайте около 2 минути, докато тръбната система напълно се обезвъздуши.
3. Проверете връзките на маркуча ⑥/⑦ на климатичното устройство за течове (☒F).
4. Поставете захранващото устройство ④ на WiFi контролера в контакта.
5. Поставете щекера ⑧ на климатичното устройство в контакта. Дисплеят отпред показва **OFF** (☒L).

Обслужване с връзка с WLAN**ВНИМАНИЕ! Имуществена щета.**

- ▶ Не свързвайте други устройства, освен включения в доставката WiFi контролер.

Изисквания към системата

Крайно устройство с активирана WLAN (смартфон, табиет, преносим компютър и др.)

Изграждане на мрежа

1. Поставете захранващото устройство в контакта. Светодиодът за състояние ⑧ свети.



- Светодиодът за състояние мига в бяло: Търси се мрежа или изгражда
- Светодиодът за състояние свети в синьо: Създадена е нова мрежа
- Дисплеят на устройството показва актуалната температура на водата.
- Компресорът се включва при първото включване със закъснение от 2 минути.

Свързване с WLAN мрежа

2. Отворете мрежовите настройки на Вашето крайно устройство (смартфон, таблет, преносим компютър и др.).
3. Свържете крайното устройство към WLAN мрежата (SSID) **EHEIM clima XXXXXXXX**.
4. Въведете ключа за мрежова защита (Key).



Можете да намерите ключа за мрежова защита (Key) на етикета на гърба на WiFi контролера. Алтернативно можете също да сканирате QR код 1 (вижте етикета), за изграждане на връзката.

Извеждане на уеб страницата

5. Отворете браузъра и въведете следния уеб-адрес:
http://192.168.1.1



Алтернативно можете също да сканирате QR код 2 (вижте етикета), за отваряне на софтуера в браузъра.

Първоначална конфигурация

6. Изберете желаните език от избора на език и следвайте инструкциите за първоначалната конфигурация.

Значение на светодиода за състоянието

- Светодиодът за състояние мига в бяло: Търси се мрежа или изгражда
- Светодиодът за състояние свети в синьо: Устройството е свързано с мрежата
- Светодиодът за състояние свети в зелено: Уредът е свързан с друго цифрово устройство EHEIM

Reset (Рестартиране)

1. Натиснете бутона „Reset“ на обратната страна на WiFi-контролера ⑤ за около 8 – 10 секунди докато статусът LED ⑧ премигне, сменяйки цветовете.



- Операцията Reset е приключена, когато светодиодът свети в зелено. Уредът създава отново мрежата.
- Ключът за безопасност на мрежата (Key) и QR-кодът 1 са невалидни. Свързването с мрежата е възможно без ключ за безопасност на мрежата (Key).

Показания на дисплея (☒L)

Дисплеят показва в работен режим непрекъснато актуалната температура на водата.

Значение на символи	
OFF (ИЗКЛ.)	Уредът е изключен.
°C	Температурата на водата се измерва в градуси по Целзий.
°F	Температурата на водата се измерва в градуси по Фаренхайт.
	Мига: Подготвя се режим на охлаждане. Свети: Охлаждането е включено. Климатичното устройство охлажда.
	Свети: Отоплението е включено. Климатичното устройство отоплява.

Поддръжка**ОПАСНОСТ! Токов удар!**

- ▶ Преди всички дейности по поддръжката изтеглете захранващото устройство от WiFi-контролера и захранващия кабел на климатика.

**ВНИМАНИЕ! Имуществена щета.**

- ▶ Не използвайте твърди предмети или агресивни почистващи препарати за почистване.
- ▶ Всички части не могат да се мият в съдомиялна машина.



Следващите раздели описват дейностите по поддръжката, които са необходими за оптимална и безпроблемна работа. Редовната поддръжка удължава живота и гарантира, че климатичното устройство работи сигурно за дълъг период от време.

Почистване на въздушния филтър**Препоръка за поддръжка**

Почиствайте въздушния филтър ⓘ приблизително на всеки 2 - 3 седмици, но поне веднъж месечно.

1. Повдигнете пластмасовата решетка ⓘ от предната страна на климатика напред.

2. Извадете въздушния филтър и почистете филтъра с хладка вода.
3. Поставете обратно сухия въздушен филтър отпред и затворете пластмасовата решетка.



Преди да премахнете маркучите от климатичното устройство, прекъснете водния кръг като изключите помпата или филтъра. Натиснете двете скоби за маркучи ⓘ заедно, за да предотвратите изтичане на вода.

Извеждане от експлоатация и изхвърляне**Изхвърляне**

При изхвърляне на уреда, спазвайте съответните законови разпоредби.

Информация за изхвърляне на електрически и електронни уреди в Европейската общност: В рамките на Европейската общност изхвърлянето на електрически уреди е регламентирано от националните предписания, които се базират на ЕС-директива 2012/19/ЕС за стари електронни уреди (WEEE). Съгласно това уредът не може повече да се изхвърля при битовите и комунални отпадъци. Уредът се приема безплатно от комуналните събирателни пунктове, съответно от пунктове за рециклиция. Опаковката на продукта е от материали, които могат да се рециклират. Изхвърляйте я екологично и я върнете за преработка.

Отстраняване на неизправности**ОПАСНОСТ! Токов удар!**

- ▶ Изтеглете щекера на захранващия кабел и щепселното захранващо устройство преди отстраняване на неизправности.

Неизправност	Възможна причина	Отстраняване
Дисплеят не се включва	Няма захранване	▶ Проверете дали щепселът е изцяло вкаран в контакта
Дисплеят показва постоянно OFF (ИЗКЛ.)	WiFi контролерът не е готов за работа	▶ Проверете дали щепселното захранващо устройство е изцяло вкарано в контакта ▶ Проверете дали кабелът на щепселното захранващо устройство е свързан към WiFi контролера и изцяло вкаран
Недостатъчно охлаждане или загряване на водата, зададената температура не е достигната	Недостатъчен воден кръг	▶ Проверете дали филтърът на аквариума или помпата работят ▶ Проверете монтажа на маркуча за прегъвания или стеснени напречни сечения ▶ Почистете филтъра на аквариума или помпа ▶ Почистете тръбната система
	Охлаждащият капацитет или топлинният капацитет са твърде ниски за количеството вода	▶ Проверете данните за производителността (вижте техническите данни)
	Аквариумната и/или тръбната система е недостатъчно изолирана или маркучите са твърде дълги	▶ Изолирайте тръбната система или стените на аквариума ▶ Монтирайте маркучите възможно най-къси
	Повишено съпротивление на потока чрез допълнителни аксесоари в системата от маркучи (напр. CO ₂ реактори, UVC пречистватели или подобни агрегати)	▶ Намалете съпротивлението на потока ▶ Работете с климатичното устройство чрез отделен воден кръг
Няма топъл отработен въздух от топлия изпускателен канал	▶ Охлаждащият компресор не работи правилно. Свържете се с обслужването на клиенти на EHEIM: www.eheim.com	

В случай на други неизправности, моля, свържете се със сервиз EHEIM.

Съобщения за грешка (дисплей)**ОПАСНОСТ! Токов удар!**

- ▶ Изтеглете щекера на захранващия кабел и щепселното захранващо устройство преди отстраняване на неизправности.

Съобщение	Възможна причина	Отстраняване
P1	Температурният сензор за температурата на водата е дефектен	▶ Свържете се с обслужването на клиенти на EHEIM: www.eheim.com
P2	Температурният сензор за защита от прегряване е дефектен	▶ Свържете се с обслужването на клиенти на EHEIM: www.eheim.com
HA	Температурата на водата е над зададената целева температура	<ul style="list-style-type: none"> ▶ Проверете дали филтърът на аквариума или помпата работят ▶ Проверете монтажа на маркуча за прегъвания или стеснени напречни сечения ▶ Почистете филтъра на аквариума или помпа ▶ Почистете тръбната система <hr/> <ul style="list-style-type: none"> ▶ Проверете дали функцията за охлаждане е включена
HA2 (прегриване)	Въздушният филтър и / или вентилационната решетка са замърсени	▶ Почистете въздушния филтър
	Температурата на околната среда е твърде висока	▶ Уверете се, че устройството работи при максимална температура на околната среда от +38°C
	Вентилационната система на устройството е повредена	▶ Свържете се с обслужването на клиенти на EHEIM: www.eheim.com
LA	Температурата на водата е под зададената целева температура	<ul style="list-style-type: none"> ▶ Проверете дали филтърът на аквариума или помпата работят ▶ Проверете монтажа на маркуча за прегъвания или стеснени напречни сечения ▶ Почистете филтъра на аквариума или помпа ▶ Почистете тръбната система <hr/> <ul style="list-style-type: none"> ▶ Проверете дали функцията за отопление е включена

В случай на други неизправности, моля, свържете се със сервиз EHEIM.

Технически данни

climacontrol+		S	M	L
Тип		3750	3751	3752
Размери на аквариум до		500 l	1000 l	2000 l
Мрежово напрежение/честота		230 V / 50 Hz		
Консумация на енергия (режим на охлаждане)		260 W (230 V)	300 W (230 V)	400 W (230 V)
Охлаждаща мощност: *				
Температура на водата 25°C ¹	макс.	500 l	1000 l	2000 l
Температура на водата 12°C ²	макс.	200 l	300 l	500 l
Ниво на шум / 80 cm (режим на охлаждане)		~47 – 50 dB	~50 – 53 dB	~51 – 54 dB
Консумация на енергия (режим на отопление)		300 W		
Отоплителна мощност Δt**		~15°C	~10°C	~6°C
Връзка на маркуча за маркуч-Ø	IN OUT	Ø 16/22 mm / с редуцираща втулка 19/27 mm		
Воден поток	мин.	500 l/h		
	макс.	800 l/h		
Налягане на системата	макс.	1 bar / 14,4 psi		
Безкабелно предаване на данни		WiFi 2.4GHz – IEEE802.11 b/g/n		
Ключ за безопасност		WPA, WPA2, WPA/WPA2		
Излъчвана предавателна мощност		≤ 16 ±2 dBm		
Честотни ленти		Канал 1 – 11 / 2412 MHz – 2462 MHz		
Тегло		17,0 kg	18,7 kg	19,7 kg
Размери (д × ш × в)		310 × 310 × 447 mm	310 × 310 × 489 mm	310 × 310 × 531 mm
Захранващо устройство				
Тип		7341218	7341458	7341438
Щепсел		EUR	UK	AUS
Вход		100 – 240 V / 50/60 Hz / 0,4 A		
Изход		5 V DC / 1 A / 5 W		

* = оценка на стойностите: 1 × аквариум с капак, стайна температура 30°C, топлинен товар

¹ модел S и M = 0,3 W/l, модел L = 0,2 W/l,

² = 0,1 W/l

** = оценка на стойностите 1 × аквариум с капак, стайна температура 20°C,

Δt = температурна разлика между стайната и температурата на водата

Резервни части

Виж страница 3.

Руководство по эксплуатации (перевод) Кондиционер для аквариума climacontrol+

Общие указания для пользователя

Информация по использованию руководства по эксплуатации



- ▶ Перед первым вводом устройства в эксплуатацию нужно полностью прочитать и понять руководство по эксплуатации.
- ▶ Руководство по эксплуатации следует рассматривать как часть продукта и аккуратно хранить в доступном месте.
- ▶ Данное руководство по эксплуатации следует прикладывать к устройству при его дальнейшей передаче третьей стороне.

Объяснение символов

На устройстве используются следующие символы:



Устройство подлежит использованию только для целей аквариумистики внутри помещений.



Кондиционер имеет класс защиты I.



Контроллер WiFi имеет класс защиты III.



Устройство разрешается использовать согласно соответствующим национальным предписаниям и директивам. Оно соответствует стандартам ЕС.



Устройство соответствует применимым требованиям безопасности и техническим регламентам Евразийского экономического союза.

В данном руководстве по эксплуатации используются следующие символы и сигнальные слова:



ОПАСНО!

Опасность от общего источника опасности, которая может повлечь за собой тяжкие телесные повреждения или смерть.



ОПАСНО!

Опасность электрического удара, который может повлечь за собой тяжкие телесные повреждения или смерть.



ОПАСНО!

Опасность в результате применения воспламеняющихся веществ. В результате пожара возможны тяжелые телесные повреждения или смерть.



ПРЕДУПРЕЖДЕНИЕ!

Предупреждение об опасности телесных повреждений или рисках для здоровья.



ОСТОРОЖНО!

Предупреждение об опасности нанесения материального ущерба.



Указание с полезной информацией и советами.

Принцип изложения информации:

☒ **A** Ссылка на рисунок, здесь ссылка на рисунок A.

- ▶ Указание на выполнение действия.

Область применения

ENEIM climacontrol+ — это кондиционер для аквариумов с электронной системой регулирования. Он предназначен для непрерывного регулирования температуры воды.

Устройство и все детали, входящие в объем поставки, предназначены для частного использования и могут использоваться исключительно при следующих условиях:

- для целей аквариумистики;
- для регулирования температуры воды в аквариумах с пресной и морской водой;
- в закрытых помещениях;
- при соблюдении технических данных.

Для устройства действуют следующие ограничения:



- не использовать в коммерческих или промышленных целях;
- температура воды не должна превышать 35 °C;
- не подлежат регулированию температуры едкие, легко воспламеняемые, агрессивные или взрывчатые вещества, продукты питания, а также питьевая вода;
- нельзя эксплуатировать без протока воды.

Безопасность

Это устройство может стать источником опасности для персонала и имущества, если оно используется ненадлежащим образом и не по назначению, или если не соблюдаются указания по технике безопасности.

В интересах безопасности



- Для исключения рисков (опасность асфиксии!) хранить упаковку устройства и мелкие детали вдали от детей и лиц, не отдающих отчета своим действиям. Держать вдали от животных.
- Данное устройство не рассчитано на использование лицами (включая детей) с ограниченными физическими, сенсорными или умственными способностями, а также с недостаточным опытом и/или знаниями, если они действуют под надзором или прошли инструктаж по безопасному применению устройства и поняли имеющиеся опасности. Не оставлять детей без присмотра; нельзя допускать, чтобы они играли с устройством.
- Только для европейского рынка:
Это устройство может использоваться детьми от 3 лет, а также лицами с ограниченными физическими, сенсорными или умственными способностями или с недостаточным опытом и/или знаниями, если они действуют под надзором или прошли инструктаж по безопасному применению устройства и поняли имеющиеся опасности. Не разрешать детям играть с устройством. Детям запрещается заниматься очисткой и пользовательским обслуживанием без присмотра.
- Перед использованием выполните визуальный осмотр, чтобы убедиться, что устройство, особенно сетевые кабели и блок питания, не повреждено.
- Не использовать неправильно работающее или поврежденное устройство.
- Ни в коем случае нельзя использовать кондиционер или контроллер Wi-Fi с поврежденным сетевым кабелем или блоком питания.

- Сетевую кабель блока не подлежит замене. При повреждении кабеля сетевой блок питания подлежит утилизации.
- При повреждении сетевого кабеля кондиционера он для предотвращения опасностей должен быть заменен специалистами сервисной службы компании EHEIM или квалифицированным электриком.
- Не переносить и не тянуть устройство за сетевую кабель.
- При отключении от электросети всегда брать за вилку, а не за кабель или само устройство.
- Ни в коем случае нельзя вставлять пальцы или какие-либо предметы в щели вентиляционной решетки. Контакт с крыльчаткой вентилятора может привести к тяжелым травмам.
- Необходимо выполнять только работы, описанные в настоящем руководстве.
- Защищать сетевую кабель от воздействия жары, масла и острых кромок.
- Никогда не вносить никаких технических изменений в устройство.
- Следует использовать только оригинальные запасные части и принадлежности для устройства.
- Ремонт разрешается выполнять исключительно специалистам сервисной службы EHEIM.



- Мы рекомендуем защищать все электрические аквариумные устройства устройством дифференциальной защиты с номинальным дифференциальным током не более 30 мА.
- Перед установкой и снятием деталей или перед любыми работами по очистке и техобслуживанию обязательно отсоединяйте все устройства в аквариуме от электросети, если они не используются.
- Обеспечить защиту розетки, вилки и блока питания от влаги и жидкостей. Сетевую кабель прибора должен образовывать петлю. Она предотвращает возможное попадание стекающей по кабелю воды в розетку и тем самым защищает от короткого замыкания.
- Электрические характеристики устройства и блока питания должны соответствовать данным электросети. Эти параметры указаны на заводской табличке, упаковке или в данном руководстве.
- Не подключать многоконтактные розетки или переносные блоки питания к задней части устройства.
- Устройство соответствует директиве 2014/53/ЕС по радиоаппаратуре. Полный текст декларации соответствия стандартам ЕС доступен по следующей ссылке: www.eheim.com
- Использовать исключительно блок питания, поставляемый с контроллером Wi-Fi. При необходимости замены следует использовать оригинальный блок питания EHEIM.

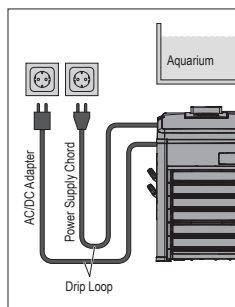

- Устройство содержит горючий хладагент R290. Работы с устройством должны выполнять исключительно опытные специалисты, обученные принципам работы с газом R290.
- Не допускать повреждения контура с хладагентом.
- При утилизации устройства необходимо действовать в соответствии с главой Вывод из эксплуатации и утилизация.

Монтаж и установка

Распаковка



ОСТОРОЖНО! Материальный ущерб.

- ▶ Соблюдать значение веса устройства. Всегда носить устройство за обе прорези для захвата.



Сохранить упаковочный материал для последующего безопасного хранения или транспортировки.

1. Открыть упаковку и вынуть принадлежности.
2. Вынуть устройство из упаковки, взявшись за прорези для рук.
3. Удалить обшивку из пенополистирола и полиэтиленовые пакеты.
4. Проверить комплектность поставки.
5. Проверить все компоненты на возможные повреждения при транспортировке.

Место установки

- Для обеспечения безопасной эксплуатации устройства согласно назначению его ни в коем случае нельзя подвергать воздействию атмосферных факторов или прямых источников тепла. Устройство можно использовать при температуре окружающей среды в диапазоне от 10 °C до 38 °C.
- Устройство всегда следует размещать ниже уровня воды в аквариуме. При этом необходимо соблюдать максимальную высоту установки 180 см.

Подготовка (E/F)

1. Установить крышку ① на кондиционер.
2. С помощью гаечного ключа ② закрепить крышку, повернув винты слева и справа на четверть оборота по часовой стрелке.
3. Соединить контроллер Wi-Fi ⑤ с кондиционером с помощью кабеля передачи данных RJ45 ③.
4. Соединить контроллер Wi-Fi с блоком питания ④.
5. Снять заглушки на разъеме IN ⑥ и разъеме OUT ⑦.



Сохранить заглушки. Их можно использовать при транспортировке, для защиты от вытекания остатков воды.

Размещение в тумбе под аквариум или в шкафах (G/H/I)



Соблюдать минимальные расстояния до стенок и дверей шкафа **не менее 50 мм**. Не перекрывать вентиляционные отверстия.

1. Для размещения устройства выбрать ровную поверхность.
2. Вырезать отверстие ⑨ размером около 200 × 200 мм (ок. 400 см²), например, в задней стенке шкафа, чтобы обеспечить приток свежего воздуха и проложить шланги и электрические провода.
3. Вырезать отверстие в шкафу ⑩ для установки вытяжного вентиляционного канала ⑪, необходимого для отвода из шкафа теплого воздуха, образующегося при работе устройства.

- i** · Для маркировки выреза использовать самоклеящийся шаблон.
- Мы рекомендуем делать вырез для вытяжного вентиляционного канала в задней стенке шкафа. При этом спереди будет хорошо виден цифровой индикатор. Соблюдать размеры, указанные в следующей таблице:

Размеры вытяжного вентиляционного канала		
S		260 мм
T		74 мм
U		>60 мм
V	climacontrol+ S	343 мм
	climacontrol+ M	385 мм
	climacontrol+ L	427 мм

4. После монтажа шлангов придвинуть устройство к соответствующей стенке и сзади через вырез вставить вытяжной вентиляционный канал в устройство.

Размещение отдельно стоящего устройства

- i** Соблюдать минимальные расстояния до стен, предметов мебели и пр. **не менее 50 мм**, чтобы обеспечить оптимальный приток свежего воздуха и отвод отработанного теплого воздуха.

1. Для размещения устройства выбрать ровную поверхность.

Монтаж шлангов (☒J/K)

- !** **ОСТОРОЖНО! Материальный ущерб.**
 - ▶ Эксплуатировать устройство только с профильтрованной, чистой водой.

- i** · Учесть примеры монтажа на рисунках ☒B/C/D.
- Для обеспечения оптимальной и эффективной циркуляционной способности фильтра мы рекомендуем использовать аквариумные фильтры и кондиционеры с разными водяными контурами (☒C).
- Для облегчения монтажа мы рекомендуем слегка смазать соединительные детали вазелином.

1. Провести шланг (Ø 16/22) через шланговый зажим ⑫ и шланговый предохранитель ⑬.
2. Надвинуть накидную гайку ⑭ на патрубок для подсоединения шланга ⑯.
3. Вложить уплотнение ⑮ в накидную гайку.
4. Соединить шланг с патрубком.

- i** Для шланга Ø 19/27 сначала натянуть переходную муфту ⑰ на патрубок для подсоединения шланга. После этого подсоединить шланг.

5. Зафиксировать шланговое соединение шланговым предохранителем. Для этого использовать клещи.
6. Соединить напорную сторону фильтра или насоса (линия возврата в аквариум) с разъемом **IN** кондиционера. Соединить линию возврата в аквариум с разъемом **OUT** на кондиционере.
7. Вручную затянуть накидные гайки на обоих патрубках для подсоединения шланга. Не использовать клещи!

Ввод в эксплуатацию

- !** **ОСТОРОЖНО! Материальный ущерб.**
 - ▶ Не эксплуатировать кондиционер без протока воды.
 - ▶ Убедиться в том, что циркуляция воды обеспечена и из шлангов системы полностью удален воздух

1. Включить насос или фильтр для создания циркуляции воды.
2. Выждать примерно 2 минуты для полного удаления воздуха из системы шлангов.
3. Проверить герметичность шланговых подключений ⑥/⑦ кондиционера (☒F).
4. Вставить блок питания ④ контроллера Wi-Fi в розетку.
5. Вставить вилку сетевого кабеля ⑧ кондиционера в розетку. На дисплее на передней стенке появится сообщение **OFF** (☒L).

Обслуживание через WLAN

- !** **ОСТОРОЖНО! Материальный ущерб.**
 - ▶ Не подключать никакие другие устройства, кроме входящего в комплект поставки контроллера Wi-Fi.

Системные требования

Совместимое с WLAN конечное устройство (смартфон, планшет, ноутбук и т. д.)

Создание сети

1. Вставьте вилку блока питания в розетку. Загорается светодиодный индикатор состояния ⑱.

- i** · Светодиодный индикатор состояния мигает белым цветом: идет поиск или создание сети
- Светодиодный индикатор состояния горит синим цветом: была создана новая сеть
- На дисплее устройства отображается текущее значение температуры воды.
- При первом запуске компрессор включается с задержкой 2 минуты.

Соединение с сетью WLAN

2. Открыть настройки сети своего конечного устройства (смартфон, планшет, ноутбук и т. д.).
3. Соединить конечное устройство с сетью WLAN (SSID) **EHEIM clima XXXXXXXX**.
4. Введите ключ сетевой безопасности (Key).

- i** Ключ сетевой безопасности (Key) указан на этикетке на задней стенке контроллера Wi-Fi. Как вариант, для создания соединения можно также отсканировать QR-код 1 (см. этикетку).

Вызов веб-сайта

5. Откройте веб-браузер и введите следующий веб-адрес: **http://192.168.1.1**

- i** В качестве альтернативы можно также отсканировать QR-код 2 (см. этикетку), чтобы открыть программу в браузере.

Первичная конфигурация

6. Выберите необходимый язык из списка и следуйте инструкциям по первичной конфигурации.

Значение светодиодного индикатора состояния

- Светодиодный индикатор состояния мигает белым цветом: идет поиск или создание сети
- Светодиодный индикатор состояния горит синим цветом: устройство создало сеть
- Светодиод состояния горит зеленым: устройство соединено с другим устройством EHEIMdigital



Сброс

1. Нажмите кнопку сброса на задней панели контроллера Wi-Fi ⑤ примерно на 8–10 секунд, пока светодиодный индикатор состояния ⑩ не загорится переменным светом.

- i** Сброс завершен, как только светодиодный индикатор состояния загорится зеленым цветом. Устройство заново создает сеть.
- Недействительны ключ безопасности сети (Key) и QR-код 1. Подключение к сети возможно без ключа безопасности сети (Key)

Индикация на дисплее (⊠L)

В режиме работы на дисплее постоянно отображается текущее значение температуры воды.

Значение символов	
OFF	Устройство выключено.
°C	Температура воды измеряется в градусах по шкале Цельсия.
°F	Температура воды измеряется в градусах по шкале Фаренгейта.
	Мигает: Подготавливается режим охлаждения. Светится: Режим охлаждения включен. Кондиционер работает в режиме охлаждения.
	Светится: Нагрев включен. Кондиционер работает в режиме нагрева.

Техобслуживание

- ⚠ ОПАСНО! Опасность удара электрическим током!**
 - ▶ Перед проведением любых работ по техобслуживанию извлечь блок питания контроллера Wi-Fi и вилку кондиционера.
- ! ОСТОРОЖНО! Материальный ущерб.**
 - ▶ Не использовать для очистки твердые предметы или агрессивные чистящие средства.
 - ▶ Все детали устройства не предназначены для мойки в моечной машине.

Устранение неисправностей

- ⚠ ОПАСНО! Опасность удара электрическим током!**
 - ▶ Перед устранением неисправностей вынуть вилку сетевого кабеля и штекерный блок питания.

Неисправность	Возможная причина	Устранение
Дисплей не включается	Отсутствует электропитание	<ul style="list-style-type: none"> ▶ Проверить, полностью ли вставлена в розетку вилка сетевого кабеля
На дисплее постоянно отображается OFF	Контроллер Wi-Fi не готов к работе	<ul style="list-style-type: none"> ▶ Проверить, полностью ли вставлен в розетку блок питания ▶ Проверить, соединен ли кабель блока питания с контроллером Wi-Fi и полностью ли вставлена вилка
Недостаточное охлаждение или недостаточный нагрев воды, заданное значение температуры не достигается	Недостаточная циркуляция воды	<ul style="list-style-type: none"> ▶ Проверить, работает ли аквариумный фильтр или насос ▶ Проверить шланги на наличие перегибов или сужения поперечного сечения ▶ Очистить аквариумный фильтр или насос ▶ Очистить систему шлангов
	Охлаждающая способность или теплопроизводительность слишком низкая для данного количества воды	<ul style="list-style-type: none"> ▶ Проверить характеристики производительности (см. главу «Технические характеристики»)
	Аквариум или система шлангов недостаточно изолированы, или шлангопроводы слишком длинные	<ul style="list-style-type: none"> ▶ Изолировать систему шлангов или стенки аквариума ▶ Монтировать как можно более короткие шланги

- i** В следующих разделах описаны работы по техническому обслуживанию, необходимые для обеспечения оптимальной и бесперебойной работы. Регулярное техническое обслуживание продлевает срок службы и гарантирует длительный период работы кондиционера.

Очистка воздушного фильтра

- i Рекомендации по техобслуживанию**

Чистить воздушный фильтр ⑩ примерно каждые 2–3 недели, но не реже одного раза в месяц.

 1. Откинуть вперед пластиковую решетку ⑫ на передней стенке кондиционера.
 2. Вынуть воздушный фильтр и промыть его теплой водой.
 3. Высушенный воздушный фильтр снова вставить и закрыть пластиковую решетку.

- i** Перед отсоединением шлангов от кондиционера перекрыть циркуляцию воды, выключив насос или фильтр. Сжать оба шланговых зажима ⑬, чтобы предотвратить вытекание воды.

Вывод из эксплуатации и утилизация

Утилизация



В случае утилизации устройства соблюдайте соответствующие правовые предписания.

Информация об утилизации электрических и электронных приборов в Европейском Союзе: В Европейском Союзе утилизация электротехнического оборудования регулируется национальными правилами, основанными на Директиве ЕС 2012/19/ЕС об отходах электрического и электронного оборудования (WEEE). Поэтому устройство нельзя утилизировать вместе с бытовыми отходами. Устройство бесплатно принимается пунктами сбора коммунальных служб или пунктами сбора вторсырья. Упаковка состоит из пригодных для переработки и вторичного использования материалов. Ее следует утилизировать допустимыми с экологической точки зрения способами и направлять на переработку.

Неисправность	Возможная причина	Устранение
Недостаточное охлаждение или недостаточный нагрев воды, заданное значение температуры не достигается	Повышенное сопротивление потоку из-за дополнительных устройств в системе шлангов (например, реактор CO ₂ , ультрафиолетовый стерилизатор и прочие агрегаты)	<ul style="list-style-type: none"> ▶ Уменьшить сопротивление потоку ▶ Использовать для кондиционера отдельный водяной контур
	Из вытяжного вентиляционного канала не выходит горячий отработанный воздух	<ul style="list-style-type: none"> ▶ Компрессор кондиционера работает некорректно. Обратиться в службу по работе с клиентами компании EHEIM: www.eheim.com

При прочих неисправностях обратиться в сервисную службу компании EHEIM.

Сообщения об ошибках (дисплей)



ОПАСНО! Опасность удара электрическим током!

▶ Перед устранением неисправностей вынуть вилку сетевого кабеля и штекерный блок питания.

Сообщение	Возможная причина	Устранение
P1	Датчик температуры воды неисправен	<ul style="list-style-type: none"> ▶ Обратиться в службу по работе с клиентами компании EHEIM: www.eheim.com
P2	Датчик температуры системы защиты от перегрева неисправен	<ul style="list-style-type: none"> ▶ Обратиться в службу по работе с клиентами компании EHEIM: www.eheim.com
HA	Температура воды выше установленного заданного значения	<ul style="list-style-type: none"> ▶ Проверить, работает ли аквариумный фильтр или насос ▶ Проверить шланги на наличие перегибов или сужения поперечного сечения ▶ Очистить аквариумный фильтр или насос ▶ Очистить систему шлангов ▶ Проверить, включена ли функция охлаждения
HA2 (Перегрев)	Воздушный фильтр или вентиляционная решетка загрязнены	<ul style="list-style-type: none"> ▶ Очистить воздушный фильтр
	Слишком высокая температура окружающей среды	<ul style="list-style-type: none"> ▶ Убедиться в том, что устройство работает при температуре окружающей среды не выше +38 °C
	Вентиляционная система устройства повреждена	<ul style="list-style-type: none"> ▶ Обратиться в службу по работе с клиентами компании EHEIM: www.eheim.com
LA	Температура воды ниже установленного заданного значения	<ul style="list-style-type: none"> ▶ Проверить, работает ли аквариумный фильтр или насос ▶ Проверить шланги на наличие перегибов или сужения поперечного сечения ▶ Очистить аквариумный фильтр или насос ▶ Очистить систему шлангов ▶ Проверить, включена ли функция нагрева

При прочих неисправностях обратиться в сервисную службу компании EHEIM.

Технические характеристики

climacontrol+		S	M	L
Тип		3750	3751	3752
Размер аквариума до		500 л	1 000 л	2 000 л
Сетевое напряжение / частота		230 В / 50 Гц		
Потребляемая мощность (режим охлаждения)		260 Вт (230 В)	300 Вт (230 В)	400 Вт (230 В)
Охлаждающая способность: *				
Температура воды 25 °C ¹	макс.	500 л	1 000 л	2 000 л
Температура воды 12 °C ²	макс.	200 л	300 л	500 л
Уровень шума / 80 см (режим охлаждения)		~47–50 дБ	~50–53 дБ	~51–54 дБ
Потребляемая мощность (режим нагрева)		300 Вт		
Теплопроизводительность Δt**		~15 °C	~10 °C	~6 °C
Штуцер для шлангов с диаметром	IN	Ø 16/22 мм / с переходной муфтой 19/27 мм		
	OUT			
Расход воды	мин.	500 л/ч		
	макс.	800 л/ч		
Давление в системе	макс.	1 бар / 14,4 фунт/кв. дюйм		
Вид беспроводной передачи данных		Wi-Fi 2,4 ГГц – IEEE802.11 b/g/n		
Стандарты беспроводного шифрования		WPA, WPA2, WPA/WPA2		

climacontrol+	S	M	L
Тип	3750	3751	3752
Излучаемая мощность передачи	≤ 16±2 дБм		
Частотные диапазоны	Канал 1-11 / 2412-2462 МГц		
Вес	17,0 кг	18,7 кг	19,7 кг
Габаритные размеры (Д×Ш×В)	310×310×447 мм	310×310×489 мм	310×310×531 мм
Блок питания			
Тип	7341218	7341458	7341438
Штекер	ЕВРО	UK	AUS
Вход	100-240 В / 50/60 Гц / 0,4 А		
Выход	5 В пост. тока / 1 А / 5 Вт		

* = определение значения: 1× аквариум с крышкой, температура в помещении 30 °С, тепловая нагрузка

¹ модель S и M = 0,3 Вт/л, модель L = 0,2 Вт/л,

² = 0,1 Вт/л

** = определение значения 1× аквариум с крышкой, температура в помещении 20 °С,

Δt = разность температур воздуха в помещении и воды

Запасные детали

См. стр. 3.

Εγχειρίδιο οδηγιών (μετάφραση) Κλιματιστικό ενυδρείων climacontrol+

Γενικές υποδείξεις χρήστη

Πληροφορίες για τη χρήση των οδηγιών λειτουργίας



- ▶ Προτού θέσετε τη συσκευή σε λειτουργία για πρώτη φορά, πρέπει να διαβάσετε πλήρως και να κατανοήσετε τις οδηγίες χρήσης.
- ▶ Λάβετε υπόψη σας ότι οι οδηγίες χρήσης είναι μέρος του προϊόντος και φυλάξτε τις καλά σε ασφαλές και προσβάσιμο σημείο.
- ▶ Παραδώστε τις παρούσες οδηγίες χρήσης σε περίπτωση μεταβίβασης της συσκευής σε τρίτους.

Επεξήγηση συμβόλων

Τα ακόλουθα σύμβολα χρησιμοποιούνται στη συσκευή:



Η συσκευή επιτρέπεται να χρησιμοποιείται μόνο σε εσωτερικούς χώρους σε ενυδρεία.



Το κλιματιστικό εντάσσεται στην κατηγορία προστασίας I.



Ο ελεγκτής WiFi εντάσσεται στην κατηγορία προστασίας III.



Η συσκευή είναι εγκεκριμένη σύμφωνα με τις αντίστοιχες εθνικές προδιαγραφές και κατευθυντήριες οδηγίες και πληροί τις απαιτήσεις των προτύπων ΕΕ.

Τα ακόλουθα σύμβολα και οι προειδοποιητικές λέξεις χρησιμοποιούνται σε αυτές τις οδηγίες λειτουργίας:



ΚΙΝΔΥΝΟΣ!

Κίνδυνος από γενική πηγή κινδύνου με πιθανή συνέπεια σοβαρό σωματικό τραυματισμό ή θάνατο.



ΚΙΝΔΥΝΟΣ!

Κίνδυνος ηλεκτροπληξίας με πιθανή συνέπεια σοβαρές σωματικές βλάβες ή θάνατο.



ΚΙΝΔΥΝΟΣ!

Κίνδυνος από τη χρήση εύφλεκτων ουσιών. Πιθανός σοβαρός σωματικός τραυματισμός ή θάνατος ως αποτέλεσμα πυρκαγιάς.



ΠΡΟΕΙΔΟΠΟΙΗΣΗ!

Προειδοποίηση για πιθανή σωματική βλάβη ή κίνδυνο για την υγεία.



ΠΡΟΣΟΧΗ!

Επισήμανση του κινδύνου για υλικές ζημιές.



Υπόδειξη με χρήσιμες πληροφορίες και συμβουλές.

Σύμβαση απεικόνισης:

- ☒ **A** Παραπομπή σε μια εικόνα, εδώ παραπομπή στην εικόνα A.

- ▶ Σας ζητείται να κάνετε μια ενέργεια.

Πεδίο εφαρμογής

Το EHEIM climacontrol+ είναι ένα ηλεκτρονικά ελεγχόμενο κλιματιστικό για ενυδρεία. Είναι κατάλληλο για τον συνεχή έλεγχο της θερμοκρασίας του νερού.

Η συσκευή και όλα τα μέρη που περιλαμβάνονται κατά την παράδοση προορίζονται για ιδιωτική χρήση και επιτρέπεται να χρησιμοποιούνται αποκλειστικά:

- για ενυδρεία
- για τον έλεγχο της θερμοκρασίας του νερού σε ενυδρεία γλυκού και αλμυρού νερού
- σε εσωτερικούς χώρους
- με την προϋπόθεση ότι τηρούνται τα τεχνικά χαρακτηριστικά

Για τη συσκευή ισχύουν οι παρακάτω περιορισμοί:



- δεν πρέπει να χρησιμοποιείται για εμπορικούς ή βιομηχανικούς σκοπούς
- Η θερμοκρασία νερού δεν επιτρέπεται να υπερβαίνει τους 35°C.
- δεν πρέπει να ελέγχεται η θερμοκρασία διαβρωτικών, εξαιρετικά εύφλεκτων, επιθετικών ή εκρηκτικών ουσιών, τροφίμων και πόσιμου νερού
- δεν πρέπει ποτέ να λειτουργεί χωρίς παροχή νερού.

Ασφάλεια

Από τη συσκευή αυτή απορρέουν κίνδυνοι για τον άνθρωπο και υλικό εξοπλισμό, όταν η συσκευή χρησιμοποιείται με μη ενδεδειγμένο τρόπο ή για σκοπό διαφορετικό από τον ενδεικνυόμενο, ή όταν δεν τηρούνται οι υποδείξεις ασφαλείας.

Για την ασφάλειά σας



- Φυλάξτε τη συσκευασία της συσκευής και τα μικρά εξαρτήματα μακριά από παιδιά ή άτομα που δεν έχουν επίγνωση των ενεργειών τους, καθώς αυτό μπορεί να αποβεί επικίνδυνο (κίνδυνος ασφυξίας!). Διατηρήστε μακριά από τα ζώα.
- Η παρούσα συσκευή δεν προορίζεται για χρήση από άτομα (συμπεριλαμβανομένων των παιδιών) με περιορισμένες σωματικές, αισθητήριες ή πνευματικές ικανότητες ή ελλιπή εμπειρία και γνώσεις, παρά μόνο εάν επιβλέπονται ή έλαβαν οδηγίες αναφορικά με τη χρήση της συσκευής από ένα άτομο, το οποίο είναι υπεύθυνο για την ασφάλειά τους. Τα παιδιά πρέπει να επιβλέπονται για να διασφαλιστεί ότι δεν θα παίξουν με τη συσκευή.
- Μόνο για ευρωπαϊκές αγορές:
Η συσκευή αυτή μπορεί να χρησιμοποιηθεί από παιδιά ηλικίας άνω των 3 ετών και από άτομα με μειωμένες σωματικές, αισθητήριες ή πνευματικές ικανότητες ή με ελλιπή εμπειρία ή/και γνώση, εφόσον επιβλέπονται ή έχουν καταποιστεί σχετικά με την ασφαλή χρήση της συσκευής και έχουν κατανοήσει τους κινδύνους που απορρέουν από αυτήν. Τα παιδιά δεν πρέπει να παίζουν με τη συσκευή. Ο καθαρισμός και η συντήρηση δεν επιτρέπεται να γίνονται από παιδιά, εκτός εάν επιβλέπονται.
- Πριν από τη χρήση, διενεργήστε οπτικό έλεγχο, για να βεβαιωθείτε ότι η συσκευή και ειδικά το καλώδιο τροφοδοσίας και το τροφοδοτικό δεν έχουν υποστεί ζημιά.
- Μη χρησιμοποιείτε τη συσκευή, εάν δεν λειτουργεί σωστά ή εάν έχει υποστεί ζημιά.
- Ποτέ μη χρησιμοποιείτε το κλιματιστικό ή τον ελεγκτή WiFi, εάν έχει υποστεί ζημιά το καλώδιο τροφοδοσίας ή το τροφοδοτικό.
- Το καλώδιο τροφοδοσίας του τροφοδοτικού δεν μπορεί να αντικατασταθεί. Σε περίπτωση βλάβης του καλωδίου, το τροφοδοτικό πρέπει να απορριφθεί.
- Εάν το καλώδιο τροφοδοσίας του κλιματιστικού έχει υποστεί ζημιά, πρέπει να αντικατασταθεί από εξουσιοδοτημένο κέντρο σέρβις της EHEIM ή από εξειδικευμένο ηλεκτρολόγο.
- Μην τραβάτε ή μεταφέρετε τη συσκευή από το καλώδιο τροφοδοσίας. Για την αποσύνδεση από το ηλεκτρικό δίκτυο, τραβάτε πάντα το βύσμα και όχι το καλώδιο ή τη συσκευή.

- Ποτέ μην περνάτε τα δάχτυλά σας ή αντικείμενα μέσα από τις σχισμές της γρίλιας εξαερισμού. Η επαφή με την πτερωτή του ανεμιστήρα μπορεί να προκαλέσει τραυματισμούς.
- Εκτελείτε μόνο εργασίες, οι οποίες περιγράφονται στις παρούσες οδηγίες.
- Προστατεύστε το καλώδιο τροφοδοσίας από θερμότητα, λάδι και αιχμηρές ακμές.
- Ποτέ μην πραγματοποιείτε τεχνικές αλλαγές στη συσκευή.
- Χρησιμοποιείτε μόνο γνήσια ανταλλακτικά και παρελκόμενα για τη συσκευή.
- Επισκευές επιτρέπεται να εκτελούνται μόνο από το τμήμα σέρβις της EHEIM.



- Συνιστούμε να ασφαλίσετε όλες τις ηλεκτρικές συσκευές για ενυδρεία μέσω μιας διάταξης προστασίας από ρεύμα διαρροής με ονομαστικό ρεύμα διαρροής έως 30 mA.
- Αποσυνδέστε όλες τις συσκευές στο ενυδρείο από το ηλεκτρικό δίκτυο, εάν δεν χρησιμοποιούνται, προτού τοποθετήσετε ή αφαιρέσετε εξαρτήματα και πριν από όλες τις εργασίες καθαρισμού και συντήρησης.
- Προστατεύστε την πρίζα, το βύσμα τροφοδοσίας και το τροφοδοτικό από υγρασία και υγρά. Σχηματίστε οπωσδήποτε μια θηλιά με το καλώδιο τροφοδοσίας. Αυτό εμποδίζει τη ροή νερού κατά μήκος του καλωδίου μέχρι την πρίζα και αποτρέπει πιθανό βραχυκύκλωμα.
- Τα ηλεκτρικά στοιχεία της συσκευής και του τροφοδοτικού πρέπει να συμφωνούν με τα στοιχεία του ηλεκτρικού δικτύου. Τα στοιχεία αυτά αναγράφονται στην πινακίδα τύπου, στη συσκευασία ή περιέχονται στις παρούσες οδηγίες.
- Μη συνδέετε πολύπριζα ή φορητά τροφοδοτικά στο πίσω μέρος της συσκευής.
- Η συσκευή συμμορφώνεται με την οδηγία για τον ραδιοεξοπλισμό 2014/53/ΕΕ. Το πλήρες κείμενο της δήλωσης συμμόρφωσης ΕΕ είναι διαθέσιμο στην παρακάτω ηλεκτρονική διεύθυνση: www.eheim.com
- Χρησιμοποιείτε μόνο το τροφοδοτικό που παρέχεται με τον ελεγκτή WiFi. Σε περίπτωση αντικατάστασης, πρέπει να χρησιμοποιείται το γνήσιο τροφοδοτικό της EHEIM.

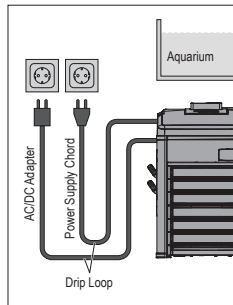

- Η μονάδα περιέχει εύφλεκτο ψυκτικό μέσο R290. Οι εργασίες πρέπει να πραγματοποιούνται μόνο από έμπειρο και εκπαιδευμένο προσωπικό ως προς τη διαδικασία διαχείρισης του αερίου R290.
- Το κύκλωμα ψυκτικού μέσου δεν πρέπει να υποστεί ζημιά.
- Εάν η συσκευή πρέπει να απορριφθεί, ενεργήστε όπως περιγράφεται στο κεφάλαιο Θέση εκτός λειτουργίας και απόρριψη.

4. Ελέγξτε την πληρότητα του περιεχομένου της παράδοσης.
5. Ελέγξτε όλα τα εξαρτήματα για ενδεχόμενες ζημιές κατά τη μεταφορά.

Τόπος εγκατάστασης

- Για να διασφαλιστεί η ασφαλής λειτουργία της συσκευής σύμφωνα με την προβλεπόμενη χρήση της, δεν πρέπει ποτέ να εκτίθεται σε δυσμενείς καιρικές συνθήκες ή σε άμεσες πηγές θερμότητας. Η συσκευή μπορεί να χρησιμοποιηθεί σε εύρος θερμοκρασιών περιβάλλοντος από 10°C έως 38°C.
- Η συσκευή πρέπει πάντα να τοποθετείται χαμηλότερα από τη στάθμη του νερού στο ενυδρείο. Λάβετε υπόψη ότι το μέγιστο ύψος εγκατάστασης είναι 180 cm.

Προετοιμασία (☒ E/F)

1. Τοποθετήστε το κάλυμμα ① στο κλιματιστικό.
2. Ασφαλίστε το κάλυμμα με το κλειδί σύσφιξης ②, περιστρέφοντας τις βίδες εκατέρωθεν κατά το 1/4 της στροφής δεξιόστροφα.
3. Συνδέστε τον ελεγκτή WiFi ⑤ στο κλιματιστικό μέσω του καλωδίου δεδομένων RJ45 ③.
4. Συνδέστε τον ελεγκτή WiFi στο τροφοδοτικό ④.
5. Αφαιρέστε τα πώματα στεγανοποίησης από τη σύνδεση IN ⑥ και τη σύνδεση OUT ⑦.



Φυλάξτε τα πώματα στεγανοποίησης. Μπορείτε να τα χρησιμοποιήσετε για προστασία κατά τη μεταφορά από τη διαρροή υπολειμματικού νερού.

Τοποθέτηση στο βασικό ερμάριο του ενυδρείου ή στα ερμάρια (☒ G/H/I)



Λάβετε υπόψη ότι οι ελάχιστες αποστάσεις από τα τοιχώματα και τις θύρες του ερμαρίου είναι **τουλάχιστον 50 mm**. Διατηρείτε ελεύθερες τις οπές εισαγωγής και εξαγωγής αέρα.

1. Επιλέξτε μια επίπεδη επιφάνεια για την τοποθέτηση της συσκευής.
2. Κόψτε ένα άνοιγμα ⑨ περίπου 200 × 200 mm (περίπου 400 cm²) στο πίσω τοίχωμα του ερμαρίου, για να εξασφαλίσετε την παροχή φρέσκου αέρα και τη διέλευση του εύκαμπτου σωλήνα και της ηλεκτρικής εγκατάστασης.
3. Κόψτε ένα άνοιγμα στο ερμάριο ⑩ για την προσαρμογή του αεραγωγού απαγωγής θερμού αέρα ⑪, ώστε να διοχετεύεται ο θερμός αέρας της συσκευής έξω από το ερμάριο.



- Χρησιμοποιήστε το αυτοκόλλητο πατρόν, για να σημειώσετε το άνοιγμα.
- Συνιστούμε να πραγματοποιήσετε το άνοιγμα για τον αεραγωγό απαγωγής θερμού αέρα στο πίσω τοίχωμα του ερμαρίου. Αυτό καθιστά την ψηφιακή οθόνη ορατή από την μπροστινή πλευρά. Λάβετε υπόψη τις διαστάσεις στον ακόλουθο πίνακα:

Διαστάσεις αεραγωγού απαγωγής θερμού αέρα		
S	260 mm	
T	74 mm	
U	> 60 mm	
V	climacontrol+ S	343 mm
	climacontrol+ M	385 mm
	climacontrol+ L	427 mm

4. Μετά την εγκατάσταση του εύκαμπτου σωλήνα, σπρώξτε τη συσκευή στον αντίστοιχο τοίχο και εισαγάγετε τον αεραγωγό απαγωγής θερμού αέρα από το πίσω μέρος μέσω του ανοίγματος στη συσκευή.

Συναρμολόγηση και εγκατάσταση

Αποσυσκευασία



ΠΡΟΣΟΧΗ! Υλικές ζημιές.

- ▶ Λάβετε υπόψη το βάρος της συσκευής. Μεταφέρετε πάντα τη συσκευή από τις δύο χωνευτές λαβές.



Φυλάξτε το υλικό συσκευασίας για μεταγενέστερη ασφαλή αποθήκευση ή μεταφορά.

1. Ανοίξτε τη συσκευασία και αφαιρέστε τα παρελκόμενα.
2. Αφαιρέστε τη συσκευή από τη συσκευασία, τραβώντας τη προς τα πάνω από τις χωνευτές λαβές.
3. Αφαιρέστε τα φελιζόλ και τις πλαστικές σακούλες.

Τοποθέτηση ελεύθερη από άλλα αντικείμενα

i Λάβετε υπόψη τις ελάχιστες αποστάσεις **τουλάχιστον 50 mm** από τοίχους, έπιπλα ή παρόμοια αντικείμενα, ώστε να εξασφαλιστεί η βέλτιστη παροχή φρέσκου αέρα και η απαγωγή θερμού αέρα.

1. Επιλέξτε μια επίπεδη επιφάνεια για την τοποθέτηση της συσκευής.

Εγκατάσταση εύκαμπτων σωλήνων (B/J/K)

! **ΠΡΟΣΟΧΗ! Υλικές ζημιές.**
▶ Λειτουργείτε τη συσκευή μόνο με φιλτραρισμένο, καθαρό νερό.

i

- Λάβετε υπόψη τα παραδείγματα εγκατάστασης **B/C/D**.
- Για να διασφαλιστεί η βέλτιστη και αποτελεσματική απόδοση της κυκλοφορίας του φίλτρου, συνιστούμε τη λειτουργία των φίλτρων ενυδρείου και των κλιματιστικών με ξεχωριστά κύκλωμα νερού **(C)**.
- Συνιστούμε να λιπαίνετε ελαφρώς τα συνδετικά μέρη με βαζελίνη για ευκολότερη εγκατάσταση.

1. Περάστε τον εύκαμπο σωλήνα (Ø 16/22) μέσα από τον σφικτήρα σωλήνα **(2)** και τη διάταξη ασφάλισης του εύκαμπτου σωλήνα **(3)**.
2. Ωθήστε το περικόχλιο-ρακόρ **(4)** πάνω στο άκρο σύνδεσης του εύκαμπτου σωλήνα **(6)**.
3. Τοποθετήστε την τσιμουχά **(5)** στο παξιμάδι-ρακόρ.
4. Συνδέστε τον εύκαμπο σωλήνα με το άκρο σύνδεσης του εύκαμπτου σωλήνα.

i Σε περίπτωση ενός εύκαμπτου σωλήνα Ø 19/27, τοποθετήστε πρώτα τη μούφα **(7)** στο άκρο σύνδεσης του εύκαμπτου σωλήνα. Στη συνέχεια, συνδέστε τον εύκαμπο σωλήνα.

5. Ασφαλίστε τη σύνδεση εύκαμπτου σωλήνα με τη διάταξη ασφάλισης του εύκαμπτου σωλήνα. Για να το κάνετε αυτό, χρησιμοποιήστε μια πένσα.
6. Συνδέστε την πλευρά εκροής του φίλτρου ή της αντλίας (ροή επιστροφής στο ενυδρείο) στη σύνδεση **IN** του κλιματιστικού. Συνδέστε τον σωλήνα επιστροφής νερού στο ενυδρείο στη σύνδεση **OUT** του κλιματιστικού.
7. Σφίξτε με το χέρι τα παξιμάδια-ρακόρ των δύο άκρων σύνδεσης των εύκαμπτων σωλήνων. Μη χρησιμοποιήσετε πένσα!

Έναρξη λειτουργίας

! **ΠΡΟΣΟΧΗ! Υλικές ζημιές.**
▶ Μη λειτουργείτε το κλιματιστικό χωρίς ροή νερού.
▶ Βεβαιωθείτε ότι έχει δημιουργηθεί κύκλωμα νερού και ότι το σύστημα σωληνώσεων έχει εξαερωθεί πλήρως.

1. Θέστε σε λειτουργία την αντλία ή το φίλτρο, για να δημιουργήσετε το κύκλωμα νερού.
2. Περιμένετε περίπου 2 λεπτά, μέχρι να εξαερωθεί πλήρως το σύστημα σωληνώσεων.
3. Ελέγξτε τις συνδέσεις των εύκαμπτων σωλήνων **(6/7)** του κλιματιστικού για τυχόν διαρροές **(F)**.
4. Συνδέστε το τροφοδοτικό **(4)** του ελεγκτή WiFi στην πρίζα.
5. Συνδέστε το βύσμα τροφοδοσίας **(3)** του κλιματιστικού στην πρίζα. Στην οθόνη στην μπροστινή πλευρά της συσκευής, εμφανίζεται η ένδειξη **OFF (L)**.

Χειρισμός με σύνδεση WLAN

! **ΠΡΟΣΟΧΗ! Υλικές ζημιές.**
▶ Μη συνδέετε άλλες συσκευές πέραν του ελεγκτή WiFi που περιλαμβάνεται στο περιεχόμενο παράδοσης.

Απαιτήσεις συστήματος

Τερματική συσκευή με δυνατότητα WLAN (smartphone, tablet, φορητός υπολογιστής κ.λπ.)

Δημιουργία δικτύου

1. Βάλτε το τροφοδοτικό στην πρίζα. Η λυχνία LED κατάστασης **(8)** ανάβει.

i

- Η λυχνία LED κατάστασης αναβοσβήνει με λευκό χρώμα: Πραγματοποιείται αναζήτηση ή δημιουργία δικτύου.
- Η λυχνία LED κατάστασης ανάβει με μπλε χρώμα: Έχει δημιουργηθεί ένα νέο δίκτυο.
- Στην οθόνη της συσκευής, εμφανίζεται η τρέχουσα θερμοκρασία νερού.
- Κατά την πρώτη εκκίνηση, ο συμπιεστής ενεργοποιείται με καθυστέρηση 2 λεπτών.

Σύνδεση σε δίκτυο WLAN

2. Ανοίξτε τις ρυθμίσεις δικτύου της τερματικής συσκευής σας (smartphone, tablet, φορητός υπολογιστής κ.λπ.).
3. Συνδέστε την τερματική συσκευή στο δίκτυο WLAN (SSID) **EHEIM clima XXXXXXXX**.
4. Πληκτρολογήστε το κλειδί ασφαλείας δικτύου (key).

i Θα βρείτε το κλειδί ασφαλείας δικτύου (key) στην ετικέτα στο πίσω μέρος του ελεγκτή WiFi. Εναλλακτικά, μπορείτε επίσης να σαρώσετε τον κωδικό QR 1 (βλ. ετικέτα) για να δημιουργήσετε τη σύνδεση.

Μετάβαση στον ιστότοπο

5. Ανοίξτε το πρόγραμμα περιήγησης στο διαδίκτυο και πληκτρολογήστε την ακόλουθη διαδικτυακή διεύθυνση:
http://192.168.1.1

i Εναλλακτικά, μπορείτε επίσης να σαρώσετε τον κωδικό QR 2 (βλ. ετικέτα) για να ανοίξετε το λογισμικό στο πρόγραμμα περιήγησης.

Αρχική ρύθμιση παραμέτρων

6. Επιλέξτε την επιθυμητή γλώσσα από τον επιλογέα γλώσσας και ακολουθήστε τις οδηγίες για την αρχική ρύθμιση παραμέτρων.

Σημασία LED κατάστασης

- Η λυχνία LED κατάστασης αναβοσβήνει με λευκό χρώμα: Πραγματοποιείται αναζήτηση ή δημιουργία δικτύου.
- Η λυχνία LED κατάστασης ανάβει με μπλε χρώμα: Η συσκευή έχει δημιουργήσει δίκτυο.
- Η λυχνία LED κατάστασης ανάβει με πράσινο χρώμα: Η συσκευή είναι συνδεδεμένη με άλλη συσκευή EHEIMdigital.

Επαναφορά



1. Πατήστε το κουμπί επαναφοράς στην πίσω πλευρά του ελεγκτή WiFi **(5)** για περίπου 8 - 10 δευτερόλεπτα μέχρι να ανάψει η λυχνία LED κατάστασης **(8)** με αλλαγή χρώματος.

i

- Η επαναφορά ολοκληρώνεται μόλις η λυχνία LED κατάστασης ανάψει με πράσινο χρώμα. Η συσκευή δημιουργεί εκ νέου δίκτυο.
- Το κλειδί ασφαλείας δικτύου (key) και ο κωδικός QR 1 δεν είναι έγκυρα. Η σύνδεση στο δίκτυο είναι δυνατή χωρίς κλειδί ασφαλείας δικτύου (key).

Ενδείξεις στην οθόνη (E/L)

Στην οθόνη εμφανίζεται διαρκώς η τρέχουσα θερμοκρασία νερού σε κατάσταση λειτουργίας.

Σημασία συμβόλων	
OFF	Η συσκευή είναι απενεργοποιημένη.
°C	Η θερμοκρασία του νερού μετράται σε βαθμούς Κελσίου.
°F	Η θερμοκρασία του νερού μετράται σε βαθμούς Φαρενάιτ.
	Αναβοσβήνει: Προετοιμάζεται η λειτουργία ψύξης. Ανάβει: Η ψύξη έχει ενεργοποιηθεί. Το κλιματιστικό παρέχει ψύξη.
	Ανάβει: Η θέρμανση έχει ενεργοποιηθεί. Το κλιματιστικό παρέχει θέρμανση.

Συντήρηση**ΚΙΝΔΥΝΟΣ! Ηλεκτροπληξία!**

- ▶ Πριν από την πραγματοποίηση οποιασδήποτε εργασίας συντήρησης, αποσυνδέστε το τροφοδοτικό του ελεγκτή WiFi και το βύσμα τροφοδοσίας του κλιματιστικού.

**ΠΡΟΣΟΧΗ! Υλικές ζημιές.**

- ▶ Μη χρησιμοποιείτε για τον καθαρισμό σκληρά αντικείμενα ή διαβρωτικά καθαριστικά.
- ▶ Όλα τα εξαρτήματα δεν είναι κατάλληλα για πλύσιμο στο πλυντήριο πιάτων.



Στις ακόλουθες ενότητες περιγράφονται εργασίες συντήρησης, οι οποίες απαιτούνται για την ιδανική και σωστή λειτουργία. Η τακτική συντήρηση παρατείνει τη διάρκεια ζωής και εξασφαλίζει τη λειτουργία του κλιματιστικού για μεγάλο χρονικό διάστημα.

Καθαρισμός φίλτρου αέρα**Σύσταση για συντήρηση**

Καθαρίζετε το φίλτρο αέρα  περίπου κάθε 2 - 3 εβδομάδες, αλλά τουλάχιστον μία φορά τον μήνα.

1. Ανοίξτε προς τα εμπρός την πλαστική γρίλια  στην μπροστινή πλευρά του κλιματιστικού.
2. Αφαιρέστε το φίλτρο αέρα και καθαρίστε το φίλτρο με χλιαρό νερό.
3. Αντικαταστήστε το ξηρό φίλτρο αέρα στην μπροστινή πλευρά και κλείστε την πλαστική γρίλια.



Πριν αποσυνδέσετε τα συγκροτήματα εύκαμπτων σωλήνων από το κλιματιστικό, διακόψτε το κύκλωμα νερού απενεργοποιώντας την αντλία ή το φίλτρο. Πιέστε τους δύο σφιγκτήρες εύκαμπτων σωλήνων  ταυτόχρονα, για να αποτραπεί η διαρροή νερού.

Θέση εκτός λειτουργίας και απόρριψη**Απόρριψη**

Για την απόρριψη της συσκευής τηρήστε την ισχύουσα νομοθεσία.

Πληροφορίες για την απόρριψη ηλεκτρικών και ηλεκτρονικών συσκευών εντός της Ευρωπαϊκής Κοινότητας: Εντός της Ευρωπαϊκής Κοινότητας προβλέπεται η απόρριψη ηλεκτρικών συσκευών σύμφωνα με τους εθνικούς κανονισμούς, οι οποίοι βασίζονται στην Ευρωπαϊκή Οδηγία 2012/19/ΕΕ σχετικά με τα απόβλητα ηλεκτρικού και ηλεκτρονικού εξοπλισμού (ΑΗΗΕ). Σύμφωνα με την Οδηγία αυτή, η συσκευή δεν επιτρέπεται να διατεθεί στη δημοτική αρχή διαχείρισης αποβλήτων ή στα οικιακά απορρίμματα. Η συσκευή διατίθεται δωρεάν στις κοινικές υπηρεσίες συλλογής απορριμμάτων ή ανακύκλωσης. Η συσκευασία του προϊόντος αποτελείται από ανακυκλώσιμα υλικά. Απορρίψτε τα με τρόπο φιλικό προς το περιβάλλον και οδηγήστε τα στην ανακύκλωση.

Αντιμετώπιση προβλημάτων**ΚΙΝΔΥΝΟΣ! Ηλεκτροπληξία!**

- ▶ Πριν από την αντιμετώπιση προβλημάτων, αποσυνδέστε το βύσμα τροφοδοσίας και το τροφοδοτικό με βύσμα από την πρίζα.

Πρόβλημα	Πιθανή αιτία	Αντιμετώπιση
Η οθόνη δεν ενεργοποιείται	Δεν υπάρχει τροφοδοσία ρεύματος	<ul style="list-style-type: none"> ▶ Ελέγξτε ότι το βύσμα τροφοδοσίας είναι καλά συνδεδεμένο στην πρίζα.
Η οθόνη εμφανίζει συνεχώς την ένδειξη OFF	Ο ελεγκτής WiFi δεν είναι έτοιμος για λειτουργία	<ul style="list-style-type: none"> ▶ Ελέγξτε ότι το τροφοδοτικό είναι σωστά συνδεδεμένο στην πρίζα. ▶ Ελέγξτε ότι το καλώδιο του τροφοδοτικού είναι συνδεδεμένο στον ελεγκτή WiFi και σωστά τοποθετημένο στην πρίζα.
Ανεπαρκής ψύξη νερού ή θέρμανση νερού, δεν επιτυγχάνεται η απαιτούμενη θερμοκρασία	Ανεπαρκής κυκλοφορία νερού	<ul style="list-style-type: none"> ▶ Ελέγξτε αν το φίλτρο ή η αντλία του ενυδρείου είναι σε λειτουργία. ▶ Ελέγξτε την εγκατάσταση εύκαμπτων σωλήνων για τσακίσματα ή στενώσεις διατομής. ▶ Καθαρίστε το φίλτρο ή την αντλία του ενυδρείου. ▶ Καθαρίστε το σύστημα σωληνώσεων.
	Η απόδοση ψύξης ή θερμότητας είναι πολύ χαμηλή για τον όγκο του νερού	<ul style="list-style-type: none"> ▶ Ελέγξτε τα δεδομένα απόδοσης (βλ. Τεχνικά χαρακτηριστικά).
	Το ενυδρείο ή/και το σύστημα σωληνώσεων είναι ανεπαρκώς μονωμένο ή οι σωληνώσεις είναι πολύ μεγάλες.	<ul style="list-style-type: none"> ▶ Μονώστε το σύστημα σωληνώσεων ή τα τοιχώματα του ενυδρείου. ▶ Εγκαταστήστε τα συγκροτήματα εύκαμπτων σωλήνων όσο το δυνατόν πλησιέστερα.
	Αυξημένη αντίσταση ροής λόγω πρόσθετων εξαρτημάτων στο σύστημα εύκαμπτων σωλήνων (π.χ. αντιδραστήρες CO ₂ , διαυγαστής UVC ή παρόμοιες μονάδες).	<ul style="list-style-type: none"> ▶ Μειώστε τις αντιστάσεις ροής. ▶ Λειτουργήστε το κλιματιστικό μέσω ξεχωριστού κυκλώματος νερού.
	Δεν παρέχεται θερμός αέρας απαγωγής από τον αεραγωγό απαγωγής θερμού αέρα.	<ul style="list-style-type: none"> ▶ Ο συμπιεστής ψύξης δεν λειτουργεί σωστά. Επικοινωνήστε με το τμήμα εξυπηρέτησης πελατών της EHEIM: www.eheim.com

Σε περίπτωση άλλων προβλημάτων, επικοινωνήστε με το τμήμα σέρβις της EHEIM.

Μηνύματα σφάλματος (οθόνη)

-  **ΚΙΝΔΥΝΟΣ! Ηλεκτροπληξία!**
 ▶ Πριν από την αντιμετώπιση προβλημάτων, αποσυνδέστε το βύσμα τροφοδοσίας και το τροφοδοτικό με βύσμα από την πρίζα.

Μήνυμα	Πιθανή αιτία	Αντιμετώπιση
P1	Ο αισθητήρας θερμοκρασίας για τη θερμοκρασία νερού είναι ελαττωματικός.	▶ Επικοινωνήστε με το τμήμα εξυπηρέτησης πελατών της EHEIM: www.eheim.com .
P2	Ο αισθητήρας θερμοκρασίας για την προστασία από υπερθέρμανση είναι ελαττωματικός.	▶ Επικοινωνήστε με το τμήμα εξυπηρέτησης πελατών της EHEIM: www.eheim.com .
HA	Η θερμοκρασία νερού είναι πάνω από τη ρυθμισμένη απαιτούμενη θερμοκρασία.	▶ Ελέγξτε αν το φίλτρο ή η αντλία του ενυδρείου είναι σε λειτουργία. ▶ Ελέγξτε την εγκατάσταση εύκαμπτων σωλήνων για τσακίσματα ή στενώσεις διατομής. ▶ Καθαρίστε το φίλτρο ή την αντλία του ενυδρείου. ▶ Καθαρίστε το σύστημα σωληνώσεων. ▶ Ελέγξτε αν η λειτουργία ψύξης είναι ενεργοποιημένη.
HA2 (Υπερθέρμανση)	Το φίλτρο αέρα ή/και η γρίλια εξαερισμού είναι λερωμένα. Πολύ υψηλή θερμοκρασία περιβάλλοντος Βλάβη στο σύστημα εξαερισμού της συσκευής	▶ Καθαρίστε το φίλτρο αέρα. ▶ Βεβαιωθείτε ότι η συσκευή λειτουργεί σε μέγιστη θερμοκρασία περιβάλλοντος +38°C. ▶ Επικοινωνήστε με το τμήμα εξυπηρέτησης πελατών της EHEIM: www.eheim.com .
LA	Η θερμοκρασία νερού είναι κάτω από τη ρυθμισμένη απαιτούμενη θερμοκρασία.	▶ Ελέγξτε αν το φίλτρο ή η αντλία του ενυδρείου είναι σε λειτουργία. ▶ Ελέγξτε την εγκατάσταση εύκαμπτων σωλήνων για τσακίσματα ή στενώσεις διατομής. ▶ Καθαρίστε το φίλτρο ή την αντλία του ενυδρείου. ▶ Καθαρίστε το σύστημα σωληνώσεων. ▶ Ελέγξτε αν η λειτουργία θέρμανσης είναι ενεργοποιημένη.

Σε περίπτωση άλλων προβλημάτων, επικοινωνήστε με το τμήμα σέρβις της EHEIM.

Τεχνικά χαρακτηριστικά

climacontrol+		S	M	L
Τύπος		3750	3751	3752
Μέγεθος ενυδρείου έως		500 L	1000 L	2000 L
Τάση δικτύου/Συχνότητα		230 V / 50 Hz		
Κατανάλωση ισχύος (λειτουργία ψύξης)		260 W (230 V)	300 W (230 V)	400 W (230 V)
Ψυκτική ισχύς: *				
Θερμοκρασία νερού 25°C ¹	μέγ.	500 L	1000 L	2000 L
Θερμοκρασία νερού 12°C ²	μέγ.	200 L	300 L	500 L
Επίπεδο θορύβου / 80 cm (λειτουργία ψύξης)		~47 – 50 dB	~50 – 53 dB	~51 – 54 dB
Κατανάλωση ισχύος (λειτουργία θέρμανσης)			300 W	
Θερμική ισχύς Δt**		~15°C	~10°C	~6°C
Σύνδεση εύκαμπτου σωλήνα για Ø εύκαμπτου σωλήνα	IN OUT	Ø 16/22 mm / με μούφα 19/27 mm		
Ροή νερού	ελάχ.	500 l/h		
	μέγ.	800 l/h		
Πίεση συστήματος	μέγ.	1 bar / 14,4 psi		
Τρόπος ασύρματης μετάδοσης δεδομένων		Wi-Fi 2.4GHz – IEEE802.11 b/g/n		
Κλειδί ασφαλείας		WPA, WPA2, WPA/WPA2		
Ακτινοβολούμενη ισχύς εκπομπής		≤ 16 ±2 dBm		
Ζώνες συχνότητων		Κανάλι 1 - 11 / 2412 MHz - 2462 MHz		
Βάρος		17,0 kg	18,7 kg	19,7 kg
Διαστάσεις (Μ×Π×Υ)		310×310×447 mm	310×310×489 mm	310×310×531 mm
Τροφοδοτικό				
Τύπος		7341218	7341458	7341438
Βύσμα		Ευρώπη	HB	Αυστραλία

climacontrol+	S	M	L
Τύπος	3750	3751	3752
Είσοδος	100 – 240 V / 50/60 Hz / 0,4 A		
Έξοδος	5 V DC / 1 A / 5 W		

* = προσδιορισμός τιμής: 1× ενυδρείο με κάλυμμα, θερμοκρασία δωματίου 30°C, θερμικό φορτίο

¹ μοντέλα S και M = 0,3 W/l, μοντέλο L = 0,2 W/l,

² = 0,1 W/l

** = προσδιορισμός τιμής 1× ενυδρείο με κάλυμμα, θερμοκρασία δωματίου 20°C,

Δt = διαφορά θερμοκρασίας δωματίου και θερμοκρασίας νερού

Ανταλλακτικά

Βλέπε σελίδα 3.

사용 설명서(번역) 수족관 온도조절기 climacontrol+

일반적인 사용자 지침

장치사용 방법에 대한 정보

- ▶ 장치를 처음 사용하기 전에, 사용 설명서를 빠짐없이 읽고 내용을 숙지해야 합니다.
- ▶ 사용 설명서는 제품의 일부로서 잘 보관하여 필요할 때 참조할 수 있도록 하십시오.
- ▶ 장치를 제3자에게 양도할 때 이 사용 설명서도 함께 넘겨주십시오.

기호 설명

다음 기호들이 이 장치에 사용됩니다:

본 장치는 수족관용으로 실내에서만 사용해야 합니다.

본 장치는 보호 등급이 I입니다.

WiFi 컨트롤러의 보호 등급은 III입니다.

본 장치는 해당 국가 규정 및 지침에 따라 승인되었으며 EU 표준을 준수합니다.

다음 기호와 신호어들이 이 사용 설명서에 사용됩니다:

위험! 중상이나 사망에 이를 수 있는 일반적인 위험 요인에 의한 위험.

위험! 중상이나 사망에 이를 수 있는 감전에 의한 위험.

위험! 인화성 물질의 사용에 의한 위험. 중상이나 사망에 이를 수 있는 화재에 의한 위험.

경고! 부상이나 건강 위험에 대한 경고.

주의! 물적 손상 위험 주의.

i 유용한 정보와 팁 포함 주의.

표현 규약:

- ☒ **A** 그림 참조, 여기서는 그림 A 참조.
- ▶ 조치를 취하라는 요청을 받게 됩니다.

사용 영역

EHEIM climacontrol +는 수족관용 전자 제어식 온도조절기입니다. 수온을 일정하게 조절하는 용도에 적합합니다.

장치와 납품 범위에 포함된 부품 일체는 사적 용도 전용이고 다음 용도와 조건으로만 사용해야 합니다.

- 수족관 전용
- 담수 및 해수 수족관의 수온 조절용
- 실내 전용
- 기술 사양 엄수

이 장치에 적용되는 제약:

- 상용 또는 산업용으로 사용 금지
- 수온이 35°C를 초과해서는 안 됩니다.
- 부식성, 고인화성 또는 폭발성 물질, 식료품 및 식수는 조절 대상이 아닙니다.
- 유수량 없이 작동하지 마십시오.

안전

이 장치를 잘못되거나 용도에 맞지 않게 사용하거나 또는 안전 지침을 준수하지 않을 경우, 사람과 물적 자산에 대한 위험이 높아질 수 있습니다.

사용자의 안전을 위해

- 위험(질식 위험)할 수 있으므로, 장치 포장과 소형 부품은 어린이나 자기 행위를 의식하지 못하는 사람의 손에 들어가지 못하게 합니다. 동물로부터 멀리 합니다.
- 안전을 책임지고 있는 사람이 장치 사용에 관해 감독하거나 지시하지 않는 한, 본 장치는 신체적, 감각적 또는 정신적 장애가 있거나 경험과 지식이 부족한 사람(어린이 포함)이 사용하면 안 됩니다. 어린이는 장치를 가지고 놀지 못하도록 감독해야 합니다.
- 유럽 시장에만 해당:
본 장치는 3세 이상의 어린이와 신체적, 감각적 또는 정신적 능력이 저하되었거나 경험 및/또는 지식이 부족한 사람도 감독을 받거나 장치의 안전한 사용에 관해 지도를 받았고 장치 사용에 따른 위험을 이해한 경우에는 사용할 수 있습니다. 어린이가 이 펌프를 가지고 놀아서는 안 됩니다. 감독을 받지 않는 한, 어린이는 이 장치를 세척하거나 관리해서는 안 됩니다.
- 사용하기 전에 육안 검사를 실시하여 장치, 특히 전원 케이블과 전원 공급 장치가 손상되지 않았는지 확인하십시오.
- 제대로 작동하지 않거나 손상된 경우, 장치를 사용하지 마십시오.
- 장치나 WiFi 컨트롤러에 손상된 전원 케이블이나 전원 공급 장치를 사용하지 마십시오.
- 전원 공급 장치의 전원 케이블은 교체할 수 없습니다. 케이블 손상 시 전원 장치는 폐기해야 합니다.
- 본 장치의 전원 케이블이 손상된 경우, 공인 EHEIM 고객센터 센터 또는 자격을 갖춘 전기 기사에 의해 교체되어야 합니다.
- 전원 케이블을 잡고 장치를 당기거나 운반하지 마십시오. 전원을 분리할 때는 케이블이나 장치가 아니라 반드시 플러그를 잡고 분리하십시오.
- 환기 그릴의 틈에 손가락이나 물건을 넣지 마십시오. 팬 휠에 닿으면 부상을 입을 수 있습니다.
- 이 설명서에서 설명한 작업만 수행하십시오.
- 전원 케이블을 열, 오일, 날카로운 가장자리로부터 보호하십시오.
- 절대로 장치를 기계적으로 개조하지 마십시오.
- 이 장치에는 순정 예비 부품과 부대 용품만 사용하십시오.
- 수리는 EHEIM 서비스 센터에서만 해야 합니다.

- 정격 잔류 전류 최대 30mA의 누전 차단기를 사용하여 모든 수족관 전기 장치를 보호할 것을 권장합니다.
- 사용하지 않을 때, 부품을 설치하거나 탈거하기 전과 모든 세척 작업과 정비 작업을 하기 전에, 원칙적으로 수족관의 모든 장치를 전원에서 분리하십시오.

- 소켓, 메인 플러그, 전원 공급 장치를 습기와 물기로부터 보호하십시오. 반드시 전원 케이블로 드립 루프를 만드십시오. 드립 루프는 혹시 케이블을 따라 흐르는 물이 소켓에 들어가 단락이 발생하는 것을 방지합니다.
- 장치와 전원 공급 장치의 전기 사양은 전원의 사양과 일치해야 합니다. 이러한 사양은 명판, 포장 또는 이 설명서에서 확인하실 수 있습니다.
- 장치 뒷면에 여러 개의 소켓이나 휴대용 전원 장치를 연결하지 마십시오.
- 본 장치는 무선장비지침 2014/53/EU를 준수합니다. EU 적합성 선언의 전문은 다음 인터넷 사이트에서 볼 수 있습니다. www.eheim.com
- WiFi 컨트롤러와 함께 납품된 전원 공급 장치만 사용하십시오. 교체 필요 시 정품 EHEIM 전원 장치를 사용해야 합니다.

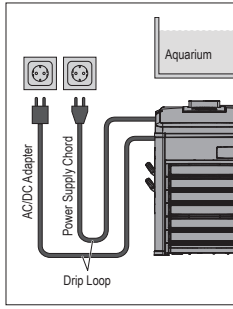

- 장치에는 가연성 냉매 R290가 포함되어 있습니다. R290 가스 관리 절차에서 숙련되고 훈련된 전문가만 작업해야 합니다.
- 냉매 회로가 손상되지 않아야 합니다.
- 장치를 폐기해야 하는 경우, 제품 수명 만료 및 폐기장에서 설명된 대로 진행하십시오.

조립 및 설치

포장 풀기

- **주의! 제품의 손상.**
 - ▶ 장치의 무게에 유의하십시오. 반드시 양쪽의 리세스 그림을 잡고 장치를 운반하십시오.
- 나중에 안전하게 보관하거나 운송할 수 있도록 포장재를 보관하십시오.
 1. 포장을 열고 부속품을 꺼내십시오.
 2. 리세스 그림을 잡고 장치를 위로 당겨 포장에서 꺼내십시오.
 3. 스티로폼과 비닐을 제거하십시오.
 4. 납품 범위가 완전한지 확인하십시오.
 5. 모든 부품의 운송 중 손상 여부를 확인하십시오.

설치 장소

- 장치가 규정에 맞게 안전하게 작동하려면 기상 영향이나 직접적인 열원에 노출되지 않아야 합니다. 본 장치는 주변 온도 범위 10°C ~ 38°C에서 사용할 수 있습니다.
- 본 장치는 항상 수족관의 수위보다 낮게 위치해야 합니다. 최대 설치 높이는 180cm입니다.

준비 (☒E/F)

1. 덮개①를 온도조절기에 올려 주십시오.
2. 렌치②로 좌우 나사를 시계 방향으로 1/4회전 돌려 덮개를 고정 시키십시오.
3. WiFi 컨트롤러⑤를 RJ45 데이터 케이블③을 이용하여 온도조절기에 연결하십시오.
4. WiFi 컨트롤러에 전원 공급 장치④를 연결하십시오.
5. 연결부 IN ⑥과 OUT ⑦의 마개를 제거하십시오.

- 마개를 보관하십시오. 운반 시 잔수 유출 방지용으로 마개를 사용할 수 있습니다.

수족관 하단 캐비닛이나 캐비닛에 배치 (☒G/H/I)

- 캐비닛 벽과 문에서 최소 50mm의 간격을 유지하십시오. 통풍구를 막지 마십시오.
 1. 장치를 배치할 평평한 바닥을 선택하십시오.

2. 공기 유입과 호스 및 전기 설비를 설치할 수 있도록 캐비닛의 뒷벽에 200×200 mm (약 400 cm²)⑨를 절개 하십시오.
3. 장치의 열기를 배출할 수 있도록 열기 배출구⑩를 설치하기 위해 캐비닛⑨을 절개 하십시오.

- 자체 접착 테플릿을 사용하여 흡을 표시 하십시오.
- 캐비닛 뒷벽에 열기 배출구용 흡을 만드는 것을 권장합니다. 이로써 디지털 디스플레이는 전면에서 잘 볼 수 있습니다. 다음 표의 치수에 유의하십시오.

열기 배출구 치수		
S		260 mm
T		74 mm
U		> 60 mm
V	climacontrol+ S	343 mm
	climacontrol+ M	385 mm
	climacontrol+ L	427 mm

4. 호스를 설치한 후 해당 벽에 장치를 밀어 넣고 열기 배출구를 뒤에서 흡을 통해 장치에 부착 하십시오.

이격 배치

- 최적의 공기 유입과 열기 배출을 할 수 있도록 벽, 가구 등으로부터 최소 50mm의 간격을 유지하십시오.

1. 장치를 배치할 평평한 바닥을 선택하십시오.

호스 설치 (☒J/K)

- **주의! 제품의 손상.**
 - ▶ 정수된 깨끗한 물로만 장치를 작동하십시오.

- 설치 예☒B/C/D를 참고하십시오.
- 필터의 효율적이고 최적 순환 성능을 보장하기 위해 별도의 물 순환을 통해 수족관 필터와 온도조절기를 작동시키는 것을 권장합니다.(☒C).
- 설치가 용이하도록 연결 부품에 바셀린을 살짝 바르는 것을 권장합니다.

1. 호스(Ø 16/22)에 호스 클램프⑫와 호스 잠금장치⑬를 끼우십시오.
2. 유니온 너트⑭를 호스 커넥터⑮에 밀어 넣으십시오.
3. 씰⑯을 유니온 너트에 끼우십시오.
4. 호스와 호스 커넥터를 연결하십시오.

- 호스 Ø 19/27에서 먼저 감소 슬리브⑰를 호스 커넥터에 끼우십시오. 그런 다음 호스를 연결하십시오.

5. 호스 잠금장치로 호스 연결을 고정하십시오. 이를 위해 펀치를 사용하십시오.
6. 필터 또는 펌프의 압력 측(수족관 안으로 회귀부)을 온도조절기의 연결부 IN에 연결하십시오. 수족관 방향의 회귀부를 온도조절기의 연결부 OUT에 연결하십시오.
7. 두 호스 커넥터의 유니온 너트를 손으로 조이십시오. 펀치를 사용하지 마십시오!

작동 개시

- **주의! 제품의 손상.**
 - ▶ 유수량 없이 온도조절기를 작동하지 마십시오.
 - ▶ 물 순환이 생성되고 배관계가 완전히 배기되었는지 확인하십시오.

1. 물을 순환시키기 위해 펌프나 필터를 작동시키십시오.
2. 배관계가 완전히 배기될 때까지 약 2분 동안 기다리십시오.
3. 온도조절기 호스 연결부⑥/⑦의 밀폐 여부를 확인하십시오 (☒F).

- WiFi 컨트롤러의 전원 공급 장치④를 전원 소켓에 꽂으십시오.
- 온도조절기의 메인 플러그⑥를 전원 소켓에 꽂으십시오. 전면 디스플레이에 **OFF**가 표시됩니다(Ⓛ).

무선랜 연결 사용

- !** 주의! 제품의 손상.
- ▶ 납품 범위에 포함된 WiFi 컨트롤러 이외의 다른 장치를 연결하지 마십시오.

시스템 전제 조건

WLAN 지원 단말기(스마트폰, 태블릿, 노트북 등)

네트워크 생성

- 전원 장치를 전원 소켓에 꽂으십시오. 상태 LED ⑩가 켜집니다.

- i**
- 상태 LED가 백색으로 점멸: 네트워크를 찾거나 생성합니다.
 - 상태 LED가 청색으로 켜짐: 새로운 네트워크가 생성되었습니다.
 - 장치의 디스플레이는 현재 수온을 보여줍니다.
 - 압축기가 처음 시작될 때 2분의 지연 후에 켜집니다.

WLAN 네트워크와 연결

- 단말기(스마트폰, 태블릿, 노트북 등)의 네트워크 설정을 여십시오.
- 최종 장치를 WLAN 네트워크(SSID) **EHEIM clima XXXXXXXX**와 연결하십시오.
- 네트워크 보안 키(Key)를 입력하십시오.

- i** WiFi 컨트롤러 뒷면의 라벨에서 네트워크 안전 키를 확인할 수 있습니다. 그렇지 않으면 연결 구조용 QR 코드 1(라벨 참조)도 스캔하실 수 있습니다.

웹사이트 호출

- 웹 브라우저를 열고 다음 웹 주소를 입력하십시오.
http://192.168.1.1

- i** 또는 QR 코드 2(라벨 참조)를 스캔하여 브라우저에서 소프트웨어를 열 수도 있습니다.

최초 구성

- 언어 선택에서 원하는 언어를 선택하고 최초 구성 지침을 따르십시오.

상태 LED 의미

- 상태 LED가 백색으로 점멸: 네트워크를 찾거나 생성합니다.
- 상태 LED가 청색으로 켜짐: 장치가 네트워크를 생성했습니다.
- 상태 LED가 녹색으로 켜짐: 장치가 다른 EHEIM 디지털 장치와 연결되어 있습니다.



리셋

- 상태 LED⑩의 색상이 변할 때까지 WiFi 컨트롤러⑥ 뒷면의 리셋 단추를 약 8 - 10초 동안 누르십시오.

- i**
- 리셋은 상태 LED가 녹색으로 켜지자마자 완료됩니다. 장치가 다시 네트워크를 생성합니다.
 - 네트워크 보안 키(Key)와 QR 코드 1은 무효입니다. 네트워크 연결은 네트워크 보안 키(Key)가 없어도 가능합니다.

디스플레이 표시 (Ⓛ)

디스플레이는 작동 모드에서 현재 수온을 지속적으로 보여줍니다.

기호 의미	
OFF	장치가 꺼져 있습니다.
°C	수온은 섭씨로 측정됩니다.
°F	수온은 화씨로 측정됩니다.
	점멸: 냉각 모드가 준비됩니다. 켜짐: 냉각됩니다. 온도조절기가 냉각 중입니다.
	켜짐: 가열됩니다. 온도조절기가 가열 중입니다.

경고

- !** 위험! 감전!
- ▶ 정비 작업 전에 WiFi 컨트롤러의 전원 공급 장치와 온도조절기의 메인 플러그를 뽑으십시오.

- !** 주의! 제품의 손상.
- ▶ 단단한 도구 및 독한 세정제를 세척용으로 사용하지 마십시오.
 - ▶ 모든 부품은 자동 세척기를 견디지 못합니다.

- i** 다음 절들에서는 최적의 문제 없는 작동을 위해 필요한 정비 작업을 설명합니다. 정기적 정비는 제품 수명을 연장하고 온도조절기의 기능을 장기간 보장합니다.

에어필터 세척

- i** 정비 권장 사항
- 에어필터⑨는 약 2~3주에 한번, 적어도 한 달에 한 번은 세척하십시오.

- 온도조절기 전면의 플라스틱 그릴⑩을 앞으로 젖히십시오.
- 에어필터를 떼내어 미지근한 물로 세척하십시오.
- 건조시킨 에어필터를 전면에 다시 끼우고 플라스틱 그릴을 닫으십시오.

- i** 온도조절기에서 호스를 분리하기 전에 펌프나 필터의 전원을 차단시켜 물 순환을 중단하십시오. 물이 새어나오지 않도록 두 개의 호스 클램프⑪를 함께 누르십시오.

제품 수명 만료 및 폐기

폐기

-  장치 폐기 시 해당 법적 규정을 준수하십시오.
- 유럽 공동체 내의 전기 전자 제품 폐기에 관한 정보: 유럽 공동체 내에서 전기 장비 폐기는 폐전기 전자 제품(WEEE)에 대한 EU 지침 2012/19/EU에 기초한 국가별 규정에 명시되어 있습니다. 이에 따라 장치는 더 이상 지자체 또는 가정용 쓰레기와 함께 폐기해서는 안 됩니다. 장치는 지자체의 수거 시설 또는 재활용 센터에서 무료로 수거합니다. 제품 포장은 재활용이 가능한 재료로 만들어졌습니다. 이들을 친환경적으로 폐기하여 재활용할 수 있도록 하십시오.

문제 해결



위험! 감전!

▶ 문제를 해결하기 전에 메인 플러그와 플러그 전환 전원 장치를 뽑으십시오.

문제	가능한 원인	해결책
디스플레이가 켜지지 않음	전원 공급 없음	▶ 전원 플러그가 소켓에 제대로 꽂혀 있는지 확인하십시오.
디스플레이가 계속해서 OFF를 표시	WiFi 컨트롤러가 작동 준비 되지 않음	▶ 전원 공급 장치가 소켓에 제대로 꽂혀 있는지 확인하십시오. ▶ 전원 공급 장치의 케이블이 WiFi 컨트롤러에 연결되어 있고 제대로 꽂혀 있는지 확인하십시오.
물 냉각 또는 가열이 충분하지 않음, 목표 온도에 도달하지 않음	물 순환이 충분하지 않음	▶ 수족관 필터 또는 펌프가 작동 중인지 확인하십시오. ▶ 호스가 접히거나 꼬인 부분이 있는지 확인하십시오. ▶ 수족관 필터 또는 펌프를 세척하십시오. ▶ 배관계를 세척하십시오.
	수량에 비해 냉각 또는 가열 능력이 너무 낮음	▶ 능력 사양을 확인하십시오(기술 사양 참조)
	수족관 및/또는 배관계의 단열이 충분하지 않거나 호스가 너무 길	▶ 배관계 또는 수족관 벽을 단열하십시오. ▶ 호스를 가능한 한 짧게 설치하십시오.
	호스 시스템의 추가 부속품(예: CO ₂ 반응기, UVC 정화기 또는 유사한 장치)으로 인한 유동저항 증가	▶ 유동저항을 감소시키십시오. ▶ 별도의 물 순환을 통해 온도조절기를 작동시키십시오.
	열기 배출구에서 열기 배출 없음	▶ 냉각 압축기가 정상 작동하지 않습니다. EHEIM 고객 서비스: www.eheim.com 에 문의하십시오.

기타 문제가 발생한 경우 EHEIM 서비스 센터에 문의하십시오.

오류 메시지(디스플레이)



위험! 감전!

▶ 문제를 해결하기 전에 메인 플러그와 플러그 전환 전원 장치를 뽑으십시오.

메시지	가능한 원인	해결책
P1	수온 센서 고장	▶ EHEIM 고객 서비스: www.eheim.com 에 문의하십시오.
P2	과열 방지 센서 고장	▶ EHEIM 고객 서비스: www.eheim.com 에 문의하십시오.
HA	수온이 설정 목표 온도 초과	▶ 수족관 필터 또는 펌프가 작동 중인지 확인하십시오. ▶ 호스가 접히거나 꼬인 부분이 있는지 확인하십시오. ▶ 수족관 필터 또는 펌프를 세척하십시오. ▶ 배관계를 세척하십시오. ▶ 냉각 기능이 켜져 있는지 확인하십시오.
HA2 (과열)	에어필터 및/또는 환기 그릴의 오염	▶ 에어필터를 세척하십시오.
	주변 온도가 너무 높음	▶ 장치가 최대 주변 온도 +38°C에서 작동하는지 확인하십시오.
	장치의 환기 시스템 손상	▶ EHEIM 고객 서비스: www.eheim.com 에 문의하십시오.
LA	수온이 설정 목표 온도 미달	▶ 수족관 필터 또는 펌프가 작동 중인지 확인하십시오. ▶ 호스가 접히거나 꼬인 부분이 있는지 확인하십시오. ▶ 수족관 필터 또는 펌프를 세척하십시오. ▶ 배관계를 세척하십시오. ▶ 가열 기능이 켜져 있는지 확인하십시오.

기타 문제가 발생한 경우 EHEIM 서비스 센터에 문의하십시오.

기술 사양

climacontrol+		S	M	L
유형		3750	3751	3752
최대 수족관 크기		500 l	1,000 l	2,000 l
메인 전압/주파수		230 V / 50 Hz		
소비 전력(냉각 모드)		260 W (230 V)	300 W (230 V)	400 W (230 V)
냉각 능력: *				
수온 25°C ¹	최대	500 l	1,000 l	2,000 l
수온 12°C ²	최대	200 l	300 l	500 l
소음 레벨 / 80cm(냉각 모드)		~47 - 50 dB	~50 - 53 dB	~51 - 54 dB

climacontrol+		S	M	L
유형		3750	3751	3752
소비 전력(가열 모드)		300 W		
가열 능력 Δt^{**}		~15°C	~10°C	~6°C
호스 Ø용 호스 연결부	IN	Ø 16/22 mm / 감소 슬리브 포함 19/27 mm		
	OUT			
유수량	최소	500 l/h		
	최대	800 l/h		
시스템 압력	최대	1 bar / 14,4 psi		
무선 데이터 전달 방식		WiFi 2.4GHz – IEEE802.11 b/g/n		
보안 키		WPA, WPA2, WPA/WPA2		
방사송신 전력		≤ 16 ±2 dBm		
주파수 대역		채널 1 – 11 / 2412 MHz – 2462 MHz		
무게		17.0 kg	18.7 kg	19.7 kg
치수(L×B×H)		310×310×447 mm	310×310×489 mm	310×310×531 mm
전원 공급 장치				
유형		7341218	7341458	7341438
플러그		EUR	UK	AUS
입력		100 – 240 V / 50/60 Hz / 0.4 A		
출력		5 V DC / 1 A / 5 W		

* = 수치 산정: 1× 커버가 있는 수족관, 실온 30°C, 열 부하

¹ 모델 S 및 M = 0.3 W/l, 모델 L = 0.2 W/l,

² = 0,1 W/l

** = 수치 산정 1× 커버가 있는 수족관, 실온 20°C,

Δt = 실온과 수온의 온도차

예비 부품

페이지 3 참조.

操作说明书 (翻译件) 鱼缸空调机 climacontrol+

一般用户信息

本操作说明书的使用信息

-  首次将设备投入运行前，必须完整阅读并理解操作说明书。
- ▶ 请将操作说明书视作产品的一部分，妥善保管，以方便取用。
- ▶ 将设备转让给第三者时，请随附本操作说明书。

图标说明

在设备上将会使用以下图标：

 本设备只能在室内用于鱼缸。

 本空调机的防触电保护等级为 I 级。

 WiFi 控制器的防护等级为 III 级。

 该设备获得了相应国家法规和准则的认可，符合欧盟标准。

在本操作说明书中将会用到以下图标和警示词：

 **危险！**
一般危险源会造成重伤甚至死亡危险。

 **危险！**
触电会造成重伤甚至死亡危险。

 **危险！**
使用易燃物质有危险。发生火灾可能造成重伤或死亡。

 **警告！**
警告可能的身体受伤或健康危害。

 **小心！**
提示有财产损失的危险。

 含有有用信息和建议的提示。

版面风格：

 **A** 参照图示，在此参照图 A。

- ▶ 要求进行操作。

使用范围

EHEIM climacontrol+ 是一款电子调节的鱼缸空调机。适用于水温的恒温控制。

本设备和供货范围内所包含的所有零件适用于私人区域中的用途，只能：

- 用于鱼缸
- 用于淡水和海水鱼缸中水温调节
- 室内
- 在遵守技术参数的前提下使用

设备存在以下限制：

-  请勿用于商业或工业用途
- 水温不得高于 35°C
- 不允许对腐蚀性、易燃、侵蚀性或易爆的物质、食物以及饮用水进行温度调节
- 在没有水的情况下绝不能运行。

安全

使用不当或未按规定用途使用或者没有遵守安全须知，则本设备可能会导致对人员和财产的危险。

为了您的安全

-  不要让儿童或对其行为没有意识的人员接触设备包装和小零件，因为这可能造成危险（窒息危险！）。远离动物。
- 本设备不适用于肢体、感官或精神功能不佳或缺乏经验和知识的人员（包括儿童）使用，除非他们受到负责安全的人员监督或得到设备使用方面的指导。要对儿童进行监督，以确保他们不把本设备当做玩具。
- 仅对于欧洲市场：
本设备可以由年满 3 周岁以上的儿童以及肢体、感官或精神方面存有障碍的或缺乏经验和/或知识的人员使用，但这些使用人员必须受到监督或在设备安全使用方面受过指导并且了解可能引发的危险。切勿让儿童将此设备当做玩具玩耍。除非在监督情况下，否则不得由儿童进行清洁和用户维护。
- 在使用前请进行一次目检，以确保设备没有损坏，尤其是电源线和电源适配器。
- 在设备无法正常工作或损坏时，不要使用本设备。
- 电源线或电源适配器损坏时切勿使用空调机或 WiFi 控制器。
- 电源适配器的电源线无法更换。电源线损坏时，必须报废电源适配器。
- 如果空调机的电源线损坏，必须由获得授权的 EHEIM 客户服务点或有资格的电工更换。
- 不要有电源线拉扯设备或拎起设备。始终通过电源插头断开电源，而不要在电缆连接处或设备连接处断开电源。
- 在任何情况下，都不要将手指或物品通过通风网格的开口插入。与风扇叶轮接触可能导致受伤。
- 只能执行本说明书中描述的工作。
- 保护电源线，防止其因高温、油和锋利边缘而损坏。
- 切勿在设备上进行技术改造。
- 只能使用原装的设备备件和配件。
- 只能由 EHEIM 售后服务部门进行维修。

-  我们建议安装一个额定故障电流最大为 30 mA 的漏电保护器来保护鱼缸所有的电器设备。
- 在不使用时、安装或拆卸部件之前以及在清洁、换水和维护工作之前，务必将鱼缸中的所有设备与电源断开。

- 防止湿气和水分进入插座、电源插头和电源适配器。请务必将电源线做一个滴水弯。由此避免水沿电缆流到插座中，进而引发短路。
- 设备和电源适配器的电气参数必须与电源参数一致。请在铭牌、包装或本说明书中查找这些参数。
- 不要在设备的背面安装多孔插座或便携式电源适配器。
- 设备符合无线电设备准则 2014/53/EU。欧盟符合性声明的完整文本可登录以下互联网地址查看：www.eheim.com

- 仅使用与 WiFi 控制器一起交付的电源适配器。在需要更换时，必须使用 EHEIM 原厂的电源。

-  本设备含有可燃的制冷剂 R290。只允许由有经验的和接受过 R290 气体管理方法培训的专业人员进行工作。
- 不允许损坏制冷剂回路。
- 如果必须对设备进行废弃处置，则如报废和废弃处置一章中所述进行操作。

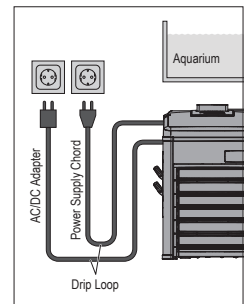

组装和安装

拆包装

- !** 小心！财产损失。
▶ 注意设备的重量。始终使用两个把手槽提设备。

i 保管好包装材料，以备之后安全地存放或运输。

1. 打开包装并取出配件。
2. 用把手槽向上将设备从包装中取出。
3. 取出泡沫件和塑料袋。
4. 检查所交付的货物是否完整。
5. 检查所有部件是否有运输损坏。

安装地

- 为了确保按规定和安全运行设备，不得将其暴露在自然环境中或放在热源旁边。本设备可以在 10°C 至 38°C 的环境温度范围内使用。
- 本设备必须始终低于鱼缸的水面。在此，请注意最高 180 cm 的安装高度。

准备 (E/F)

1. 将罩盖 ① 盖在空调机上。
2. 用内六角扳手 ② 通过顺时针旋转左侧和右侧螺栓四分之一圈固定罩盖。
3. 通过 RJ45 数据线 ③ 连接 WiFi 控制器 ⑤ 与空调机。
4. 连接 WiFi 控制器与电源适配器 ④。
5. 取下 IN ⑥ 和 OUT ⑦ 接口上的堵头。

i 保管好堵头。它们可以用作防止剩余水流出的运输保险装置。

放置在鱼缸底柜或柜中 (G/H/I)

i 注意遵守与柜壁和柜门最小 50 mm 的最小距离。保持通风和排气开口畅通。

1. 选择一个平整的平面放置设备。
2. 在例如柜后壁上锯出一个约 200×200 mm (约 400 cm²) 的切口 ⑧，以确保新鲜空气供应和铺设软管和电线。
3. 在柜中锯出一个切口 ⑩，用于支撑热排气口 ⑩，以从柜中排出设备的热空气。

i · 使用自粘式模板标记切口。
· 我们建议在柜后壁上开热排气口的切口。这样，从前面就可清楚地看到数字显示。在此，请注意下表中的尺寸数据：

热排气口的尺寸		
S	260 mm	
T	74 mm	
U	> 60 mm	
V	climacontrol+ S	343 mm
	climacontrol+ M	385 mm
	climacontrol+ L	427 mm

4. 安装软管之后，将设备推到相应的墙壁，并从后面将热排气口穿过切口插到设备上。

单独放置

i 注意与墙壁、家具或类似物至少 50 mm 的最小距离，以确保最佳的新鲜空气供应和热气排出。

1. 选择一个平整的平面放置设备。

安装软管 (J/K)

- !** 小心！财产损失。
▶ 只能用已过滤的、干净的水运行设备。

i · 请参考安装示例 E/B/C/D。
· 为了确保过滤器最佳和高效的循环性能，我们建议用各自独立的水回路运行鱼缸过滤器和空调机 (C)。
· 为了便于安装，我们建议用凡士林略微润滑连接件。

1. 将软管 (Ø 16/22) 穿过软管夹 ⑫ 和软管固定夹扣 ⑬。
2. 将锁紧螺母 ⑭ 推到软管接头 ⑮ 上。
3. 将密封件 ⑯ 装入锁紧螺母中。
4. 连接软管与软管接头。

i 对于软管 Ø 19/27，首先将缩径管套 ⑰ 拉到软管接头上。然后连接软管。

5. 用软管固定夹扣固定软管连接。为此，请使用一把钳子。
6. 将过滤器或泵 (返回到鱼缸中) 的出口侧与空调机的 IN 接口连接。将鱼缸回流管与空调机上的 OUT 接口连接。
7. 用手拧紧两个软管接头的锁紧螺母。不要使用钳子！

投入运行

- !** 小心！财产损失。
▶ 不要在没有水流的情况下运行空调机。
▶ 确保水回路已接通并且管道系统已完全排气

1. 将泵或过滤器投入运行，以建立水回路。
2. 等待约 2 分钟，直到管道系统已完全排气。
3. 检查空调机的软管接口 ⑮/⑰ 是否密封 (F)。
4. 将 WiFi 控制器的电源适配器 ④ 插入电源插座中。
5. 将空调机的电源插座 ⑤ 插入电源插座中。正面上的显示屏显示 OFF (L)。

有 WLAN 连接时的操作

- !** 小心！财产损失。
▶ 除了交货范围中所包含的 WiFi 控制器之外，不要连接其他设备。

系统要求

可连接 WLAN 的终端设备 (智能手机、平板电脑、笔记本电脑等)

创建网络

1. 将电源插到电源插座中。状态 LED 灯 ⑱ 亮起。

i · 状态 LED 白灯闪烁：正在搜索或创建网络
· 状态 LED 蓝灯亮起：创建了一个新的网络
· 设备的显示屏显示当前水温。
· 首次启动时，压缩机延迟 2 分钟接通。

与 WLAN 连接

2. 打开终端设备 (智能手机、平板电脑、笔记本电脑等) 的网络设置。
3. 终端设备与 WLAN 网络连接 (SSID) EHEIM clima XXXXXXXX。
4. 输入网络安全密钥 (Key)。

i 您可在 WiFi 控制器背面的标签上找到网络安全密钥 (Key)。您也可以扫描二维码 1 (见标签) 建立连接。

调用网站

5. 打开网络浏览器并输入以下网络地址：<http://192.168.1.1>

i 或者也可以扫描二维码 2 (见标签) , 以在浏览器中打开软件。

首次配置

6. 从语言选择中选择所需的语言并遵照首次配置的说明。

状态 LED 的含义

- 状态 LED 白灯闪烁：正在搜索或创建网络
- 状态 LED 蓝灯亮起：设备已创建网络
- 状态 LED 绿灯亮起：设备已与另一个 EHEIM 数字设备连接



复位

1. 按住 WiFi 控制器 ⑤ 背面的复位按钮约 8 - 10 秒直至状态 LED 灯 ⑥ 的颜色改变。

i 当状态 LED 绿灯亮起时则复位完毕。设备重新创建网络。
· 网络安全密钥 (Key) 和二维码 1 已无效。没有网络安全密钥 (Key) , 也可连接到网络。

显示屏上的显示 (显示屏)

在运行模式下, 显示屏不断地显示当前水温。

符号的含义	
OFF	设备已关闭。
°C	测得的水温, 单位: 摄氏度。
°F	测得的水温, 单位: 华氏度。
	闪烁: 正在准备制冷模式。 亮起: 制冷已接通。空调机正在制冷。
	亮起: 加热已接通。空调机正在加热。

维护



危险！当心触电！

▶ 进行任何保养工作之前, 拔下 WiFi 控制器的电源适配器和空调机的电源插头。



小心！财产损失。

▶ 清洁时, 不要使用坚硬的物体或侵蚀性的清洁剂。
▶ 所有部件都不能用洗碗机进行清洗。



在下面的段落中描述了为确保最佳、无故障运行所需的维护工作。定期维护会延长设备使用寿命, 有助于在一个较长的期限内确保空调机的功能。

清洁空气过滤器



保养建议

约每 2 - 3 周清洁空气过滤器 ⑨ 一次, 但是至少每月一次。

1. 向前翻折空调机正面上的塑料网格板 ⑩。
2. 取出空气过滤器并用温水清洁过滤器。
3. 在正面上重新装入干燥的空气过滤器, 然后合上塑料网格板。



在从空调机上断开软管之前, 通过关闭泵或过滤器来断开水回路。将两个软管夹 ⑫ 压到一起, 以防止水流出。

报废和废弃处置

废弃处置



在废弃处置设备时, 请遵守相应的法律规定。

关于欧共体范围内电气和电子设备废弃处置的信息: 在欧共体范围内, 针对电气设备废弃处置有相应的国家规定, 这些规定均基于关于电气废旧设备 (WEEE) 的欧盟指令 2012/19/EC。根据这些规定, 不得将设备与市政垃圾或家庭垃圾一起进行废弃处置。当地的回收站或回收中心免费接收本设备。产品包装由可回收材料制成。请以环保的方式废弃处置这些材料并进行回收。

故障排除



危险！当心触电！

▶ 在排除故障前, 请拔下电源插头和电源适配器。

故障	可能原因	补救措施
显示屏不接通	不供电	▶ 检查电源插头是否已完全插入插座中
显示屏持续显示 OFF	WiFi 控制器未准备就绪	▶ 检查电源适配器是否已完全插入插座中 ▶ 检查电源适配器的电缆是否已与 WiFi 控制器连接和是否完全插入
水冷却或水加热不足, 未达到额定温度	水回路不足	▶ 检查鱼缸过滤器或泵是否正在运行 ▶ 检查软管的安装是否有弯折或横断面收缩处 ▶ 清洁鱼缸过滤器或泵 ▶ 清洁管道系统
	冷却功率或加热功率对于该水量来说过低	▶ 检查功率数据 (参见技术数据)
	鱼缸和/或管道系统隔热不充分, 或者软管过长	▶ 对管道系统或鱼缸壁进行隔热 ▶ 安装尽量短的软管
	软管系统中附加的配件提高了流动阻力 (例如: CO ₂ 反应器、UVC 澄清器或类似装置)	▶ 减小流动阻力 ▶ 通过独立的水回路运行空调机
	热排气管中没有排出热废气	▶ 制冷压缩机无法正常工作。请联系 EHEIM 客户服务部: www.eheim.com

出现其他故障时, 请求助于 EHEIM 服务部门。

故障信息 (显示屏)



危险！当心触电！

▶ 在排除故障前, 请拔下电源插头和电源适配器。

信息	可能原因	补救措施
P1	水温的温度传感器损坏	▶ 请联系 EHEIM 客户服务部：www.eheim.com
P2	过热保护的传感器损坏	▶ 请联系 EHEIM 客户服务部：www.eheim.com
HA	水温在设置的额定温度之上	▶ 检查鱼缸过滤器或泵是否正在运行 ▶ 检查软管的安装是否有弯折或横断面收缩处 ▶ 清洁鱼缸过滤器或泵 ▶ 清洁管道系统
HA2 (过热)	空气过滤器和/或通风网格堵塞 环境温度过高 设备的通风系统损坏	▶ 清洁空气过滤器 ▶ 确保要在 +38°C 环境温度以下运行设备 ▶ 请联系 EHEIM 客户服务部：www.eheim.com
LA	水温在设置的额定温度之下	▶ 检查鱼缸过滤器或泵是否正在运行 ▶ 检查软管的安装是否有弯折或横断面收缩处 ▶ 清洁鱼缸过滤器或泵 ▶ 清洁管道系统
		▶ 检查加热功能是否已接通

出现其他故障时，请求助于 EHEIM 服务部门。

技术参数

climacontrol+		S	M	L
型号		3750	3751	3752
鱼缸尺寸至		500 l	1,000 l	2,000 l
市电电压/频率		230 V / 50 Hz		
功率消耗 (制冷模式)		260 W (230 V)	300 W (230 V)	400 W (230 V)
制冷功率：*				
水温 25°C ¹	最大	500 l	1,000 l	2,000 l
水温 12°C ²	最大	200 l	300 l	500 l
噪声级 / 80 cm (制冷模式)		~47 – 50 dB	~50 – 53 dB	~51 – 54 dB
功率消耗 (加热模式)		300 W		
加热功率 Δt**		~15°C	~10°C	~6°C
用于软管 Ø 的软管接口	IN OUT	Ø 16/22 mm / 带缩径管套 19/27 mm		
水流量	最小 最大	500 l/h 800 l/h		
系统压力	最大	1 bar / 14.4 psi		
无线数据传输方式		WiFi 2.4GHz – IEEE802.11 b/g/n		
安全密钥		WPA, WPA2, WPA/WPA2		
发射功率		≤ 16 ±2 dBm		
频带		通道 1 – 11 / 2412 MHz – 2462 MHz		
重量		17.0 kg	18.7 kg	19.7 kg
尺寸 (L×B×H)		310×310×447 mm	310×310×489 mm	310×310×531 mm
电源				
型号		7341218	7341458	7341438
插头		欧规	英国规格	澳大利亚规格
输入端		100 – 240 V / 50/60 Hz / 0.4 A		
输出端		5 V DC / 1 A / 5 W		

* = 值的确定：1×带盖板的鱼缸，室温 30°C，热负载

¹ 模型 S 和 M = 0.3 W/l，模型 L = 0.2 W/l，

² = 0.1 W/l

** = 值的确定 1×带盖板的鱼缸，室温 20°C，

Δt = 室温与水温的温度差

备件

参见第 3 页。

Vervielfältigungen oder Kopien – auch auszugsweise –
nur mit ausdrücklicher Genehmigung des Herstellers.

Reproduction or copying – even parts thereof –
only with the express permission of the producer.

Les reproductions, copies et utilisations de nos logos et
matériels et produits dérivés sont interdits à l'exploitation,
de toute nature, et sont soumises au préalable, par écrit,
au consentement et à l'approbation du fabricant.

The logo consists of the word "EHEIM" in a bold, italicized, sans-serif font, centered within a solid gray square.

EHEIM GmbH & Co.KG

Plochinger Str. 54
73779 Deizisau
Germany

Tel. +49 7153/7002-01
Fax +49 7153/7002-174

www.eheim.com