

EHEIM

aquaCorner 60

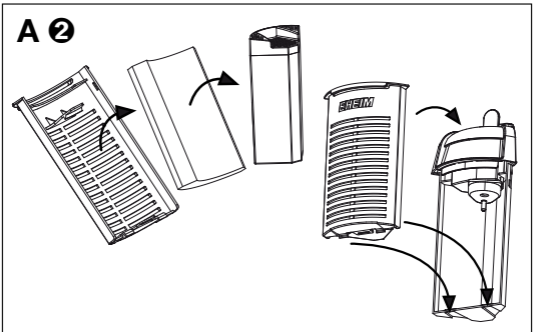

Innenfilter	D
Internal filter	GB/USA
Filtre intérieur	F
Binnenfilter	NL
Innerfilter	S
Innvendig filter	N
Sisäsuodatin	FIN
Indvendigt filter	DK
Filtro interno	I
Filtro interior	E
Filtro interior	P
Εσωτερικό φίλτρο	GR
Vnitřní filtr	CZ
Belső szűrő	H
Filtr wewnętrzny	PL
Vnútorný filter	SK
Notranji filter	SLO
Filtru interior	RO
Внутренний фильтр	RUS
內置式過濾器	CHIN

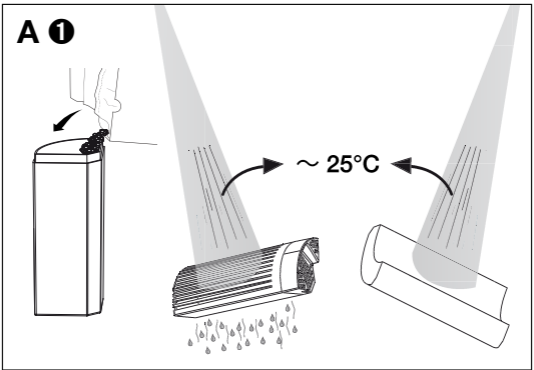
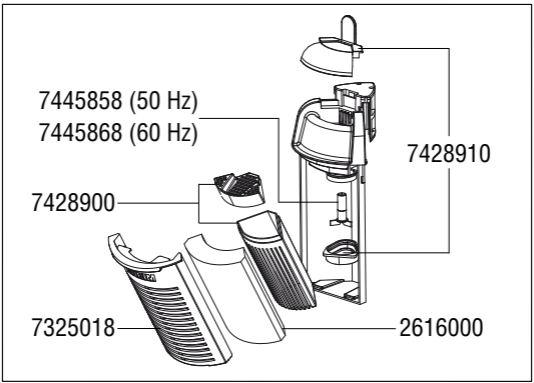
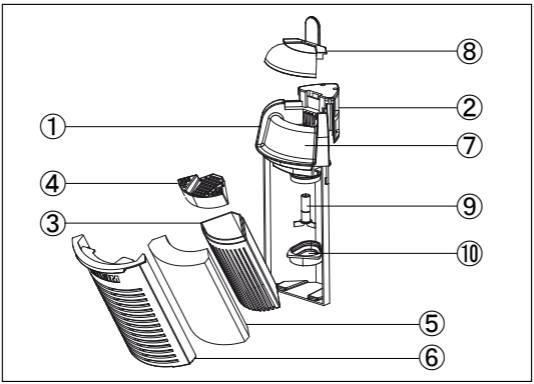

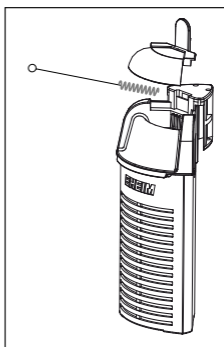
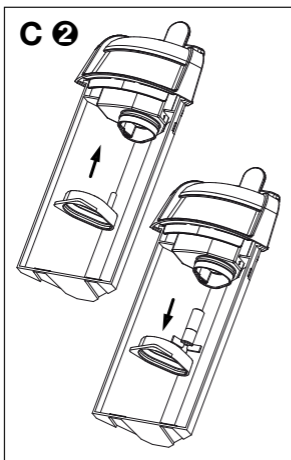
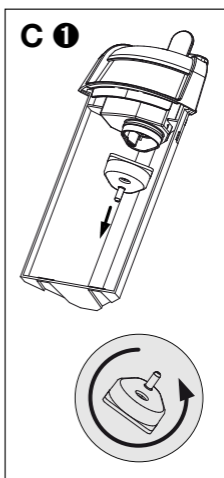
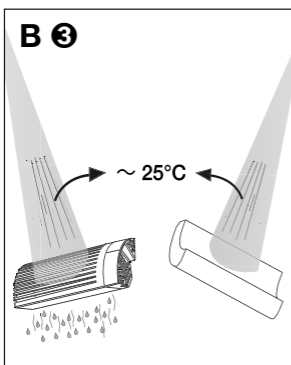
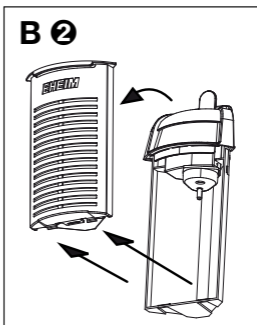
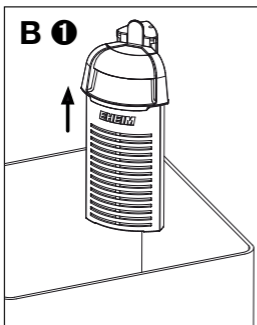
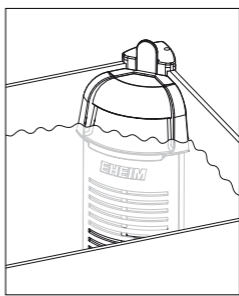
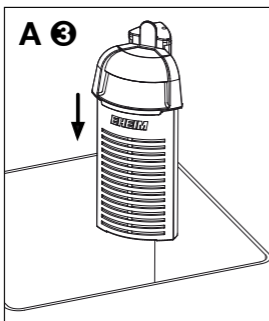

Sicherheitshinweise

Nur zur Verwendung in Räumen. Für aquaristische Einsatzbereiche.



Bei Wartungs- und Pflegearbeiten sind alle im Wasser befindlichen Elektrogeräte vom Netz zu trennen.



Das Netzkabel der Geräte kann nicht ersetzt werden. Ein externes Netzkabel oder Netzteil darf nicht repariert werden. Bei Beschädigung eines Kabels darf das Gerät nicht mehr benutzt werden. Bei Beschädigung eines externen Netzkabels oder Netzteils müssen diese immer erneuert werden. Wenden Sie sich an Ihren Fachhändler oder an Ihre **EHEIM** Service-Stelle.



Filter nur innerhalb des Wassers verwenden: Die Pumpe muss unterhalb des Wasserspiegels platziert sein.



Dieses Gerät ist nicht dafür bestimmt, durch Personen (einschl. Kinder) mit eingeschränkten physischen, sensorischen oder geistigen Fähigkeiten oder mangels Erfahrung und/oder mangels Wissen benutzt zu werden, es sei denn, sie werden durch eine für Sicherheit zuständige Person beaufsichtigt oder erhielten von ihr Anweisungen, wie das Gerät zu benutzen ist. Kinder sollten beaufsichtigt werden, um sicherzustellen, dass sie nicht mit dem Gerät spielen.



20 cm  Bei diesen Geräten können Magnetfelder elektronische oder mechanische Störungen oder Beschädigungen hervorrufen. Dies gilt auch für Herzschrittmacher. Die erforderlichen Sicherheitsabstände sind den Handbüchern dieser medizinischen Geräte zu entnehmen.



Bei Wartungsarbeiten besteht Quetschgefahr für die Finger durch hohe Magnetkräfte.



Zu Ihrer eigenen Sicherheit empfiehlt es sich, mit dem Netzkabel eine Tropfschleife zu bilden, die verhindert, dass evtl. am Kabel entlang laufendes Wasser in die Steckdose gelangt.

Bei Verwendung einer Verteiler-Steckdose muss die Platzierung oberhalb des Filter-Netzanschlusses erfolgen.

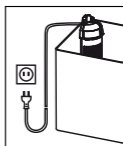

Gerät – oder Teile davon – nicht in der Spülmaschine reinigen. Nicht spülmaschinenbeständig!



Dieses Produkt nicht mit dem normalen Hausmüll entsorgen. Führen Sie es Ihrer örtlichen Entsorgungsstelle zu.



Das Produkt stimmt mit den Schutzanforderungen der EG-Niederspannungsrichtlinie 2006/95/EG und 2004/108/EG überein.

Innenfilter aquaCorner 60

Ausführung: siehe Typenschild am Pumpengehäuse

Funktion

- ① Filtergehäuse ② Einhängvorrichtung und Lampenhalterung
③ *mediabox* ④ *mediabox*-Deckel ⑤ Filterpatrone ⑥ Filterdeckel
⑦ Dosierkammer ⑧ Dosierkammer-Deckel ⑨ Pumpenrad
⑩ Pumpendeckel.

A Montage / Inbetriebnahme

① *mediabox* ③ mit beiliegendem Filtermaterial füllen und mit *mediabox*-Deckel ④ verschließen. Filterpatrone ⑤ und gefüllte *mediabox* ③ unter fließendem lauwarmem Wasser gründlich ausspülen.

② Zuerst Filterpatrone ⑤ in Filterdeckel ⑥ einlegen, dann *mediabox* ebenfalls in Filterdeckel ⑥ einsetzen bis sie einrastet. Die beiden Nasen des Filterdeckels ⑥ in die Nuten am Boden des Filtergehäuses ① einführen und Filterdeckel zuklappen.

③ Innenfilter an der linken oder rechten hinteren Ecke des Aquariums mit der Einhängevorrichtung ② installieren. Durch einstecken des Netzsteckers in Betrieb nehmen.



Achtung: Pumpe darf nicht trocken laufen!

B Reinigung

① Filter vom Netz trennen und anschließend nach oben aus dem Becken ziehen.

② Filterdeckel ⑥ öffnen, *mediabox* ③ und Filterpatrone ⑤ herausnehmen.

③ Anschließend *mediabox* reinigen und Filterpatrone auswaschen. Biologisches Filtermaterial EHEIM SUBSTRAT*pro* nur leicht unter lauwarmem Wasser abspülen, um den Bakterienrasen zu erhalten und dessen Neuentwicklung zu beschleunigen. Nach der 2. bis 3. Reinigung zwei Drittel der Filtermasse durch neues EHEIM SUBSTRAT*pro* ersetzen. Den Rest der gebrauchten Filtermasse mit dem neuen Material mischen, damit sich die Bakterienkulturen schneller vermehren. Filterpatrone nach der 2. bis 3. Reinigung erneuern.



Achtung: *mediabox* nicht überfüllen, da sie sonst nicht mehr passgenau sitzt.

C Wartung

Filter vom Netz trennen und anschließend nach oben aus dem Becken ziehen.

① Pumpendeckel ⑩ abnehmen, Pumpenrad ⑨ mit dem Stift am Pumpendeckel herausnehmen und reinigen.

② Dosierkammer-Deckel ⑧ abnehmen, Dosierkammer ⑦, Pumpenkammer und Ausströmöffnung mit Reinigungsbürste (Best.-Nr. 4009560) säubern. Anschließend das Pumpenrad wieder einsetzen und mit Pumpendeckel schließen. Den Filter wieder im Aquarium einsetzen und über den Netzstecker in Betrieb nehmen.

USA

IMPORTANT SAFETY INSTRUCTIONS

WARNING — To guard against injury, basic safety precautions should be observed, including the following.

a) **READ AND FOLLOW ALL SAFETY INSTRUCTIONS.**

b) **DANGER** — To avoid possible electric shock, special care should be taken since water is employed in the use of aquarium equipment. For each of the following situations, do not attempt repairs by yourself; return the appliance to an authorized service facility for service or discard the appliance.

1) If the appliance falls into the water, **DON'T** reach for it! First unplug it and then retrieve it. If electrical compo-

nents of the appliance get wet, unplug the appliance immediately. (Non-immersible equipment only)

- 2) If the appliance shows any sign of abnormal water leakage, immediately unplug it from the power source. (Immersible equipment only)
- 3) Carefully examine the appliance after installation. It should not be plugged in if there is water on parts not intended to be wet.
- 4) Do not operate any appliance if it has a damaged cord or plug, or if it is malfunctioning or has been dropped or damaged in any manner.
- 5) To avoid the possibility of the appliance plug or receptacle getting wet, position aquarium stand and tank to one side of a wall-mounted receptacle to prevent water from dripping onto the receptacle or plug.

A "drip loop", shown in the figure, should be arranged by the user for each cord connecting an aquarium appliance to a receptacle. The "drip loop" is that part of the cord below the level of the receptacle, or the connector if an extension cord is used, to prevent water traveling along the cord and coming in contact with the receptacle.

If the plug or socket does get wet, **DON'T** unplug the cord. Disconnect the fuse or circuit breaker that supplies power to the appliance.

Then unplug and examine for presence of water in the receptacle.

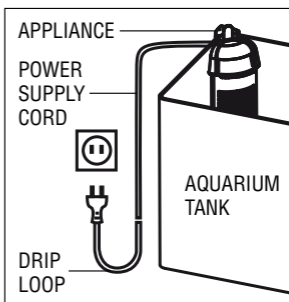

- c) Close supervision is necessary when any appliance is used by or near children.
- d) To avoid injury, do not contact moving parts or hot parts such as heaters, reflectors, lamp bulbs, and the like.
- e) Always unplug an appliance from an outlet when not in use, before putting on or taking off parts, and before cleaning. Never yank cord to pull plug from outlet. Grasp the plug and pull to disconnect.
- f) Do not use an appliance for other than intended use. The use of attachments not recommended or sold by the appliance manufacturer may cause an unsafe condition.
- g) Do not install or store the appliance where it will be exposed to the weather or to temperatures below freezing.
- h) Make sure an appliance mounted on a tank is securely installed before operating it.
- i) Read and observe all the important notices on the appliance.
- j) If an extension cord is necessary, a cord with a proper rating should be used. A cord rated for less amperes or watts than the appliance rating may overheat. Care should be taken to arrange the cord so that it will not be tripped over or pulled.
- k) This appliance has a polarized plug (one blade is wider than the other). As a safety feature, this plug will fit in a polarized outlet only one way. If the plug does not fit fully in the outlet, reverse the plug. If it still does not fit, contact a qualified elec-

trician. Never use with an extension cord unless plug can be fully inserted. Do not attempt to defeat this safety feature.

Exception: This instruction may be omitted for an appliance that is not provided with a polarized attachment plug.

1) "SAVE THESE INSTRUCTIONS".

English

EHEIM

Safety instructions



For indoor use only. For use with aquariums.



All electrical equipment in the water must be disconnected from the mains during care and maintenance work.



The device's power cable cannot be replaced. An external power cable or power supply unit must not be repaired. In case of cable damage, the device must no longer be used. If an external power cable or power supply is damaged, they must always be replaced. Contact your specialised dealer or your **EHEIM** Service Centre.



Only use filter in water: The pump must be positioned beneath the surface of the water.



This equipment is not intended for use by persons (incl. children) with limited physical, sensory or mental abilities or for persons with no experience or knowledge unless they are supervised by a person responsible for safety or unless they have received from such a person instructions on how to use the equipment. Children should be supervised to ensure that they do not play with the equipment.



20 cm  Notice: These devices produce magnetic fields which might cause electronic and mechanical disturbances or damages. This also refers to pacemakers. Please consult the manuals of medical equipment for the required safety margins.



For your own safety, we recommend to form a drip loop with the connection cable to prevent any water running along the cable from intruding into the socket. When using a multiple socket or an external power supply unit, position them atop the filter's power connection.

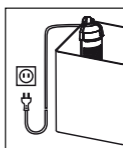

Attention: Maintenance work presents the risk of crushing the fingers due to high magnetic forces.



Do not clean the unit – or parts of it – in the dishwasher. Not dishwasher resistant.



Do not dispose of this product as normal household waste. Take it to your local refuse collection site.



The product complies with the protection requirements of the EC Low Voltage Directive 2006/95/EG and with 2004/108/EG.

Internal filter aquaCorner 60
Model: see type plate on motor body

Function

① Filter housing ② Suspension bracket and light fixture ③ *mediabox* ④ *mediabox* lid ⑤ Filter cartridge ⑥ Filter lid ⑦ Dosing chamber ⑧ Dosing chamber lid ⑨ Pump impeller ⑩ Pump lid.

A Assembly / Putting into operation

① Fill *mediabox* ③ with filtering material included and close with *mediabox* lid ④. Thoroughly rinse out filter cartridge ⑤ and filled *mediabox* ③ under running lukewarm water.

② First put filter cartridge ⑤ in the filter lid ⑥, then also insert

mediabox in filter lid ⑥ until it clicks into place. Insert the two nibs of the filter lid ⑥ into the grooves on the bottom of the filter housing ① and shut filter lid.

③ Install the interior filter on the left or right back corner of the aquarium with the suspension bracket ②. Put into operation by plugging in the mains plug.



Important: The pump must not run dry!

B Cleaning

① Disconnect the filter from the mains, and then pull upwards out of the tank.

② Open filter lid ⑥, take out *mediabox* ③ and filter cartridge ⑤.

③ Then clean the *mediabox* and wash out the filter cartridge. Only rinse off slightly the EHEIM SUBSTRAT*pro* biological filtering material und lukewarm water so as to preserve the bacterial lawn and to accelerate its redevelopment. After the second or third cleaning, replace two-thirds of the filter material with new EHEIM SUBSTRAT*pro*. Mix the rest of the used filter material with the new material so that the bacteria cultures multiply faster. After the second or third cleaning, replace the filter cartridge.



Important: Do not overfill the *mediabox*, as otherwise it will no longer fit precisely.

C Maintenance

Disconnect the filter from the mains, and then pull upwards out of the tank.

① Take off the pump lid ⑩, take off the pump impeller ⑨ with the pin on the pump lid and clean.

② Take off dosing chamber lid ⑧, and clean dosing chamber ⑦, pump chamber and outflow opening with cleaning brush (order no. 4009560). Afterwards, put the pump impeller back in, and close with pump lid. Put the filter back in the aquarium and put into operation using the mains plug.

Français

EHEIM

Consignes de sécurité



Usage intérieur exclusivement. Destiné à être utilisé uniquement en aquariophilie.



Avant d'effectuer des travaux d'entretien ou de maintenance, déconnectez du réseau tous les appareils installés dans l'eau.



Le câble d'alimentation de l'appareil ne peut être changé. Un câble ou un bloc d'alimentation externe ne doit pas être réparé. S'il est endommagé, l'appareil ne peut plus être utilisé. Si un câble ou un bloc d'alimentation externe est endommagé, il doit toujours être remplacé. Adressez-vous à votre négociant spécialisé ou à votre service après-vente EHEIM.



N'utiliser le filtre que dans l'eau. La pompe doit être placée au-dessous de la surface de l'eau.



Cet appareil n'est pas destiné à être utilisé par des personnes (enfants y compris) aux capacités physiques, sensorielles ou intellectuelles limitées ou dépourvues d'expérience ou de connaissance, à moins qu'elles ne se trouvent sous la surveillance d'une personne responsable de la sécurité ou obéissent à ses recommandations sur la manière d'utiliser l'appareil. Veuillez surveiller les enfants afin de pouvoir être certain qu'ils ne jouent pas avec l'appareil.



20 cm



Remarque: avec ces appareils, des champs magnétiques peuvent provoquer des troubles ou des détériorations électroniques et mécaniques. Ceci est également valable pour les stimulateurs cardiaques. Les distances nécessaires de sécurité doivent être relevées dans les manuels de ces appareils médicaux.



Attention: en cas de travaux de maintenance, risque de coincement en raison de forces magnétiques élevées.



Pour votre propre sécurité, nous vous recommandons de former un col de cygne avec le câble électrique pour éviter que l'eau s'écoulant éventuellement de long du câble ne pénètre dans la prise. En utilisant par exemple une multiprise, celle-ci doit être placée plus haut que la prise de secteur du filtre.

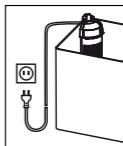

Ne nettoyez pas cet appareil – ou les pièces qui le composent – au lave-vaisselle. Ne résiste pas au lave-vaisselle.



Ne pas jeter le présent produit à la poubelle. Ramenez-le à votre lieu de décharge locale.



Le produit répond aux exigences de protection de la Directive basse tension de la CE 2006/95/CE et 2004/108/CE.

Filter intérieur aquaCorner 60

Réalisation: voir plaque signalétique sur le boîtier de la pompe

Fonction

① Boîtier de filtre ② Dispositif d'accrochage et support de lampes ③ *mediabox* ④ Couvercle de *mediabox* ⑤ Cartouche de filtre ⑥ Couvercle de filtre ⑦ Chambre de dosage ⑧ Couvercle de chambre de dosage ⑨ Turbine ⑩ Couvercle de pompe.

A Montage / Mise en marche

① Remplir la *mediabox* ③ avec le matériel de filtrage joint et fermer le couvercle de la *mediabox* ④. Rincer minutieusement la cartouche de filtre ⑤ et la *mediabox* remplie ③ à l'eau tiède courante.

② Insérer d'abord la cartouche de filtre ⑤ dans le couvercle de filtre ⑥, puis introduire de même la *mediabox* dans le couvercle de filtre ⑥ jusqu'à encliquetage. Apporter les deux nez du couvercle de filtre ⑥ dans les encoches au fond du boîtier de filtre ① et fermer le couvercle de filtre.

③ Installer le filtre intérieur au coin gauche ou droit arrière de l'aquarium avec le dispositif d'accrochage ②. Mettre en marche en connectant la fiche de contact.



Attention: La pompe ne doit pas fonctionner à sec!

B Nettoyage

① Séparer le filtre du réseau puis tirer du bassin vers le haut.

② Ouvrir le couvercle de filtre ⑥, enlever la *mediabox* ③ et la cartouche de filtre ⑤.

③ Ensuite, nettoyer la *mediabox* et laver la cartouche de filtre. Ne laver que légèrement à l'eau tiède le matériel de filtrage biologique EHEIM SUBSTRAT *pro*, afin de maintenir le voile bactérien et d'accélérer son redéveloppement. Après 2 à 3 nettoyages, remplacer deux tiers du volume de filtre par un nouveau EHEIM SUBSTRAT *pro*. Mélanger la reste du volume de filtre utilisé avec le nouveau matériel afin que les cultures de bactéries se multiplient plus rapidement. Renouveler la cartouche de filtre après 2 à 3 nettoyages.



Attention: Ne pas trop remplir la *mediabox*, sinon elle n'est plus ajustée.

B Nettoyage

Séparer le filtre du réseau puis tirer du bassin vers le haut.

① Baisser le couvercle de la pompe ⑩, enlever la turbine ⑨ avec le crayon au couvercle de pompe et nettoyer.

② Baisser le couvercle de la chambre de dosage ⑧, nettoyer la chambre de dosage ⑦, la chambre de pompage et l'ouverture de départ avec la brosse à nettoyage (réf. 4009560). Puis remettre la pompe et fermer avec le couvercle de pompe. Replacer le filtre dans l'aquarium et mettre en marche via la fiche de contact.

Nederlands

EHEIM

Veiligheidsinstructies



Alleen binnenshuis te gebruiken. Voor aquaristische doeleinden.



Voordat U met Uw handen in het aquariumwater komt moeten alle stekkers van de zich in het water bevindende elektrische apparaten uit het stopcontact gehaald worden.



Een externe netkabel en het netdeel mogen niet worden gerepareerd. Bij beschadiging van kabels mag het apparaat niet meer worden gebruikt. Bij beschadigingen van een externe netkabel of netdeel dienen deze altijd te worden vervangen. Wendt U zich tot Uw detaillist of een EHEIM-servicedienst.



Filter alleen in het water gebruiken: de pomp moet onder het waterpeil geplaatst zijn.



Dit toestel is niet voorzien voor gebruik door personen (kinderen inbegrepen) met beperkt fysiek, sensorisch of geestelijk vermogen of met gebrekkige ervaring of kennis behalve indien een voor de veiligheid bevoegde persoon op hen toezicht houdt of hen instructies heeft gegeven met betrekking tot de bediening van het toestel. Op kinderen moet toezicht worden gehouden om te garanderen dat ze niet met het toestel spelen.



20 cm  Waarschuwing: Bij deze apparaten kunnen magnetische velden elektronische en mechanische storingen of beschadigingen veroorzaken. Dit geldt ook voor pacemakers. De vereiste veiligheidsafstand zijn in de handboeken van deze medische apparaten te vinden.



Let op: Door de grote kracht van de magneten kunnen bij het onderhoud kneuzingen veroorzaakt worden.



Voor Uw eigen veiligheid is het aan te bevelen met het snoer een druppellus te creëren, die verhindert, dat eventueel langs de kabel lopend water in het stopcontact komt. Bij gebruik van een losse contactdoos dient deze boven de filter-aansluitkabel geplaatst te worden.

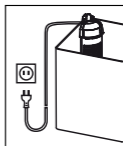

Het apparaat – of delen daarvan – niet reinigen in de vaatwasmachine. Niet vaatwasmachinebestendig!



Dit product niet in het normale huisvuil gooien. Breng het naar uw lokaal afvalverwerkingspunt.



Het product komt overeen met de beschermingsvereisten van de EG-laagspanningsrichtlijn 2006/95/EG en 2004/108/EG.

Binnenfilter **aquaCorner 60**

Uitvoering: zie typeplaatje op de pompbehuizing

Functie

① Filterhuis ② inhangvoorziening en lamphouder ③ *mediabox*

④ *mediabox* deksel ⑤ filterpatroon ⑥ filterdeksel ⑦ doseerkamer ⑧ deksel doseerkamer ⑨ pompwiel ⑩ pompdeksel.

A Montage / Ingebruikname

- ① *mediabox* ③ met bijgevoegd filtermateriaal vullen en met *mediabox* deksel ④ afsluiten. Filterpatroon ⑤ en gevulde *mediabox* ③ med stromend lauw water grondig uitspoelen.
- ② Eerst filterpatroon ⑤ in filterdeksel ⑥ leggen, dan *mediabox* eveneens in filterdeksel ⑥ plaatsen totdat dit vastklikt. De twee lippen van het filterdeksel ⑥ in de groeven op de bodem van het filterhuis ① brengen en filterdeksel dichtklappen.
- ③ Binnenfilter an de linker of rechter achterkant van het aquarium met de inhangvoorziening ② installeren. In bedrijf stellen door de stekker in te steken.



Attentie! Pomp mag niet drooglopen!

B Reiniging

- ① Filter van het net loskoppelen en vervolgens naar boven uit het bekken trekken.
- ② Filterdeksel ⑥ openen, *mediabox* ③ en filterpatroon ⑤ eruit halen.
- ③ Vervolgens *mediabox* reinigen en filterpatroon uitwassen. Biologisch filtermateriaal EHEIM SUBSTRAT*pro* slechts licht met lauw water afspoelen om het bacteriebed te behouden en de herontwikkeling ervan te versnellen. Na de 2^e à 3^e reiniging tweederde van de filtermassa vervangen door nieuw EHEIM SUBSTRAT*pro*. De rest van de gebruikte filtermassa mengen met het nieuwe materiaal, zodat de bacterieculturen zich sneller vermeerderen. Filterpatroon na de 2^e à 3^e reiniging vervangen.



Attentie! *mediabox* niet te vol maken, omdat hij anders niet meer precies past.

C Onderhoud

Filter van het net loskoppelen en vervolgens naar boven uit het bekken trekken.

- ① Pompdeksel ⑩ afnemen, pompwiel ⑨ met de pin bij het deksel eruit nemen en reinigen.
- ② Deksel ⑧ van doseerkamer afnemen, doseerkamer ⑦, pompkamer en uitstroomopening met reinigingsborstel (best.-nr. 4009560) schoonmaken. Vervolgens het pompwiel weer installeren en sluiten met pompdeksel. Het filter weer in het aquarium plaatsen en via de netstekker in bedrijf nemen.

Svenska

EHEIM

Säkerhetsanvisningar



Endast för akvariska användningsområden i stända utrymmen.



Skilj strömförsörjningen från nätet till elutrustingen som ligger i vattnet innan du utför underhåll eller skötsel.



Enhetens nätkabel kan inte bytas ut. En extern nätkabel och nätdel får inte repareras. Vid skador på kabeln får enheten inte användas mer. Vid skador på en extern nätkabel eller nätdel måste dessa alltid bytas ut. Ta kontakt med din backbutik eller *EHEIMs* servicecenter.



Filtret får endast användas under vattenytan. Pumpen ska placeras under vattenytan.



Denna apparat är inte avsedd att användas av personer (inklusive barn) med begränsad fysisk, sensorisk eller mental förmåga eller som saknar erfarenhet och/eller kunskaper, om inte vederbörande står under uppsikt av en person som ansvarar för säkerheten eller erhåller anvisningar från denna person om hur apparaten ska användas. Barn ska övervakas för att säkerställa att de inte leker med apparaten.



20 cm  Obs! Vid dessa pumpar kan magnetfält framkalla elektroniska eller mekaniska störningar eller skador. Detta gäller även för pacemakers. Erforderliga säkerhetsavstånd anges i handböckerna till de medicinska utrustningarna.



Risk för klämskador vid underhåll pga. höga magnetiska krafter.



Av säkerhetsskäl rekommenderar vi att man hänger anslutningskabeln till filtret så att en droppögla bildas och förhindrar att eventuellt på kabeln rinnande vatten kommer in i vägguttaget. Om man använder en grenkontakt i vägguttaget bör detta vara högre placerat än kabelanslutningen i filtret.

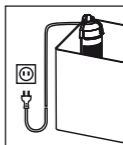

Rengör inte apparaten – eller delar därav – i diskmaskinen. Ej diskmaskinssäker!



Denna produkt ska inte kastas bort i de normala hushållssoporna. Lämna in den till det lokala återvinningsstället.



Produkten uppfyller kraven i EU lågspänningsdirektiv 2006/95/EG samt 2004/108/EG.

Innerfilter **aquaCorner 60** Utförande: Se typskylten på pumphuset

Funktion

① Filterhus ② upphängning och lamphållare ③ *mediabox* ④ lock till *mediabox* ⑤ filterpatron ⑥ filterlock ⑦ doseringskammare ⑧ lock till doseringskammare ⑨ pumphjul ⑩ pumplock.

A Montering / Idrifttagning

① Fyll *mediabox* ③ med bifogat filtermaterial och stäng den med locket till *mediabox* ④. Spola av filterpatronen ⑤ och den fyllda *mediabox* ③ noggrant under rinnande ljummet vatten.

② Börja med att lägga i filterpatronen ⑤ i filterlocket ⑥, tills den fastnar i rasterspåret. För in filterlockets ⑥ bada spetsar in i spårren på filterhusets botten ① och stäng filterlocket

③ Installera det inre filtret på akvariets vänstra eller högra bakre hörn med hjälp av upphängningsanordningen ②. Genom att sätta stickkontakten i vägguttaget tas akvariet i drift.



OBS! Pumpen får inte köras torr!

B Rengöring

① Skilj filtret från elnätet och dra sedan ut det ur bassängen uppifrån.

② Öppna filterlocket ⑥. Ta ut *mediabox* ③ och filterpatronen ⑤.

③ Rengör därefter *mediabox* och tvätta ur filterpatronen. Det biologiska filtermaterialet EHEIM SUBSTRAT*pro* får endast tvättas av kort under rinnande ljummet vatten, för att bibehålla bakterierna och för att stödja deras vidareutveckling. Efter den 2:a eller den 3:e rengöringen måste två tredjedelar av filtermassan bytas ut mot nytt EHEIM SUBSTRAT*pro*. Blanda resten av den redan använda filtermassan med det nya materialet.

Därmed säkerställs, att bakteriekulturerna snabbare förökar sig. Byt ut filterpatronen mot en ny efter den 2:a eller 3:e rengöringen.



OBS! mediabox får ej vara överfylld, annars riskerar man att den inte längre passar perfekt.

C Underhåll

Skilj filtret från elnätet och dra sedan ut det ur bassängen uppifrån.

① Ta loss pumplocket ⑩, ta ut pumphjulet ⑨ med hjälp av stiftet på pumplocket och rengör.

② Ta av doseringskammarens lock ⑧, rengör doseringskammare ⑦, pumpkammare och utströmningsöppningen med rengöringsborsten (best-nr 4009560). Sätt därefter pumphjulet på plats igen och stäng med pumplocket.

Sätt in filtret i akvariet igen och ta det i drift genom att sätta stickkontakten i vägguttaget.

Norsk

EHEIM

Sikkerhetsinstrukser



Kun til innendørs bruk. For akvariebruk.



Ved vedlikeholdsarbeider og pleie må alle de elektroapparatene som befinner seg i vannet skilles fra nettet.



Apparatets nettkabel kan ikke byttes. Ekstern nettkabel og nettdelen kan ikke repareres. Ved skader på en ekstern nettkabel eller nettdelen, må denne alltid skiftes. Kontakt din spesialforhandler eller ditt EHEIM service senter.



Filteret skal kun anvendes nede i vannet: Pumpen må være plassert under vannflatens nivå.



Dette apparatet er ikke egnet for bruk av personer (inklusive barn) med nedsatte fysiske, sensoriske eller mentale evner eller med manglende erfaring og/eller manglende kunnskaper, med mindre disse personene er under oppsikt av en annen person som er ansvarlig for deres sikkerhet eller har fått anvisninger fra en slik person om hvordan apparatet skal brukes. Barn skal holdes under oppsikt for å unngå at de leker med apparatet.



20 cm  Merk: Ved disse apparatene kan magnetfelt forårsake elektroniske og mekaniske forstyrrelser eller skader. Dette gjelder også for pacemakers. De nødvendige sikkerhetsavstandene står oppført i håndbøkene som tilhører disse medisinske apparatene.



OBS! Ved vedlikeholdsarbeider er det fare for å skade seg pga. sterke magnetkrefter.



For din egen sikkerhet anbefaler vi at du lar ledningen danne en „drypp-løkke“ som sikrer at vann ikke renner langs ledningen inn i veggkontakten. Anvende f.eks. en flerpunktskontakt som plasseres høyere enn lednings-koblingen på filteret.

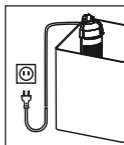

Apparatet – inkludert dets enkeltdeler – må ikke vaskes i oppvaskmaskin. Utstyret tåler ikke maskinvask!



Produktet må ikke kastes som vanlig husholdningsavfall. Det skal leveres til ditt lokale deponi.



Produktet er i samsvar med beskyttelseskravene i EUs svakstrømsdirektiv 2006/95/EG samt 2004/108/EG.

Innvendig filter aquaCorner 60
Utførelse: Se typeskiltet på pumpehuset

Funksjon

① Filterhus ② Hengefeste og lampeholder ③ *mediabox* ④ *mediabox* lokk ⑤ Filterpatron ⑥ Filterlokk ⑦ Doseringskammer ⑧ Lokk til doseringskammer ⑨ Pumpehjul ⑩ Pumpedeksel.

A Montering / Igangsettelse

① Fyll *mediabox* ③ med filtermaterialet som følger med og lukk dekselet ④. Skyll filterpatronen ⑤ og den fulle *mediabox* ③ godt av under rennende, lunkent vann.

② Legg først filterpatronen ⑤ og deretter *mediabox* inn i filterdekselet ④. Pass på at boksen festes ordentlig. Sett de to tappene på filterdekselet ④ inn i sporene i bunnen av filterhuset ① og lukk dekselet.

③ Monter det innvendige filteret i hengefestet i bakre ②, høyre eller venstre hjørne av akvariet. Systemet settes i gang når strømmen kobles til.



Pass på: Pumpen må ikke gå tørr!

B Rengjøring

① Kutt strømmen til filteret og løft det ut av beholderen.

② Åpne filterdekselet ④ og ta ut *mediabox* ③ og filterpatron ⑤.

③ Deretter gjøres *mediabox* ren og filterpatronen skylles ut. Det biologiske filtermaterialet EHEIM SUBSTRAT*pro* skylles bare lett under lunkent vann slik at bakteriestammen opprettholdes og kan utvikle seg videre. Etter 2–3 rengjøringer byttes to tredeler av filtermassen ut med nytt EHEIM SUBSTRAT*pro*. Bland resten av den brukte filtermassen med nytt materiale for å lette formeringen av bakteriekulturen. Filterpatronen byttes etter 2–3 gangers rengjøring.



Pass på: Hvis *mediabox* fylles for mye kan ikke settes inn riktig.

C Vedlikehold

Kutt strømmen til filteret og løft det ut av beholderen.

① Ta av pumpedekselet ⑩ løft ut pumpehjulet ⑨ med stiften på pumpedekselet og gjør rent.

③ Ta av lokket på doseringskammeret ⑧ og rengjør pumpekammeret ⑦ og utløpet med en rengjøringsbørste (best. nr. 4009560).

Deretter settes pumpehjulet inn igjen og lukkes med pumpedekselet. Legg filteret tilbake inn i akvariet og sett på strømmen igjen.

Suomi

EHEIM

Turvallisuusmääräykset



Laitte on tarkoitettu ainoastaan sisätiläkäyttöön ja akvaarioissa käytettäväksi.



Huolto- ja hoitotoimien aikana on kaikki vedessä olevat sähkö-laitteet irroitettava sähköverkosta.



Laitteen virtajohtoa ei voi vaihtaa. Ulkoista virtajohtoa tai virtalähdettä ei saa korjata. Jos johto vaurioituu, laitetta ei saa enää käyttää. Jos ulkoinen virtajohto tai virtalähde vaurioituu, ne tulee aina uusia. Ota silloin yhteys EHEIM kauppiaseesi.



Käytä suodatinta vain vedessä: moottori tulee asetta vedenpinnan alapuolelle.



Tätä laitetta ei ole tarkoitettu sellaisten henkilöiden (mukaanlukien en lapset) käyttöön, joiden fyysiset, sensoriset tai henkiset kyvyt ovat puutteelliset johtuen kokemuksen ja/tai tiedon puutteesta, ellei turvallisuudesta vastuussa oleva henkilö valvo käyttöä tai ole antanut ohjeita miten laitetta käytetään asianmukaisesti. Valvo lasten käyttäytymistä ja varmista, että he eivät leiki laitteella.



20 cm  **Viite: Magneetikentät voivat aiheuttaa näissä laitteissa elektronisia tai mekaanisia häiriöitä tai vaurioita. Tämä koskee myös sydämen tahdistinta. Tarpeelliset turvallisuusestisyydet voidaan löytää näiden lääke tieteellisten laitteiden käsikirjoista.**



Huoltotöissä ruhjontavaara suurten magneettivoimien johdosta.



Oman turvallisuutesi vuoksi varmista että suodattimen sähköjohtoa ei vedetä suoraan pistorasiaan vaan asetetaan piirroskuvan mukaisesti mutkalle. Tämä estää vesipisaroiden pääsyn pistorasiaan.

Mikäli käytät jakorasiasia niin aseta se suodattimen yläpuolelle; ei lattialle.

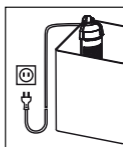

Älä puhdista laitetta – tai sen osia – astianpesukoneessa. Ei kestä pesua astianpesukoneessa!



Tätä tuotetta ei saa hävittää talousjätteiden joukossa. Toimita tuote paikalliseen jätehuoltopisteeseen.



Tuote on EY-pienjännitedirektiivin 2006/95/EY ja 2004/108/EY suojavaatimusten mukainen.

Sisäsuodatin aquaCorner 60

Malli: katso pumpun kuoressa olevaa tyyppikilpeä

Toiminta

- ① Suodatinkotelo ② ripustin ja lampun pidike ③ *mediabox* ④ *mediabox* kansi ⑤ suodatinpatruuna ⑥ suodatinkansi ⑦ annostelukammio ⑧ annostelukammion kansi ⑨ pumpun pyörä ⑩ pumpun kansi.

A Asennus / Käyttöönotto

- Täytä *mediabox* ③ mukana toimitetulla suodatinmateriaalilla ja sulje se *mediabox* kannella ④. Huuhtelee suodatinpatruuna ⑤ ja täytetty *mediabox* ③ perusteellisesti juoksevilla haalealla vedellä.
- Laita ensin suodatinpatruuna ⑤ suodattimen kanteen ⑥, aseta sen jälkeen *mediabox* myös suodattimen kanteen ⑥ niin, että se lukkiutuu. Laita suodatinkannen ⑥ molemmat ulokkeet suodatinkotelon ① pohjassa oleviin uriin ja laita suodatinkansi kiinni.
- Asenna sisäsuodatin akvaarion vasempaan tai oikeaan takakulmaan ripustimella ②. Ota käyttöön työntämällä pistoke pistorasiaan.



Huomio: pumppu ei saa käydä kuivana!

B Puhdistus

- Ota suodatin verkkovirrasta ja vedä se sen jälkeen yläsuuntaan akvaariosta.
- Avaa suodatinkansi ⑥, ota *mediabox* ③ ja suodatinpatruuna ⑤ ulos.
- Puhdista *mediabox* sen jälkeen ja huuhtelee suodatinpatruuna. Huuhtelee biologinen suodatinmateriaali EHEIM SUBSTRAT *pro* vain kevyesti haalealla vedellä, jotta bakteerikanta säilyy ja sen uudelleenkehittyminen nopeutuu. Korvaa suodatinmassan kaksi kolma

sosaa uudella EHEIM SUBSTRAT^{pro}lla 2.-3. puhdistuksen jälkeen. Sekoita jäljelle jäänyt käytetty suodatinmassa uuden materiaalin kanssa, jotta bakteerikanta lisääntyy nopeammin. Uusi suodatinpatruuna 2.-3. puhdistuksen jälkeen.



Huomio: älä ylitäytä mediabox, koska se ei muuten sovi enää paikoilleen.

C Huolto

Ota suodatin verkkovirrasta ja vedä se sen jälkeen yläsuuntaan akvaariosta.

① Irrota pumpun kansi ⑩, poista pumpun pyörä ⑨ tapilla pumpun kannesta ja puhdista.

② Irrota annostelukammion kansi ⑧, puhdista annostelukammio ⑦, pumpun kammio ja ulosvirtausaukko puhdistusharjalla (tilausnro 4009560). Laita pumpun pyörä taas paikoilleen ja sulje pumpun kannella. Laita suodatin taas akvaarioon ja ota käyttöön työntämällä pistoke pistorasiaan.

Dansk

EHEIM

Sikkerhedsanvisninger



Må kun anvendes indendørs. Til akvariebrug.



Ved eftersyn og vedligeholdelsesarbejde skal alle elektriske apparater, der er placeret under vand, afbrydes fra nettet.



Strømtilslutningsledningen på dette apparat kan ikke udskiftes. En ekstern strømtilslutningsledning samt en strømtilslutningskomponent må ikke repareres. Hvis ledningen bliver beskadiget, må apparatet ikke anvendes længere. Hvis en ekstern strømtilslutningsledning eller -komponent beskadiges, skal disse altid udskiftes.

Henvend dig til din faghandler eller på et EHEIM-serviceværksted.



Anvend kun filteret under vand: Pumpen skal være anbragt under vandoverfladen. Bær aldrig pumpen i ledningen, og undgå at lave knæk på ledningen.



Apparatet er ikke beregnet til at blive anvendt af personer (herunder også børn) med indskrænkede fysiske, sensoriske eller åndelige evner eller som ikke råder over den tilsvarende erfaring og/eller viden, hvis ikke der føres tilsyn af en person, som er ansvarlig for sikkerheden og som giver de tilsvarende instruktioner om, hvordan apparatet skal benyttes.

Der skal føres tilsyn med børn for at sikre, at de ikke leger med apparatet.



20 cm  Bemærk! Disse pumper frembringer magnetfilter, der kan forårsage elektroniske og mekaniske fejl eller skader. Dette gælder også for pacemakere. De nødvendige sikkerhedsafstande fremgår af dokumentationen til disse medicinske apparater.



Advarsel: Ved vedligeholdelsesarbejde er der fare for klemning på grund af de magnetiske kræfter.



For din egen sikkerhed betaler det sig at lade ledningen danne en drypsløjfe, som hindrer vandet i at løbe langs ledningen ned til kontakt eller stikdåse. Ved anvendelse af en fordelerstikdåse skal denne placeres højere end filtrets nettilslutning.



Apparatet – inkludert dets enkeltdeler – må ikke vaskes i oppvaskmaskin. Utstyret tåler ikke maskinvask!



Dette produkt må ikke bortskaffes sammen med det normale husholdningsaffald. Aflever produktet hos det lokale genbrugscenter.



Produktet opfylder sikkerhedskravene i EF-lavspændingsdirektiv 2006/95/EF og 2004/108/EF.

Indvendigt filter aquaCorner 60

Udførelse: Se typeskiltet på pumpehuset

Funktion

① Filterhus ② Ophængningsanordning og lampeholder ③ *mediabox* ④ *mediabox*-dæksel ⑤ Filterpatron ⑥ Filterlåg ⑦ Doseringskammer ⑧ Låg til doseringskammer ⑨ Pumpehjul ⑩ Pumpelåg.

A Montering / Ibrugtagning

① *mediabox* ③ fyldes med det vedlagte filtermateriale og lukkes med *mediabox*-dækslet ④. Filterpatronen ⑤ og den fyldte *mediabox* ③ skylles grundigt under rindende lunkent vand.

② Først lægges filterpatronen ⑤ ind i filterlåget ⑥, derefter sættes *mediabox* ligeledes ind i filterlåget ⑥, indtil det går i indgreb. De to næser i filterlåget ⑥ føres ind i noterne på bunden af filterhuset ① og filterlåget klappes ned.

③ Inderfilteret installeres på akvariets venstre eller højre bagerste hjørne med ophængningsanordningen ②. Akvariets sættes i gang ved at sætte netstikket i stikdåsen.



OBS.: Pumpen må ikke køre uden vand!

B Rengøring

① Filteret afbrydes fra elnettet og tages derefter opad ud af akvariet.

② Filterlåget ⑥ åbnes, *mediabox* ③ og filterpatron ⑤ tages ud.

③ Derefter rengøres *mediabox* og filterpatronen skylles. Biologisk filtermateriale EHEIM SUBSTRAT *pro* må kun skylles let under lunkent vand for at opretholde bakteriekulturen og accelerere dennes nyudvikling. Efter 2 eller 3 rengøringer skal 2/3 af filtermassen udskiftes med nyt EHEIM SUBSTRAT *pro*. Resten af den brugte filtermasse blandes med nyt materiale for at bakteriekulterne kan formere sig hurtigere. Filterpatronen skal udskiftes efter 2 til 3 rengøringer.



OBS.: *mediabox* må ikke overfyldes, da den i så fald ikke mere sidder præcist.

C Vedligeholdelse

Filteret afbrydes fra elnettet og tages derefter opad ud af akvariet.

① Pumpelåget ⑩ tages af, pumpehjulet ⑨ tages ud ved hjælp af tappen i pumpelåget og rengøres.

② Doseringskammerets låg ⑧ tages af. Doseringskammer ⑦, pumpekammer og udstrømningsåbning rengøres med rensesvamp (best.-nr. 4009560). Derefter genmonteres pumpehjulet og lukkes med pumpelåget. Filteret sættes igen ind i akvariet, som sættes i gang igen ved at sætte netstikket ind i stikdåsen.

Italiano

EHEIM

Avvertenze di sicurezza



Da utilizzarsi soltanto all'interno di ambienti. Uso per acquari.



Durante gli interventi di cura e manutenzione, si devono disinnescare dalla rete tutti gli apparecchi elettrici immersi in acqua.



Il cavo di alimentazione dell'apparecchio non può essere sostituito. Un cavo di alimentazione /alimentatore esterno non può subire riparazioni. Se il cavo risulta danneggiato, l'apparecchio non deve più essere utilizzato. Se un cavo di alimentazione o un alimentatore esterno risultano danneggiati è sempre necessario sostituirli. Rivolgersi al rivenditore di fiducia o a un punto di assistenza **EHEIM**.



Utilizzare il filtro esclusivamente immerso in acqua. La pompa deve essere posizionata sotto il livello dell'acqua.



Il presente apparecchio non è progettato per essere utilizzato da persone (bambini compresi) con ridotte capacità fisiche, sensoriali o psichiche o che non siano dotate della necessaria esperienza/conoscenza, a meno che non siano assistite e controllate da una persona addetta alla sicurezza o ricevano dalla stessa le istruzioni relative all'utilizzo dell'apparecchio. Tenere sempre sotto controllo i bambini, per assicurarsi che non giochino con l'apparecchio.



20 cm  Avvertenza: in questi apparecchi, i campi magnetici possono causare malfunzionamenti o avarie elettroniche e meccaniche. Questo vale anche per i pacemaker. Le distanze di sicurezza da rispettare sono indicate nei manuali d'uso di tali apparecchiature medicali.



Attenzione: durante gli interventi di manutenzione sussiste il rischio di schiacciamento originato da forze magnetiche elevate.

Per ragioni di sicurezza si consiglia di formare con il cavo elettrico un giro per far gocciolare l'acqua con lo scopo di impedire che viene acqua che scorra lungo il cavo possa entrare nella presa. Se si usa una presa distributrice, la sistemazione deve avvenire al di sopra del collegamento alla rete del filtro.

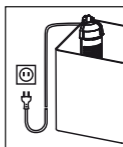

Non lavare il dispositivo – o componenti dello stesso – in lavastoviglie. Non resiste al lavaggio in lavastoviglie.



Non smaltire il prodotto assieme ai comuni rifiuti domestici. Consegnare il prodotto alla discarica locale autorizzata.



Il prodotto è conforme ai requisiti di sicurezza della direttiva Bassa Tensione CE 2006/95/CE e 2004/108/CE.

Filtro interno **aquaCorner 60**

Versione: vedere targhetta di identificazione sul corpo della pompa

Funzionamento

① Scatola del filtro ② Dispositivo di aggancio e supporto lampada ③ *mediabox* ④ Coperchio *mediabox* ⑤ Cartucce di filtraggio ⑥ Coperchio filtro ⑦ Camera di dosaggio ⑧ Coperchio camera di dosaggio ⑨ Girante della pompa ⑩ Coperchio della pompa.

A Installazione / Messa in esercizio

① Riempire *mediabox* ③ con materiale filtrante accluso e richiudere con coperchio *mediabox* ④. Sciacquare accuratamente con abbondante acqua tiepida corrente la cartuccia filtrante ⑤ e il *mediabox* ③ riempito.

② Inserire per prima cosa la cartuccia filtrante ⑤ nel coperchio del filtro ⑥, poi inserire anche *mediabox* ⑥ nel coperchio del filtro, fino a farlo scattare in posizione. Introdurre entrambi i lembi del coperchio del filtro ⑥ negli intagli sulla base della scatola del filtro ① e chiudere il coperchio del filtro.

③ Installare il filtro interno sullo spigolo posteriore destro o sinistro dell'acquario con dispositivo di aggancio ②. Mettere in funzione collegando la spina elettrica.



Attenzione! La pompa non deve girare asciutta!

B Pulizia

- ❶ Separare il filtro dalla rete e poi tirare fuori dalla vasca.
- ❷ Aprire coperchio del filtro ❹, prelevare *mediabox* ❸ e cartuccia filtrante ❺.
- ❸ Infine, pulire *mediabox* e sciacquare cartuccia filtrante. Sciacquare con poca acqua tiepida corrente l'elemento filtrante biologico EHEIM SUBSTRAT*pro*, per conservare lo strato di batteri e accelerare la loro riproduzione. Dopo 2-3 cicli di pulizia, sostituire un terzo della massa filtrante con un nuovo EHEIM SUBSTRAT*pro*. Mescolare la massa filtrante residua con il nuovo materiale, per consentire una rapida riproduzione della coltura batterica. Sostituire la cartuccia filtrante dopo 2-3 cicli di pulizia.



Attenzione! Non sovrariempire *mediabox*, altrimenti non è possibile posizionarla correttamente.

C Manutenzione

Separare il filtro dalla rete e poi tirare fuori dalla vasca.

- ❶ Prelevare il coperchio della pompa ❿, estrarre il girante della pompa ⓑ con il perno sul coperchio della pompa e pulire.
- ❷ Prelevare il coperchio della camera di dosaggio ❸, pulire la camera di dosaggio ⓑ, camera della pompa e bocca di scarico con una spazzola di pulizia (no. d'ordine 4009560). Infine, reinserire il girante della pompa e chiudere il coperchio della stessa. Inserire nuovamente il filtro nell'acquario e poi rimettere in funzione collegando la spina elettrica.

Español

EHEIM

Advertencias de seguridad



Sólo para uso en interiores. Para aplicar en acuarios.



Antes de proceder a efectuar trabajos de limpieza, deben desconectarse de la red todos los aparatos eléctricos, que estén dentro del agua.



El cable de la red del aparato no puede ser sustituido. El cable de la red externo así como el bloque de alimentación no debe ser reparado. En caso de que el cable resulta dañado, no se podrá utilizar más el aparato. En caso de daños en el cable de la red externo o en el bloque de alimentación, éstos deberán ser siempre sustituidos. En tal caso, diríjase a su comercio especializado o al servicio de atención al cliente de **EHEIM**.



Utilíces el filtro sólo dentro del agua: La bomba debe estar posicionado por debajo del nivel del agua.



Este aparato no está pensado para las personas (incluidos los niños) que tengan mermadas sus capacidades físicas, sensoriales o mentales ni debe ser utilizado por personas que carezcan de la experiencia y/o los conocimientos necesarios, a no ser que estas personas sean supervisadas por un responsable de seguridad o recibieron las instrucciones necesarias para utilizar el aparato.

Vigile a los niños para evitar que jueguen con este aparato.



20 cm



Nota: En estos aparatos, los campos magnéticos pueden causar fallos o daños electrónicos y mecánicos.

Lo antedicho también rige para marcapasos. Las distancias necesarias de seguridad deben consultarse en los manuales de dichos aparatos médicos.



Atención: Peligro de aplastamiento en trabajos de mantenimiento por altas fuerzas magnéticas.



Por su propia seguridad se recomienda dejar que cuelgue el cable para evitar que pueda gotear el agua a lo largo del mismo hasta llegar a la caja de enchufe. Si se emplea una caja de distribución, ésta deberá estar situada por encima de la toma de corriente del filtro.

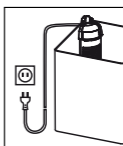

No limpiar el aparato ni sus componentes en un lavavajillas. ¡No es resistente al lavavajillas!



No tire este producto a la basura doméstica normal. Llévelo a su punto local de eliminación de residuos.



El producto cumple las regulaciones de las directivas de seguridad de baja tensión de la CE 2006/95/CE y 2004/108/CE.

Filtro interior aquaCorner 60

Acabado: véase placa de características
en la carcasa de la bomba

Funcionamiento

① Carcasa del filtro ② Dispositivo para colgar y soporte para la lámpara ③ *mediabox* ④ Tapa *mediabox* ⑤ Cartucho filtrante ⑥ Tapa del filtro ⑦ Cámara de dosificación ⑧ Tapa de la cámara de dosificación ⑨ Rodete de la bomba ⑩ Tapa de la bomba.

A Montaje / Puesta en servicio

① Llenar la *mediabox* ③ con el material filtrante adjunto y cerrarla con la tapa *mediabox* ④. Aclarar a fondo el cartucho filtrante ⑤ y la *mediabox* ③ bajo agua corriente templada.

② Introducir primero el cartucho filtrante ⑤ en la tapa del filtro ⑥, insertar después también la *mediabox* en la tapa del filtro ⑥ hasta que engatille. Introducir los dos salientes de la tapa del filtro ⑥ en las ranuras de la base de la carcasa ① y cerrar la tapa del filtro.

③ Instalar el filtro interior en la esquina izquierda o derecha trasera del acuario con el dispositivo para colgar ②. Ponerlo en servicio enchufando la clavija de alimentación.



Atención: ¡La bomba no debe funcionar en seco!

B Limpieza

① Quitar el filtro de la alimentación y retirarlo después del vaso tirando hacia arriba.

② Abrir la tapa del filtro ⑥, extraer la *mediabox* ③ y el cartucho filtrante ⑤.

③ Limpiar después la *mediabox* y lavar el cartucho filtrante. Aclarar el material filtrante biológico EHEIM SUBSTRAT*pro* sólo ligeramente bajo agua templada, para conservar la capa de bacterias y acelerar su nuevo desarrollo. Después de la 2ª ó 3ª limpieza, reemplazar dos tercios de la masa filtrante por nuevo EHEIM SUBSTRAT*pro*. Mezclar el resto de la masa filtrante usada con material nuevo para que los cultivos bacterianos se reproduzcan más rápidamente. Reemplazar el cartucho filtrante después de la 2ª ó 3ª limpieza.



Atención: No llenar en exceso la *mediabox*, ya que de lo contrario no ajustará correctamente.

C Mantenimiento

Quitar el filtro de la alimentación y retirarlo después del vaso tirando hacia arriba.

❶ Retirar la tapa de la bomba ⑩, extraer el rodete de la bomba ⑨ con el pasador de la tapa de bomba y limpiarla.

❷ Retirar la tapa de la cámara de dosificación ⑧, limpiar la cámara de dosificación ⑦, cámara de la bomba y abertura de salida con el cepillo de limpieza (núm. de pedido 4009560).

Volver a insertar después el rodete de la bomba y cerrar con la tapa de la bomba. Volver a insertar el filtro en el acuario y ponerlo en marcha a través del enchufe de alimentación.

Português

EHEIM

Instruções de segurança



Utilizar só em interiores e exclusivamente em aquarofilia.



Em caso de trabalhos de manutenção e conservação, todos os aparelhos eléctricos que se encontrem na água devem ser desligados da rede.



O cabo de rede do aparelho não pode ser substituído. Não é permitido reparar um cabo de rede externo ou uma fonte de alimentação externa. Se o cabo estiver danificado, não é permitido continuar a utilizar o aparelho. Em caso de danos num cabo de rede externo ou fonte de alimentação externa, é necessário proceder sempre á substituição dos mesmos. Dirija-se à sua loja especializada ou à filial de assistência técnica da **EHEIM**.



Usar o filtro apenas dentro da água: a bomba tem de ser posicionado por baixo da superfície da água.



Este aparelho não foi concebido para ser utilizado por pessoas (inclusive crianças) com capacidades físicas, sensoriais ou intelectuais limitadas ou sem experiência e/ou conhecimentos correspondentes, a não ser que sejam acompanhadas por uma pessoa responsável pela segurança ou que tenham recebido instruções desta sobre como utilizar o aparelho. Há que vigiar as crianças para garantir que não brincam com este aparelho.



20 cm



Nestes aparelhos os campos magnéticos podem provocar avarias ou danos no sistema electrónico e mecânico. Isto também se aplica aos portadores de Pacemakers. As distâncias de segurança exigidas podem ser consultadas nos manuais destes aparelhos medicinais.



Durante os trabalhos de manutenção existe perigo de esmagamento dos dedos devido à grandes forças magnéticas.



Para a sua própria segurança, recomenda-se formar um laço com o cabo de conexão à corrente eléctrica que evita que a água esorra pelo cabo até à tomada. Ao usar uma extensão, esta deve ser colocada acima da conexão do filtro à rede eléctrica.

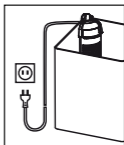

Não pôr o aparelho – ou partes do aparelho – na máquina de lavar louça. Não lavável na máquina!



Não eliminar este produto com o lixo doméstico normal. Entregá-lo no posto de recolha de lixo especial da sua área.



O produto cumpre as exigências de protecção das Directivas de Baixa Tensão 2006/95/CE e 2004/108/CE.

Filtro interior aquaCorner 60

Modelo: ver a placa de características na caixa da bomba

Funcionamento

❶ Carcaça do filtro ❷ dispositivo de encaixe e suporte da ilumi-

nação ③ *mediabox* ④ tampa *mediabox* ⑤ cartucho filtrante ⑥ tampa do filtro ⑦ câmara de dosagem ⑧ tampa da câmara de dosagem ⑨ roda da bomba ⑩ tampa da bomba.

A Montagem / Colocação em serviço

- 1 Encher a *mediabox* ③ com o material filtrante fornecido e fechá-la com a tampa *mediabox* ④. Enxaguar minuciosamente com água morna corrente o cartucho filtrante ⑤ e a *mediabox* ③ enchida.
- 2 Primeiro, inserir o cartucho filtrante ⑤ na tampa do filtro ⑥, a seguir, colocar também a *mediabox* na tampa do filtro ⑥ até a mesma encaixar. Introduzir ambas as pontas da tampa do filtro ⑥ nas ranhuras no chão da carcaça do filtro ① e fechar a tampa do filtro.
- 3 Instalar o filtro interior no canto traseiro esquerdo ou direito do aquário com o dispositivo de encaixe ②. Colocar em funcionamento, conectando a ficha da rede.



Atenção! A bomba não pode operar a seco!

B Limpeza

- 1 Separar o filtro da rede e a seguir, puxar para cima, para fora do tanque.
- 2 Abrir a tampa do filtro ⑥, e retirar a *mediabox* ③ e o cartucho filtrante ⑤.
- 3 A seguir, limpar a *mediabox* e passar por água o cartucho filtrante. O material filtrante biológico EHEIM SUBSTRAT *pro* apenas deve ser enxaguado ligeiramente com água morna, do modo a manter o leito bacteriano e acelerar a sua formação nova. Após a 2ª ou 3ª limpeza, substituir dois terços da massa filtrante por EHEIM SUBSTRAT *pro* novo. Misturar o resto da massa filtrante utilizada com o material novo, para que as culturas bacterianas se possam multiplicar mais rapidamente. Substituir o cartucho filtrante após a 2ª ou 3ª limpeza.



Atenção! Não encher excessivamente a *mediabox*, caso contrário, deixará de estar bem assente.

C Manutenção

Separar o filtro da rede e a seguir, puxar para cima, para fora do tanque.

- 1 Retirar a tampa da bomba ⑩, remover a roda da bomba ⑨ com o perno junto à tampa da bomba e limpar.
- 2 Retirar a tampa da câmara de dosagem ⑧, limpar a câmara de dosagem ⑦, câmara da bomba e orifício de saída com a escova (nº 4009560). A seguir, inserir novamente a roda da bomba e fechar com a tampa da bomba. Colocar novamente o filtro no aquário e colocar em funcionamento, mediante a ficha da rede.

Ελληνικά

EHEIM

Υποδείξεις ασφαλείας



Για χρήση σε εσωτερικούς χώρους μόνο. Για εφαρμογές ενυδρείων.



Κατά τις εργασίες συντήρησης και περιποίησης να βγάζετε από την πρίζα όλες τις συσκευές που βρίσκονται στο νερό.



Το καλώδιο ρεύματος της συσκευής δεν μπορεί να αντικατασταθεί. Το εξωτερικό καλώδιο ρεύματος ή το κουτί ηλεκτρικής σύνδεσης δεν μπορούν να επισκευαστούν. Σε περίπτωση μερικής ή πλήρους καταστροφής του καλώδιου, η συσκευή δεν πρέπει πια να χρησιμοποιείται. Σε περίπτωση μερικής ή πλήρους καταστροφής του εξωτερικού καλώδιου ρεύματος ή του κουτιού ηλεκτρικής σύνδεσης, αυτά πρέπει πάντα να αντικαθίστανται. Επικοινωνήστε με τον εξειδικευμένο αντιπρόσωπο του Τεχνικού Κέντρου της EHEIM.



Να χρησιμοποιείτε το φίλτρο μόνο εντός του νερού: Η αντλία πρέπει να βρίσκεται κάτω από την επιφάνεια του νερού.



Αυτή η συσκευή δεν προβλέπεται για να χρησιμοποιείται από άτομα συμπριλαμβανομένων παιδιών) μ περιορισμένες σωματικές, αισθητήριες ή διανοητικές ικανότητες ή μ έλλι"η πίρας ή/και έλλι"η γνώσων, κτός αν πιβλέπονται από αρμόδιο για την ασφάλιά τους άτομο ή έλαβαν οδηγίς από το άτομο αυτό σχτικά μ τη χρήση της συσκευής.

Τα παιδιά θα πρέπει να πιβλέπονται ώστ να διασφαλίζται το γγονός ότi δν παίζουn μ τη συσκευή.



20 cm



Μ' αυτές τις συσκευες είναι δυνατό μαγνητικά πεδία να προκαλέσουn ηλεκτρονικές ή μηχανικές δυσλειτουργίες ή ζημίες. Αυτό ισχύει επίσης για καρδιακούς βηματοδότες. Τις απαιτούμενες αποστάσεις ασφαλείας τις βρίσκετε στα εγχειρίδια αυτών των ιατρικών συσκευών.



Σε περιπτώσεις εργασιών συντήρησης υπάρχει κίνδυνος σύνθλιψης των δαχτύλων εξαιτίας των μεγάλων μαγνητικών δυνάμεων.



Για τη δική σας ασφάλεια, συνιστούμε να διατηρείτε το καλώδιο ηλεκτρικής παροχής χαλαρωμένο, ώστε ενδεχόμενη διαρροή νερού στο καλώδιο να στάζει στο μέσο χωρίς ποτέ να φτάνει στο ρευματολήπτη.

Εάν για την παροχή χρησιμοποιείτε πολύμπριζο, αυτό θα πρέπει να τοποθετείται πάνω από τις ηλεκτρικές συνδέσεις του φίλτρου.

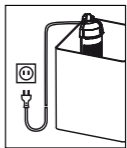

Μην πλένετε τη συσκευή – ή εξαρτήματα αυτής – σε πλυντήριο πιάτων. Ακατάλληλο για πλυντήριο πιάτων!



Αυτό το προϊόν δν πιτρέπται να αποσύρται στα οικιακά απορρίμματα. Η απόσυρσή του πρέπει να γίνεται στα τοπικά σημία διάθσης ιδικών απορριμμάτων.



Το προϊόν πληροί τις απαιτήσεις προστασίας της Οδηγίας περι ηλεκτρολογικού εξοπλισμού χαμηλής τάσης ΕΚ 2006/95/ΕΚ και 2004/108/ΕΚ.

Εσωτερικό φίλτρο aquaCorner 60

Μοντέλλο: Βλέπε ετικέτα στο περιβλήμα της αντλίας

Λειτουργία

① Περιβλήμα φίλτρο ② Διάταξη ανάρτησης και βραχίονας λάμπας ③ *mediabox* ④ Καπάκι *mediabox* ⑤ Στέλεχος φίλτρο ⑥ Καπάκι φίλτρο ⑦ Θάλαμος δοσομέτρησης ⑧ Καπάκι θαλάμου δοσομέτρησης ⑨ Τροχός αντλίας ⑩ Καπάκι αντλίας.

A Συναρμολόγηση / Θέση σε λειτουργία

① Γεμίστε το *mediabox* ③ με το περιεχόμενο στη συσκευασία υλικό διήθησης και κλείστε το με το καπάκι *mediabox* ④ Ξεπλύνετε καλά με τρεχούμενο χλιαρό νερό το στέλεχος φίλτρο ⑤ και το γεμισμένο ③ *mediabox*.

② Πρώτα τοποθετήστε το ανταλλακτικό στέλεχος φίλτρο ⑤ στο καπάκι φίλτρο ⑥ μετά τοποθετήστε και το *mediabox* ④ στο καπάκι φίλτρο ⑥ μέχρι να κλειδώσει. Εισάγετε το δύο πτερύγια του καπακιού του φίλτρου ⑥ στις εγκοπές της βάσης του φίλτρου ① και κλείστε το καπάκι του φίλτρου.

③ Εγκαταστήστε το εσωτερικό φίλτρο στην αριστερή ή τη δεξιά πίσω πλευρά του ενυδρείου με τη διάταξη ανάρτησης ②.

Θέστε το σε λειτουργία τοποθετώντας συνδέοντας το με την παροχή ρεύματος.



Προσοχή: Η αντλία δεν επιτρέπεται να λειτουργεί στεγνή!

B Καθαρισμός

- 1 Αποσυνδέστε το φίλτρο από την πρίζα και στη συνέχεια βγάλτε το από τη δεξαμενή τραβώντας το προς τα επάνω.
- 2 Ανοίξτε το καπάκι του φίλτρου ④ αφαιρέστε το *mediabox* ③ και το στέλεχος φίλτρου ⑤.
- 3 Στη συνέχεια καθαρίστε το *mediabox* και πλύνετε το στέλεχος φίλτρου. Ξεπλύνετε ελαφρώς μόνο με χλιαρό νερό το υλικό διήθησης EHEIM SUBSTRATpro, προκειμένου να διατηρείται η βακτηριδιακή χλωρίδα και να επιταχυνθεί η εκ νέου ανάπτυξη της. Μετά από το 2. έως 3. καθαρισμό αντικαταστήστε τα δύο τρίτα του διηθητικής μάζας με καινούργιο EHEIM SUBSTRATpro. Αναμίξτε το υπόλοιπο της χρησιμοποιημένης διηθητικής μάζας με το νέο υλικό, προκειμένου να επιτευχθεί ταχύτερη εξάπλωση των καλλιέργειών των βακτηρίων. Αντικαταστήστε το ανταλλακτικό στέλεχος φίλτρου μετά από 2-3 καθαρισμούς.



Προσοχή! Μην γεμίσετε υπερβολικά το *mediabox*, γιατί αλλιώς δεν εφαρμόζει τέλεια.

C Συντήρηση

Αποσυνδέστε το φίλτρο από την πρίζα και στη συνέχεια βγάλτε το από τη δεξαμενή τραβώντας το προς τα επάνω.

- 1 Αφαιρέστε το καπάκι της αντλίας ⑩, βγάλτε τον τροχό της αντλίας ⑨ με την ράβδο στο καπάκι της αντλίας και καθαρίστε τον.
- 2 Αφαιρέστε το καπάκι του θαλάμου δοσομέτρησης ⑧, καθαρίστε με μία βούρτσα (κωδ. παραγγελίας: 4009560) το θάλαμο δοσομέτρησης ⑦ το θάλαμο της αντλίας και την οπή εκροής. Στη συνέχεια τοποθετήστε τον τροχό στη θέση του και κλείστε με το καπάκι της αντλίας. Τοποθετήστε το φίλτρο στο ενυδρείο και θέστε το σε λειτουργία συνδέοντας το στην πρίζα.

Česky

EHEIM

Bezpečnostní pokyny



Výhradně k použití v místnosti. Pro akvarijní účely.



Při údržbě a čištění je nutno všechny elektrické spotřebiče, které jsou ve vodě, odpojit od sítě.



Přírodní síťový kabel přístroje nelze vyměňovat. Externí síťový kabel a síťový zdroj je zakázáno opravovat. V případě poškození kabelu je zakázáno přístroj dále používat. V případě poškození externího síťového kabelu nebo zdroje se tato zařízení musí vyměnit. obraťte se na svého specializovaného prodejce nebo na servis společnosti EHEIM.



Filtr používejte pouze ve vodě. Čerpadlo musí být umístěno pod hladinou.



Tento přístroj není určen k tomu, aby jej používaly osoby (včetně dětí) s omezenými fyzickými, senzorickými či duševními schopnostmi anebo s nedostatečnými ušenostmi a/nebo nedostatečnými vědomostmi. To je možné pouze za přímého dohledu osoby zodpovědné za bezpečnost anebo po instrukci takovou osobou, jak přístroj používat. Dávejte pozor na děti, aby si s přístrojem nehrály.



20 cm



V důsledku magnetického pole z těchto přístrojů může docházet k elektronickým nebo mechanickým poruchám či poškození jiných přístrojů. To platí i pro kardiostimulátory.

Potřebné vzdálenosti zjistíte z příruček k takovým lékařským přístrojům.



Při údržbě buďte pozorní – vysoké magnetické síly Vám mohou způsobit pohmoždění prstů.



Pro Vaši vlastní bezpečnost doporučujeme na kabelu síťového zapojení vytvořit smyčku, abyste zabránili průniku vody podél kabelu do elektrické zásuvky. Pokud používáte rozdvojku, musí být umístěna v horní části připojení filtru k síti.

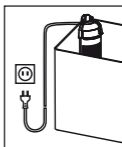

Přístroj ani jeho části nemyjte v myčce. Ani přístroj ani jeho části nejsou odelné proti vlivům mytí v myčce.



Tento produkt nevyhazujte do normálního domovního odpadu. Odevzdejte jej do místní sběrně resp. do místa pro likvidaci odpadu.



Výrobek vyhovuje požadavkům ochrany podle směrnice ES pro nízké napětí 2006/95/ES a 2004/108/ES.

Vnitřní filtr **aquaCorner 60**

Provedení: viz typový štítek na tělese čerpadla

Funkce

① Kryt filtru ② závěsné zařízení ③ *mediabox* ④ víko *mediabox*
⑤ filtrační patrona ⑥ víko filtru ⑦ dávkovací zařízení ⑧ víko dávkovacího zařízení ⑨ kolo čerpadla ⑩ víko čerpadla.

A Montáž / Uvedení do provozu

① *mediabox* ③ naplňte přiloženým filtračním materiálem a uzavřete *mediabox* víkem ④. Filtrační patronu ⑤ a naplněný *mediabox* ③ vypláchněte pod tekoucí vlažnou vodou.

② Filtrační patronu ⑤ vložte do víka filtru ⑥, *mediabox* nasaďte na víko filtru ⑥ až zaklapne. Oba výstupky filtračních vík ⑥ vložte do drážek dna krytu filtru ① a víko filtru zaklapněte.

③ Na levý nebo pravý zadní roh akvária instalujte vnitřní filtr se závěsným zařízením ②. Uveďte do provozu zapojením do zásuvky.



Pozor: Čerpadlo nesmí nikdy běžet nasucho!

B Čištění

① Filtr vytáhnout ze zásuvky a potom vyjmout z akvária.

② Otevřít víko filtru ⑥ a vyjmout *mediabox* ③ a filtrační patronu ⑤.

③ *mediabox* vyčistit a filtrační patronu vypláchnout. Biologický filtrační materiál EHEIM SUBSTRAT *pro* pouze propláchnout pod vlažnou vodou, aby nedošlo k úniku bakterií a urychlil se proces jejich obnovy. Po 2. až 3. čištění vyměnit 2/3 filtrační hmoty za nový EHEIM SUBSTRAT *pro*.

Zbytek použité filtrační hmoty promíchejte s novým materiálem, čímž se kultury bakterií rychleji rozmnoží. Filtrační patronu vyměňte po 2. až 3. čištění.



Pozor: *mediabox* nepřepliňovat, protože jinak nebude sedět přesně.

C Údržba

Filtr vytáhnout ze zásuvky a potom vyjmout z akvária.

① Víko čerpadla ⑩ sejmut, čerpadlo ⑨ vyjmout s víka a vyčistit.

② Víko dávkovacího zařízení ⑧ sundat, dávkovací zařízení ⑦, čerpadlo a výtokový otvor vyčistit pomocí čistícího kartáčku (obj.č. 4009560). Potom nasadit kolo čerpadla a uzavřít víkem. Filtr znovu vložit do akvária a zapojením do zásuvky uvést do provozu.

Biztonsági tudnivalók



Csak beltéri használatra. Akvarisztikai használatra.



Karbantartási és tisztítási munkák során a vízben lévő valamennyi elektromos készüléket a hálózatról le kell választani.



A készülék hálózati kábele nem pótolható. Egy külső hálózati kábelt, valamint hálózati egységet nem szabad javítani. A kábel sérülése esetén a készüléket tovább nem szabad használni. Egy külső hálózati kábel vagy hálózati egység sérülése esetén ezeket mindig ki kell cserélni. Forduljon szakkereskedőjéhez vagy EHEIM-szervizéhez.



A szűrőt kizárólag vízben szabad használni: a szivattyút a víztükör alatt kell elhelyezni.



A készülék nem alkalmas korlátozott fizikai, érzékszervi vagy szellemi képességekkel rendelkező (ide értve a gyermekeket is), vagy kellő tapasztalattal és/vagy tudással nem rendelkező személyek által történő használatra, kivéve, ha ezeket a személyeket egy a biztonságukért felelős személy felügyeli, vagy tőle a készülék használatának mikéntjére vonatkozó utasításokat kapnak. A gyermekeket felügyelet alatt kell tartani, hogy a készülékkel ne játszhassanak.



20 cm  Az ilyen készülékekben ébredő mágneses tér üzemzavart okozhat, sőt megongálhatja a közelében üzemelő elektronikát vagy mechanikát. Ez a szívritmus-szabályozókra is vonatkozik. A gyógyászati segédeszközökhöz mellékelt kézikönyvek tartalmazzák a betartandó biztonsági távolságokra vonatkozó adatokat.



Legyen óvatos, mert a karbantartás során a nagy mágneses erők következtében könnyen becsípheti az ujját.



Saját biztonsága érdekében ajánlatos a hálózati vezetéken egy csöpögőhurkot képezni, amely megakadályozza, hogy az esetleg a kábel mentén folyó víz a konnektorba jusson. Ha elosztókonnektort használ, akkor azt a szűrő hálózati csatlakozója fölé kell helyezni.

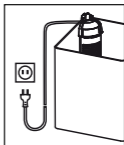

A készüléket – vagy annak részeit – nem szabad mosogatógépben tisztítani. A mosogatógép károkat okozhat benne!



A termék szokványos háztartási hulladékkal együtt nem ártalmatlanítható. Ártalmatlanítsa a helyi hulladékkezelővel.



A termék megfelel az EK 2006/95/EK és 2004/108/EK jelű kitesztelési irányelvvel szembeni követelményeinek.

Belső szűrő aquaCorner 60

Változat: lásd a szivattyúházon lévő típusablát

A készülék működése

- ① Szűrőház ② beakasztó szerkezet és lámpatartó ③ mediabox
④ mediabox fedél ⑤ szűrőpatron ⑥ szűrőfedél ⑦ adagolókamra
⑧ adagolókamra fedél ⑨ szivattyúkerék ⑩ szivattyúfedél.

A Szerelés / Üzembehelyezés

① Töltsük meg a ③ mediabox-ot a mellékelt szűrőanyaggal és zárjuk le a ④ mediabox fedéllel. Langyos folyóvíz alatt öblítsük ki alaposan az ⑤ szűrőpatront és a ③ mediabox-ot.

② Először helyezzük be az ⑤ szűrőpatront a ⑥ szűrőfedélbe, majd rakjuk be a mediabox-ot is a ⑥ szűrőfedélbe annyira, hogy helyére pattanjon. A ⑥ szűrőfedél mindkét orrát vezessük be az ① szűrőház fenekén található hornyokba és csukjuk le a szűrőfedeleket.

③ Szereljük be a belső szűrőt a ② beakasztó szerkezettel az akvárium bal és jobb hátsó sarkán. Miután bedugtuk a hálózati csatlakozót, használatba vehetjük az akváriumot.



Figyelem! A szivattyú nem járhat szárazon!

B Tisztítás

- 1 Válasszuk le a szűrőt a hálózatról és utána felfelé húzzuk ki az üvegedényből.
- 2 Nyissuk fel a ⑥ szűrőfedelet és vegyük ki az ⑤ szűrőpatront.
- 3 Ezután tisztítsuk meg a *mediabox*-ot és mossuk ki a szűrőpatront. Langyos víz alatt öblítsük le kisse az EHEIM SUBSTRAT*pro* szűrőanyagot, hogy fenntartsuk a baktériumtenyészetet és felgyorsítsuk annak újrafeljődését. 2-3 tisztítás után cseréljük la a szűrőmassza kétharmad részét új EHEIM SUBSTRAT*pro* töltettel. Az elhasználadoot szűrőmassza maradékát keverjük el az új anyaggal, hogy gyorsabban elszaporodhasanak a batiériumok. 2-3 tisztítás után újítsuk fel a szűrőpatront.



Figyelem! Ne töltsük túl a *mediabox*-ot, különben nem fog pontosan illeszkedni a helyén.

C Karbantartás

Válasszuk le a szűrőt a hálózatról és utána felfelé húzzuk ki az üvegedényből.

- 1 Vegyük le a ⑩ szivattyúfedelet, vegyük ki a ⑨ szivattyúkereket a szivattyúfedelen lévő csappal és tisztítsuk meg.
- 2 Vegyük le az adagolókamra ⑧ fedelét, tisztítsuk ki a ⑦ adagolókamrát, szivattyúkamrát és kiáramló nyílást tisztítókefével (megrend. sz.: 4009560). Ezután rakjuk vissza a szivattyúkereket és zárjuk le a szivattyúfedellel. Rakjuk vissza a szűrőt az akváriumba és a hálózati csatlakozó bedugása után vegyük használatba az akváriumot.

Polski

EHEIM

Wskazówki dotyczące bezpieczeństwa



Filtr przeznaczony wyłącznie do użytku w pomieszczeniach zamkniętych, do celów akwarystycznych.



Przed podjęciem prac konserwacyjnych lub naprawczych odłączyć od sieci wszystkie urządzenia elektryczne znajdujące się w wodzie.



Kabla sieciowego urządzenia nie wymienia się. Nie przewiduje się naprawy kabla sieciowego oraz zasilacza. Urządzenie z uszkodzonym kablem nie nadaje się do użytku. Uszkodzony kabel zewnętrzny lub zasilacz należy niezwłocznie wymienić. Skontaktuj się ze sprzedawcą lub najbliższym serwisem *EHEIM*.



Filtr stosować jedynie pod wodą: pompa musi być umieszczona pod powierzchnią lustra wody.



Urządzenie nie jest przewidziane do obsługi przez osoby (włącznie z dziećmi) o ograniczonych zdolnościach fizycznych i umysłowych, albo nie posiadających niezbędnego doświadczenia i/lub wiedzy - za wyjątkiem sytuacji, gdy będą one pod nadzorem osoby odpowiedzialnej za bezpieczeństwo lub zostaną odpowiednio przez nią poinstruowane w zakresie prawidłowej obsługi tego urządzenia. Dzieci wymagają nadzoru, aby upewnić się, że nie bawią się tym urządzeniem.



20 cm  W filtrach tych pola magnetyczne mogą wywoływać zakłócenia elektroniczne lub mechaniczne albo powodować uszkodzenia. Dotyczy to również rozruszników serca.

Wymagane odstępstwa bezpieczeństwa podane są w instrukcjach tych urządzeń medycznych.



Przy wykonywaniu prac związanych z konserwacją występuje niebezpieczeństwo przygniecenia palców przez duże siły magnetyczne.



Dla własnego bezpieczeństwa zalecamy ułożenie przewodu sieciowego w taki sposób, aby utworzyła się pętla poniżej gniazdka sieciowego, z której

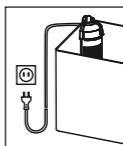

kapie woda spływająca ewentualnie wzdłuż kabla, chroniąc tym samym gniazdko.

W razie użycia rozdzielaczowego gniazdka wtykowego musi ono być umieszczone powyżej przyłącza zasilania sieciowego filtra.



Urządzenia lub jego elementów nie można myć w zmywarce. Nie przeznaczony do mycia w zmywarkach!



Nie wyrzucać tego produktu wraz ze zwykłymi śmieciami domowymi. Urządzenie oddać do lokalnej zbiornicy odpadów.



Produkt spełnia wymogi bezpieczeństwa określone w wspólnotowej dyrektywie niskonapięciowej 2006/95/WE oraz dyrektywie 2004/108/WE.

Filtr wewnętrzny **aquaCorner 60**

Model: patrz tabliczka znamionowa na obudowie pompy

Działanie

① Obudowa filtra ② wieszak i uchwyt lampy ③ *mediabox* ④ pokrywa *mediabox* ⑤ wkład filtra ⑥ pokrywa filtra ⑦ komora dozująca ⑧ pokrywa komory dozującej ⑨ wirnik ⑩ pokrywa pompy.

A Montaż / Uruchomienie

① Napełnić *mediabox* ③ dostarczonym materiałem filtrującym i zamknąć pokrywę *mediabox* ④. Wypłukać dokładnie wkład filtra ⑤ oraz napełniony *mediabox* ③ pod bieżącą letnią wodą.

② W pierwszej kolejności włożyć wkład filtra ⑤ do pokrywy filtra ⑥, następnie włożyć również *mediabox* do pokrywy filtra ⑥, tak aby się zatrzasnęła. Obydwa noski pokrywy filtra ⑥ wsunąć w rowki na dnie obudowy filtra ① i zamknąć pokrywę filtra.

③ Zamocować filtr wewnętrzny w lewym lub prawym tylnym rogu akwarium za pomocą wieszaka ②. Uruchomić, włączając wtyczkę sieciową do kontaktu.



Uwaga: Pompa nie może pracować na sucho!

B Czyszczenie

① Odłączyć filtr od sieci a następnie wyjąć ze zbiornika.

② Otworzyć pokrywę filtra ⑥, wyjąć *mediabox* ③ i wkład filtra ⑤.

③ Następnie wyczyścić *mediabox* i umyć wkład filtra. Biologiczny materiał filtrujący EHEIM SUBSTRAT*pro* wypłukać tylko lekko w letniej wodzie, tak aby utrzymać kolonie bakterii i przyspieszyć ich rozmnażanie.

Po 2 lub 3 czyszczeniach wymienić dwie trzecie masy filtrującej na nową masę EHEIM SUBSTRAT*pro*. Resztę zużytej masy filtrującej wymieszać z nowym materiałem, aby kultury bakterii szybciej się rozmnożyły. Wymienić wkład filtra po 2 lub 3 czyszczeniach.



Uwaga: Nie przepelniać *mediabox*, w przeciwnym razie nie będzie dokładnie dopasowany.

C Konserwacja

Odłączyć filtr od sieci a następnie wyjąć ze zbiornika.

① Zdjąć pokrywę komory dozującej ⑩, wyjąć wirnik ⑨ za pomocą kołka na pokrywie pompy i wyczyścić.

② Zdjąć pokrywę komory dozującej ⑧, wyczyścić szczoteczką (nr kat. 4009560) komorę dozującą ⑦, komorę pompy i otwór wylotowy. Następnie włożyć wirnik i zamknąć pokrywę pompy. Włożyć filtr do akwarium i uruchomić poprzez włączenie wtyczki sieciowej.

Bezpečnostné pokyny



Výhradne k použitiu iba v miestnostiach. Len pre akvaristické účely.



Pri údržbe a čistení sa musia všetky elektrické spotrebiče, ktoré sa nachádzajú vo vode, odpojiť od elektrickej siete.



Prívodný sieťový kábel prístroja nie je možné vymieňať. Externý sieťový kábel a sieťový zdroj je zakázané opravovať. V prípade poškodenia kábla je zakázané prístroj ďalej používať. V prípade poškodenia externého sieťového kábla alebo zdroja sa tieto zariadenia musia vymeniť. Obráťte sa na Vašu odbornú predajňu, alebo na služby zákazníkom firmy EHEIM.



Filter používajte iba vo vode. Čerpadlo musí byť umiestnené pod hladinou.



Tento elektrospotrebič sa nehodí k používaniu osobami (vrátane detí) s obmedzenými fyzickými, senzorickými, alebo duševnými schopnosťami, alebo osobami, ktorým chýbajú skúsenosti a/alebo znalosti, okrem toho prípadu, keď budú tieto kvôli bezpečnosti pod dohľadom zodpovednej osoby, alebo ňou boli poučené, ako sa má elektrospotrebič používať. Deti by mali používať elektrospotrebič pod dohľadom, aby sa zabezpečilo, že sa nebudú s elektrospotrebičom hrať.



20 cm  V dôsledku magnetického poľa z týchto prístrojov môže dochádzať k elektronickým alebo mechanickým poruchám či poškodeniu iných prístrojov. To platí aj pre kardiostimulátory. Potrebné vzdialenosti zistíte z príručiek k takým lekárske prístrojom.



Pri údržbe buďte pozorní – vysoké magnetické sily Vám môžu spôsobiť pomliaždenie prstov.



Pre Vašu bezpečnosť doporučujeme, urobiť na prívodnom kábli slučku na odkvapkávanie, ktorá zamedzí, aby sa eventuálne po kábli stekajúca voda nedostala do sieťovej zástrčky. Pri použití zástrčkovej lišty musí byť táto umiestnená nad sieťovou prípojkou filtra.



Prístroj – alebo jeho časti – nečistite v umývačke riadu. Nie je odolný voči umývačkám riadu.



Tento výrobok sa nesmie odstrániť s normálnym domácim odpadom. Odovzdajte ho vo vašej miestnej zberni zvláštnych odpadov.

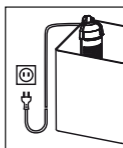

Výrobok vyhovuje požiadavkám ochrany podľa smernice ES o nízkom napätí 2006/95/ES a 2004/108/ES.

Vnútrotný filter aquaCorner 60

Prevedenie: pozri typový štítok na telese čerpadla

Funkcia

① Kryt filtra ② závesné zariadenia ③ *mediabox* ④ veko *mediabox* ⑤ filtračná patrona ⑥ veko filtra ⑦ dávkovacie zariadenie ⑧ veko dávkovacieho zariadenia ⑨ koleso čerpadla ⑩ veko čerpadla.

A Montáž / Spustenie do prevádzky

① *mediabox* ③ naplňte priloženým filtračným materiálom a uzavrite *mediabox* vekom ④. Filtračnú patronu ⑤ a naplnený *mediabox* ③ vypláchnite pod tečúcou vlažnou vodou.

② Filtračnú patronu ⑤ vložte do veka filtra ⑥, *mediabox* nasadíte do veka filtra ⑥ až zaklapne. Oba výstupky filtračných vek ⑥ vložte do drážok dna krytu filtra ① a veko filtra zaklapnite.

③ Na ľavý alebo pravý zadný roh akvária inštalujte vnútrotný filter so zavesným zariadením ②. Uvedte do prevádzky zapojením do zásuvky.



Pozor: Čerpadlo nesmie nikdy pracovať nasucho!

B Čistenie

① Filter vytiahnuť zo zásuvky a potom vytiahnuť z akvária.

② Otvoríť veko filtra ④ a vyťahnuť *mediabox* ③ a filtračnú patrónu ⑤.

③ *mediabox* vyčistiť a filtračnú patrónu vypláchnuť. Biologický filtračný materiál EHEIM SUBSTRAT*pro* len prepláchnuť pod vlažnou vodou, aby nedošlo k úniku baktérií a urýchlil sa proces ich obnovy. Po 2. až 3. čistení vymeniť 2/3 filtračnej hmoty za nový EHEIM SUBSTRAT*pro*. Zvyšok použitej filtračnej hmoty premiešajte s novým materiálom, čím sa kultúry baktérií rýchlejšie rozmnožia. Filtračnú patrónu vymeňte po 2. až 3. čistení.



Pozor: *mediabox* neprepínať, pretože inak nebude sedieť presne.

C Údržba

Filter vyťahnuť zo zásuvky a potom vyťahnuť z akvária.

① Veko čerpadla ⑩ sňať, čerpadlo ⑨ vyťahnuť z veka a vyčistiť.

② Veko dávkovacieho zariadenia ⑧ sňať, dávkovacie zariadenie ⑦, čerpadlo a výtokový otvor vyčistiť pomocou čistiacej kefy (obj.č. 4009560). Potom nasadiť koleso čerpadla a uzavrieť vekom. Filter opäť vložiť do akvária a zapojením do zásuvky uviesť do prevádzky.

Slovensko

EHEIM

Bezpečnostné pokyny



Le za uporabo v prostorih. Za področje uporabe v akvarijih.



V primeru vzdrževalnih del ali del, ki so povezani z nego, je potrebno vse električne naprave, ki se nahajajo v vodi odklopiti iz električnega omrežja.



Mrežnega kabla aparata ne morete zamenjati. Zunanjega mrežnega kabla kot tudi mrežnega napajalnika ni dovoljeno popravljati. Če se kabl poškoduje, aparata več ne smete uporabljati. Če pride do poškodbe zunanjega mrežnega kabla ali mrežnega napajalnika, je potrebno tega vedno zamenjati z novim. V tem primeru se obrnite na vašega strokovnega trgovca ali na vašo **EHEIM** servisno službo.



Filter uporabljajte znotraj vode: Črpalka mora biti nameščena pod vodno gladino.



Ta naprava ni namenjena ljudem (vključno z otroci) z omejenimi fizičnimi, čutnimi ali duševnimi sposobnostmi, pomanjkljivimi izkušnjami in/ ali pomanjkljivim znanjem. Uporabljate jo lahko samo v primeru, da vas nadzoruje oseba, odgovorna za varnost ali da vam ta oseba daje napotke, kako uporabljati to napravo.

Otrokom je igranje z napravo prepovedano.



20 cm  Pri teh napravah magnetna polja lahko povzročijo elektronske ali mehanske motnje ali akvare. To velja tudi za srčne spodbujevalnike. Potrebne varnostne razdalje so navedene v priročnikih teh medicinskih aparatov.



Pri vzdrževalnih delih zaradi visokih magnetnih sil obstaja nevarnost stiskanja prstov.



Zaradi vaše lastne varnosti vam priporočimo, da z omrežnim kablom napravite odkapljalno pentljo, ki bo preprečevala, da bi vzdolž kabla tekla voda v vtičnico.

V primeru uporabe razdelilne vtičnice mora biti leta nameščena nad omrežnim priključkom filtra.

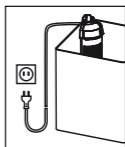

Naprave ali njenih delov ne čistite v pomivalnem stroju. Ni obstojno v pomivalnem stroju!



Ta proizvod ne zavržite skupaj z običajnimi gospodinjstskimi odpadki. Odnosite ga na lokalno zbirališče.



Izdelek ustreza zahtevam zaščite nizkonapetostne direktive ES pro nízke napětí 2006/95/ES in 2004/108/ES.

Notranji filter aquaCorner 60

Izvedba: glej tipsko oznako na ohišju črpalke

Funkcija

① Ohišje filtra ② viseča oprema ③ *mediabox* ④ pokrov *mediabox*
⑤ filtrirni vložek ⑥ pokrov filtra ⑦ dozirna naprava ⑧ pokrov do-
zirne naprave ⑨ kolo črpalke ⑩ pokrov črpalke.

A Montaža / Začetek obratovanja

① *mediabox* ③ napolnite s priloženim filtrirni materialom in *media-
box* pokrijte s pokrovom ④. Filtrirni vložek ⑤ in napolnjen *mediabox*
③ splaknite s tekočo mlačno vodo.

② Filtrirni vložek ⑤ vložite v pokrov filtra ⑥, *mediabox* pritrdite na
pokrov filtra ⑥ do zaskoka. Oba čepka filtracijskih pokrovov ⑥ vložite
v utore na spodnji strani ohišja filtra ① in pokrov filtra zaprite.

③ Na levi ali desni zadnji rob akvarija inštalirajte notranji filter z visečo
opremo ②. Zaženite s pripojitvijo na električno energijo.



Pozor! Črpalka ne sme nikoli obratovati brez vode!

B Čiščenje

① Filter izklopite in ga odstranite iz akvarija.

② Odprite pokrov filtra ⑥ in odstranite *mediabox* ③ in filtrirni vlo-
žek ⑤.

③ *mediabox* očistite in filtrirni vložek izplaknite. Biološki filtrirni material
EHEIM SUBSTRAT*pro* samo oplaknite z mlačno vodo, da ne bi prišlo
do uhajanja bakterij in da se pospeši proces njihove obnove. Po 2. ali
3. čiščenju zamenjajte 2/3 filtrirne mase z novim EHEIM SUBSTRATOM
pro. Preostanek že uporabljene filtrirne mase zmešajte z novim mate-
rialom, s čimer se kulture bakterij hitreje razmnožujejo. Filtrirni vložek
zamenjajte po 2. ali 3. čiščenju.



**Pozor! *mediabox* ne prenapolnite, saj se ne bo natančno pri-
legal.**

C Vzdrževanje

Filter izklopite in ga odstranite iz akvarija.

① Pokrov s črpalke ⑩ odstranite, črpalke ⑨ odstranite s pokrova in
jo očistite.

② Pokrov dozirne naprave ⑧ odstranite, dozirno napravo ⑦, črpalke
in odtočno odprtino očistite s pompčjo čistilne krtačke (nar. št. 4009560).
Potem pritrdite kolo črpalke in zaprite s pokrovom. Filter namestite nazaj
v akvarij in ga s priklopom na električno energijo ponovno zaženite.

Română

EHEIM

Indicații de siguranță



Numai pentru folosirea în încăperi și în domeniul acvaristic.



La lucrările de întreținere și îngrijire toate aparatele electrice aflate
în apă trebuie deconectate de la rețea.



Cablul de rețea al dispozitivului nu poate fi înlocuit. Cablul exterior
sau dispozitivul de legare la rețea nu pot fi reparate. Dacă cablul
se defectează, dispozitivul deja nu mai poate fi folosit. În cazul
deteriorării unui cablu de curent extern sau a unei componente de

rețea electrică, acestea trebuie întotdeauna înlocuite. Solicitați un vânzător specializat sau contactați serviciul de asistență **EHEIM**.



Utilizați filtrul numai în interiorul apei: pompa trebuie amplasată sub oglinda apei.



Acest aparat nu este destinat folosinței de către persoane (inclusiv copiii) având capacități fizice, senzoriale sau intelectuale reduse, o lipsă de experiență și/sau de cunoștință, sau numai dacă acestea se află sub supravegherea unei persoane responsabile de siguranță sau dacă execută recomandările sale cu privire la întreținerea aparatului. Supravegheați copiii pentru a fi sigur ca nu se joacă cu aparatul.



20 cm  Acest aparat poate declanșa câmpuri electromagnetice care produc perturbări sau deteriorări mecanice. Această remarcă este valabilă și pentru un stimulator cardiac. Preluați distanțele necesare de siguranță din manualele de folosință ale acestor aparate medicale.



La lucrările de întreținere există un pericol de strivire a degetelor datorat înaltelor forțe magnetice.



Pentru securitatea dvs. vă recomandăm să formați un gât de lebădă cu cablul electric ceea ce evită pătrunderea apei în interiorul prizei de curent în cazul unei scurgeri de apă pe cablu. Dacă folosiți priză multiplă, plasarea se face deasupra duliei filtrului.

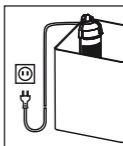

Nu curățați aparatul sau piesele componente în mașina de spălat vasele. Nu este rezistent la spălarea în mașină.



Nu aruncați acest produs la gunoiul menajer, adresați-vă firmelor de salubritate.



Produsul este în conformitate cu dispozițiile de protecție a directivelor UE 2006/95 și UE 2004/108 despre tensiune mica.

Filtru interior aquaCorner 60

Execuție: vezi plăcuța de fabricație de pe carcasa pompei

Funcționare

① Corpusul filtrului ② Dispozitiv pentru prinderea filtrului și mânerul lămpii ③ *mediabox* ④ Capac pentru *mediabox* ⑤ Sita de filtrare a filtrului ⑥ Capacul filtrului ⑦ Camera de dozare ⑧ Capacul camerei de dozare ⑨ Rotița pompei ⑩ Capacul pompei.

A Montaj / Luarea în folosință

① Umpleți *mediabox* ③ cu materialul de filtrare livrat și închideți capacul ④. Clătiți bine cu apă rece sita filtrului ⑤ și *mediabox* ③.

② Așezați sita filtrului ⑤ în capacul filtrului ⑥, după care așezați și *mediabox* în capacul filtrului ⑥, în așa fel încât să fie bine fixat. Introduceți cele două știfturi ale capacului filtrului ⑥ în orificiile fundului de pe corpul filtrului ① și așezați capacul filtrului.

③ Instalați filtrul interior în unghiul stâng sau drept al acvariului, cu ajutorul dispozitivului de prindere ②. Introduceți ac variul în exploatare, prin conectarea ștecherului la rețeaua electrică.



Atenție! Pompa nu trebuie să funcționeze „în gol“!

B Curățire

① Întrerupeți legătura filtrului cu rețeaua electrică, după care scoateți filtrul din acvariu.

② Deschideți capacul filtrului ⑥, scoateți *mediabox* ③ și sita de filtrare a filtrului ⑤.

③ Curățați *mediabox* și spălați sita de filtrare a filtrului. Materialul de filtrare biologic EHEIM SUBSTRAT *pro* se spăla ușor numai cu

apă rece pentru a se păstra culturile de bacterii și pentru a se accelera dezvoltarea acestora. După a doua sau a treia curățire, două treimi din masa filtrului trebuie înlocuită cu EHEIM SUBSTRAT *pro*. Restul din masa filtrului întrebuințată se amestecă cu noul material, pentru a putea culturile de bacterii să se înmulțească mai rapid. Sita filtrului se înlocuiește după a doua sau a treia curățire.



Atenție! Nu supraîncărcați mediabox, pentru a nu fi probleme!

C Întreținere

Înterupeți legătura filtrului cu rețeaua electrică, după care scoateți filtrul din acvariu.

❶ Eliminați capacul pompei ⑩, cu ajutorul știftului scoateți roțița pompei ⑨ din capacul pompei și curățați-l.

❷ Eliminați capacul camerei de dozare ⑧, curățați camera de dozare ⑦, camera pompei și orificiul de scurgere cu ajutorul unei perii (nr. 4009560). L sfârșit așezați din nou roțița pompei și închideți capacul pompei. Așezați din nou filtrul în acvariu și puneți acvariu în exploatare prin conectarea ștecherului la rețeaua electrică.

Русский

EHEIM

Указания по технике безопасности



Только для применения в помещениях. Применяется в аквариумистике.



При работах по техобслуживанию и уходу, все электроприборы, находящиеся в воде, необходимо отсоединить от сети.



Сетевой провод прибора не подлежит замене. Внешний сетевой кабель, а также блок питания нельзя ремонтировать. При наличии повреждений кабеля прибор использовать нельзя. При повреждениях внешнего сетевого кабеля или блока питания они подлежат замене.

Обратитесь к Вашему продавцу или сервис фирмы **EHEIM**.



Применяйте фильтр только в воде: насос должен быть установлен под поверхностью воды.



Данный насос не предназначен для пользования лицами (включая детей) с ограниченными психическими, сенсорными или умственными способностями, или с отсутствием опыта и/или отсутствием знаний, за исключением случая, когда за ними наблюдает ответственное за безопасность лицо, или получившими от него указания, как использовать этот насос.

Дети должны быть под наблюдением, чтобы не допустить возможности для детей играть насосом.



20 cm  Магнитные поля этих устройств могут привести к электронным или механическим помехам или повреждениям. Это касается в т.ч. кардиостимуляторов.

Соответствующие безопасные дистанции указаны в руководствах к этим медицинским приборам.



При проведении технического обслуживания существует опасность придавливания пальцев из-за высоких магнитных усилий.



Для Вашей безопасности рекомендуем образовать из сетевого кабеля кольцо, чтобы исключить возможность попадания воды в розетку.

При использовании распределительной розетки ее следует разместить над сетевым разъемом фильтра.



Не мыть устройство (или части его) в моечной машине. Не устройство к мойке в посудомоечных машинах!

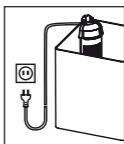



Данное изделие не выбрасывать с обычным домашним мусором. Сдайте изделие в местный пункт сбора и утилизации.



Изделие отвечает требованиям по защите директив ЕС по низковольтному оборудованию 2006/95/EG и 2004/108/EG.

Внутренний фильтр **aquaCorner 60**

Исполнение: см. типовую табличку на корпусе насоса

Принцип работы

① Корпус фильтра ② Подвеска и ламповый держатель ③ *mediabox* ④ Крышка *mediabox* ⑤ Патрон фильтра ⑥ Крышка фильтра ⑦ Дозировочная камера ⑧ Крышка дозировочной камеры ⑨ Насосное колесо ⑩ Крышка насоса.

A Монтаж / Ввод в эксплуатацию

① Наполнить *mediabox* ③ прилагаемым фильтрующим материалом и закрыть крышкой *mediabox* ④. Патрон фильтра ⑤ и наполненный *mediabox* ③ и основательно промыть под тепловатой проточной водой.

② Сначала вложить патрон фильтра ⑤ в крышку фильтра ⑥, затем так же установить *mediabox* в крышку фильтра ⑥ до щелчка. Оба выступа крышки фильтра ⑥ ввести в пазы на дне корпуса фильтра ① и защелкнуть крышку фильтра.

③ Установить внутренний фильтр в левом или правом заднем углу аквариума с помощью подвески ②. Ввести в эксплуатацию, подключив сетевой штекер к сети.



Внимание: Не допускать сухого хода насоса!

B Очистка

① Отключить фильтр от сети и извлечь его из резервуара, потанув вверх.

② Открыть крышку фильтра ⑥, извлечь *mediabox* ③ и патрон фильтра ⑤.

③ После этого очистить *mediabox* и промыть патрон фильтра. Биологический фильтрующий материал EHEIM SUBSTRAT *pro* только слегка промыть под тепловатой водой, чтобы сохранить популяцию бактерий и ускорить их развитие.

После 2-3 очисток заменить две трети фильтрующей массы новой массой EHEIM SUBSTRAT *pro*. Остаток использованной фильтрующей массы смешать с новым материалом, чтобы бактериальные культуры быстрее размножились.

Патрон фильтра заменить после 2-3 очисток.



Внимание: *mediabox* не переполнять, так как иначе его невозможно будет установить на надлежащее место.

C Техническое обслуживание

Отключить фильтр от сети и извлечь его из резервуара, потанув вверх.

① Снять крышку насоса ⑩, извлечь насосное колесо ⑨ с помощью штифта на крышке насоса и очистить.

② Снять крышку дозировочной камеры ⑧, очистить дозировочную камеру ⑦, насосную камеру и выходное

отверстие с помощью щетки для очистки (№ заказа 4009560). После этого снова установить насосное колесо и закрыть крышкой насоса. Снова установить фильтр в аквариум и ввести в эксплуатацию, подключив к сети.

中文

EHEIM

安全提示



僅供室內使用。用於水族箱中。



進行維護與保養工作時，應切斷所有潛在水中的電器的電源。



不能替換設備的電源電纜。不得維修外部電源電纜或電源裝置。電纜受損後，便不得再繼續使用本設備。外部電源電纜或電源裝置受損後必須始終將它們更新。此情形下請與您的專業經銷商或您的 EHEIM（伊罕）售後服務處聯繫。



只允許在水中使用過濾器：必須將泵安置在水面下。



本設備不是設計給生理、感官功能受限或有智障的人（包括兒童）或缺乏經驗和/或知識的人使用的，除非有安全主管人員在旁監督或在他的指導下使用。

應看管好兒童，以確保他們不將本設備當作玩具玩耍。



20 cm  磁場會使本設備受到電子或機械式干擾或損壞。對於心臟起搏器也如此。所須遵守的安全間距請參見該醫療設備的使用手冊。



為了您自己的安全，建議您將電源電纜彎成一個便於水下滴的圓弧，這樣，水就不會沿著電纜流入插座中了。

使用接線板時，必須將它置於過濾器的電源介面的上方。

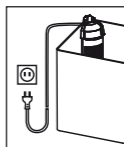

進行維護工作時，存在高磁力把手指擠傷的危險。



不得將本設備，哪怕只是其部件放入洗碗機中清洗！本設備不耐洗碗機的沖洗！



不得將本產品當作普通的家庭垃圾扔掉。應將它送交當地的特種垃圾收集站處理。



產品符合歐共體低壓準則 2006/95/EG 和 2004/108/EG 的保護要求。

內置式過濾器 aquaCorner 60

結構形式：參見泵殼體上的銘牌

功能

① 過濾器外殼 ② 懸掛裝置和燈架 ③ 生物盒 ④ 生物盒蓋 ⑤ 濾芯 ⑥ 過濾器蓋 ⑦ 計量腔 ⑧ 計量腔蓋 ⑨ 泵輪 ⑩ 泵蓋。

A 安裝 / 調試

❶ 把隨附的過濾物質放入生物盒 ③ 中並把生物盒蓋 ④ 蓋緊。

將濾芯 ⑤ 和已充填的生物盒 ③ 置於溫熱的自來水下徹底沖洗。

② 首先將濾芯 ⑤ 裝入過濾器蓋 ⑥ 中，然後也將生物盒裝入過濾器蓋 ⑥ 中至它被鎖定。將過濾器蓋 ⑥ 的兩個凸台插入過濾器外殼 ① 底部的槽中，並蓋緊過濾器蓋。

③ 用懸掛裝置 ② 將內置式過濾器安裝在水族箱左後側或右後側的角上。插入插頭將之投入使用。



注意：不得讓泵幹運行！

B 清潔

① 切斷過濾器的電源，隨後將它從水族箱中朝上拉出。

② 打開過濾器蓋 ⑥，取出生物盒 ③ 和濾芯 ⑤。

③ 接著洗淨生物盒和濾芯。只可以將生物過濾物質 EHEIM SUBSTRAT *pro* 置於溫水下稍稍沖洗，這樣能保留細菌毯，並加速新細菌的生長。完成 2 到 3 次清洗後過濾物質的三分之二被新的 EHEIM SUBSTRAT *pro* 所取代。將用過的過濾物餘料與新材料混合，以便能加速細菌的培植。完成 2 到 3 次清洗後應更新濾芯。



注意：生物盒不得超載，否則它的安置不再能精確到位。

C 維護

① 切斷過濾器的電源，隨後將它從水族箱中朝上拉出。

② 揭去泵蓋 ⑩，取出泵蓋上的泵輪 ⑨ 連同插銷並進行清洗。

③ 揭去劑量腔蓋 ⑧，用清洗刷（訂購號為 4009560）刷淨泵腔 ⑦ 和流出口。隨後重新裝上泵輪並蓋上泵蓋。重新將過濾器裝入水族箱中，插上電源插頭將之投入使用。

EHEIM  aquaCorner 60	230 V / 50 Hz 240 V / 50 Hz	100 V / 50 – 60 Hz	120 V / 60 Hz
Für Aquarien bis For aquariums up to Pour aquariums jusqu'à Voor aquaria tot För akvarier upp till Per acquari fino a	10 – 60 l (2 – 13 Imp. gal.) (3 – 16 US gal.)		
Pumpenleistung Pump output Débit de la pompe Pompcapaciteit Pumpkapacitet Potenza della pompa	200 l/h (44 Imp. GPH)	170 / 220 l/h	220 l/h (58 US GPH)
Förderhöhe H _{max} Delivery head wat. col. Haut. de réf. col. d'eau Opvoerhoogte wk Lyfthöjd vst Prevalenza	0,4 m 1'4"	0,4 / 0,5 m	0,5 m 1'7"
Leistungsaufnahme Power consumption Consomm. de courant Stroomverbruik Eleffekt Assorbimento	4 Watt	4,5 / 3,5 Watt	3 Watt
Abmessungen Dimensions Afmetingen Mått Dimensioni	209 x 90 x 86 mm (8.2 x 3.5 x 3.4 inch)		



Vervielfältigungen oder Kopien – auch auszugsweise –
nur mit ausdrücklicher Genehmigung des Herstellers.

Reproduction or copying – even parts thereof –
only with the express permission of the producer.

Les reproductions, copies et utilisations de nos logos et
matériels et produits dérivés sont interdits à l'exploitation,
de toute nature, et sont soumises au préalable, par écrit, au
consentement et à l'approbation du fabricant.

The logo for EHEIM, featuring the word "EHEIM" in a bold, italicized, sans-serif font.The logo for Müller + Pflieger, consisting of the lowercase letters "mp" in a bold, stylized font.The logo for Eugen Jäger GmbH, featuring the word "JÄGER" in a bold, sans-serif font with a horizontal line through the middle of the letters.

EHEIM GmbH & Co. KG
Plochinger Str. 54
73779 Deizisau
Germany
Tel. +49 7153/70 02-01
Fax +49 7153/70 02-174

**Müller + Pflieger
GmbH & Co. KG**
Industriegebiet
Kreuzwiese 13
67806 Rockenhausen
Germany
Tel. +49 6361/9 21 60
Fax +49 6361/76 44

Eugen Jäger GmbH
Auf dem Berg 31
71543 Wüstenrot
Germany
Tel. +49 7945/633
Fax +49 7945/13 61

www.eheim.de